

## OPEL Antara



Инструкция по эксплуатации

## Ваша Antara

представляет собой интеллигентную совокупность прогрессивной техники, убеждающей безопасности, экологичности и экономичности.

В Ваших интересах безопасное вождение и обеспечение исправной работы Вашего автомобиля. В данной инструкции Вы найдете для этого всю необходимую информацию.

Проинформируйте также Ваших пассажиров о возможных опасностях несчастных случаев и травм при неправильной эксплуатации.

Вы должны всегда соблюдать особые законы страны, в которой Вы находитесь. Данные законы могут отличаться от рекомендаций в настоящем Руководстве по эксплуатации.

При указании на необходимость воспользоваться услугами станции техобслуживания мы рекомендуем обратиться к партнеру фирмы Opel.

Партнеры фирмы Opel обеспечат первоклассное обслуживание по умеренным ценам.

Вам окажут быструю, надежную и индивидуальную помощь.

Опытный, обученный на фирме Opel персонал работает в соответствии со специальными инструкциями фирмы Opel.

Инструкция по эксплуатации должна всегда находиться в автомобиле: в вещевом ящике, наготове к использованию.

## Используйте инструкцию по эксплуатации:

- Предварительный обзор Вы найдете в главе «Коротко и ясно».
- Оглавления в начале инструкции по эксплуатации и в начале каждой главы помогут Вам найти необходимую информацию.
- Вы сможете ориентироваться по предметному указателю.
- Вы узнаете технические тонкости.
- Вы получите благодаря этому больше удовольствия от Вашего автомобиля.
- Вы в полной мере овладеете Вашим автомобилем.

Структура инструкции по эксплуатации обеспечивает ее легкую читаемость и хорошую обзорность.

## Это означает:

- Читайте дальше.
- \* Оборудование, обозначенное звездочкой, имеется не во всех автомобилях (варианты моделей, типы двигателей, варианты для различных стран, специальное оборудование, фирменные детали и принадлежности Opel).

### **Внимание!**

Отдельные места в тексте, помеченные надписью **⚠ Внимание!**, указывают на возможную опасность несчастного случая или получения травм. Несоблюдение инструкций может привести к травмам или опасности для жизни. Соответствующим образом проинформировать пассажиров.

Желтые стрелки на рисунках служат для подсказки или показывают операцию, которую необходимо выполнить.

Черные стрелки на рисунках показывают реакцию или следующую выполняемую операцию.

Параметры управления, например, влево или вправо, а также вперед или назад всегда соотносятся с направлением движения.

Желаем Вам долгих часов комфортного вождения автомобиля

**Искренне Ваши сотрудники фирмы Opel**

# Содержание

## Характеристики управляемости

Автомобили с системой полного привода имеют высокий центр тяжести благодаря увеличению дорожного просвета, необходимого для езды по бездорожью.

Как и в других автомобилях этого типа, невыполнение инструкции по эксплуатации автомобиля может привести к потере управляемости или к аварии.

Следует прочитать разделы «Советы водителю» на странице 127 и «Система полного привода» на странице 121.

Коротко и ясно.....	6
Ключи, двери, окна.....	21
Сиденья, салон.....	36
Приборы, органы управления.....	70
Освещение.....	94
Информационно-развлекательная система.....	101
Поддержание микроклимата.....	103
Езда и управление.....	115
Самопомощь, уход за автомобилем.....	171
Сервис, техническое обслуживание.....	196
Технические данные.....	210
Предметный указатель.....	224

## Коротко и ясно

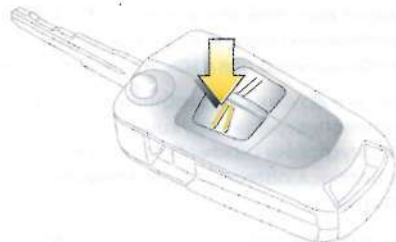

S 13204

### Отпирание и открывание автомобиля:

**Нажать на кнопку  потянуть за ручку двери**

- Дверные замки - см. стр. 30, 72, ключи - см. стр. 21, электронная блокировка пуска двигателя - см. стр. 22, дистанционное радиоуправление - см. стр. 23, центральное запорное устройство - см. стр. 25, противоугонное запорное устройство - см. стр. 27, устройство противоугонной сигнализации - см. стр. 27.

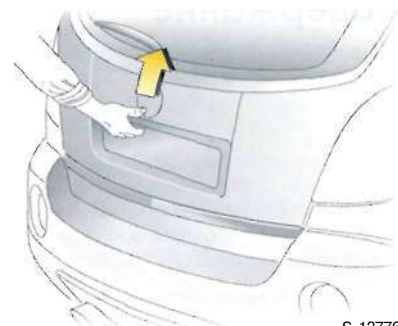

S 13776

### Отпирание и открывание задней откидной двери:

**Нажать на кнопку  на дистанционном управлении и клавишу над номерным знаком**

- • Задняя откидная дверь - см. стр. 26, дистанционное радиоуправление - см. стр. 23, центральное запорное устройство - см. стр. 25, устройство противоугонной сигнализации - см. стр. 27.



S 13335

### Регулировка положения переднего сиденья:

**Потянуть ручку, сдвинуть сиденье, отпустить ручку**

• Сиденья - см. стр. 36,  
положение сиденья - см. стр. 38.



S 14613

### Регулировка спинки переднего сиденья:

**Поднять рычаг на внешней стороне сиденья**

Подогнать положение спинки сиденья.

Для установки разгрузить спинку сиденья.

• Сиденья - см. стр. 36,  
положение сиденья - см. стр. 38.



S13261

### Регулировка поясничной опоры\*:

**Повернуть регулировочное колесо**

Установить положение опоры поясницы в соответствии с личным удобством.

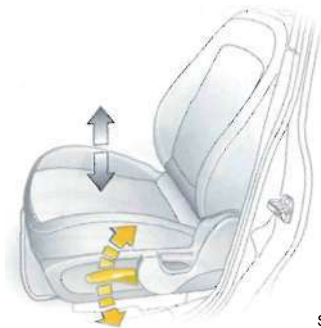

S14614

### Регулировка сиденья по высоте\*

**Поднять или опустить рычаг на внешней стороне сиденья**

Качательное движение рычага

Вверх: Поднятие сиденья

Вниз: Опускание сиденья

- Сиденья - см. стр. 36,  
положение сиденья - см. стр. 38.

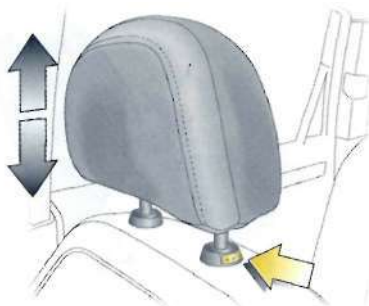

S 13259

### Регулировка высоты подголовника:

**Нажать пусковую кнопку, установить необходимую высоту подголовника, затем отпустить кнопку**

- Подголовники - см. стр. 39,  
положение подголовников - см. стр. 39.



S11650

### Пристегивание ремнем безопасности:

**Плавное вытянуть ремень безопасности из натягивающего устройства, протянуть через плечо и зашелкнуть в замке**

Ремень безопасности не должен нигде перекручиваться. Поясной ремень безопасности должен плотно прилегать к телу.

Спинки сидений не должны быть слишком далеко отклонены назад (рекомендованный максимальный угол наклона примерно 25°).

Для снятия ремня нажать красную кнопку на замке ремня.

- Ремни безопасности - см. стр. с 43 по 47,  
системы воздушных подушек безопасности - см. стр. 52,  
положение сиденья - см. стр. 38.

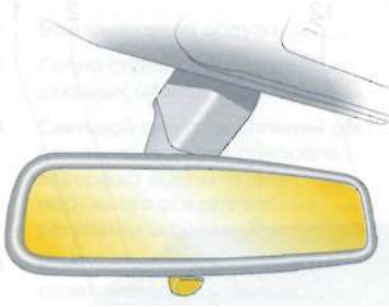

S14522

## Регулировка внутреннего зеркала:

### Поворот корпуса зеркала

Поворот рычажка на нижней стороне корпуса зеркала: снижение эффекта ослепления в ночных условиях.

Во время езды следует соблюдать осторожность, если внутреннее зеркало отрегулировано для ночного видения. В этом положении вид сзади может быть слегка искажен.

- Зеркала - см. стр. 32, автоматически затемняющееся внутреннее зеркало - см. стр. 32.

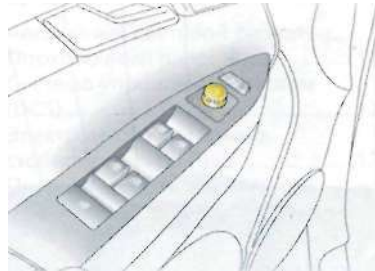

S 14523

## Электрическая регулировка внешних зеркал: Четырехпозиционный переключатель на двери водителя

Передвинуть селекторный переключатель в положение L или R; с помощью четырехпозиционного переключателя зеркало регулируется в соответствующем направлении.

- Дополнительная информация, автоматически затемняющиеся внешние зеркала - см. стр. 31, обогрев внешних зеркал - см. стр.105.

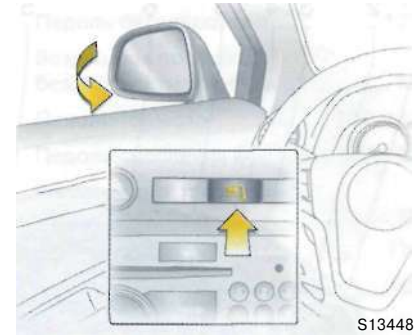

S13448

## Складывание внешних зеркал:

Вручную: слегка нажать.

Электрическое управление ключ в замке зажигания в положении ACC или ON, нажать кнопку - оба зеркала сложатся.

Еще раз нажать на кнопку - оба зеркала устанавливаются в рабочее положение.

Если складываемое зеркало было вручную выведено из сложенного состояния, то нажатие кнопки приведет в рабочее состояние только другое зеркало. Повторное нажатие на кнопку приведет к складыванию обоих зеркал.

Перед началом движения автомобиля снова установить зеркала в рабочее положение.

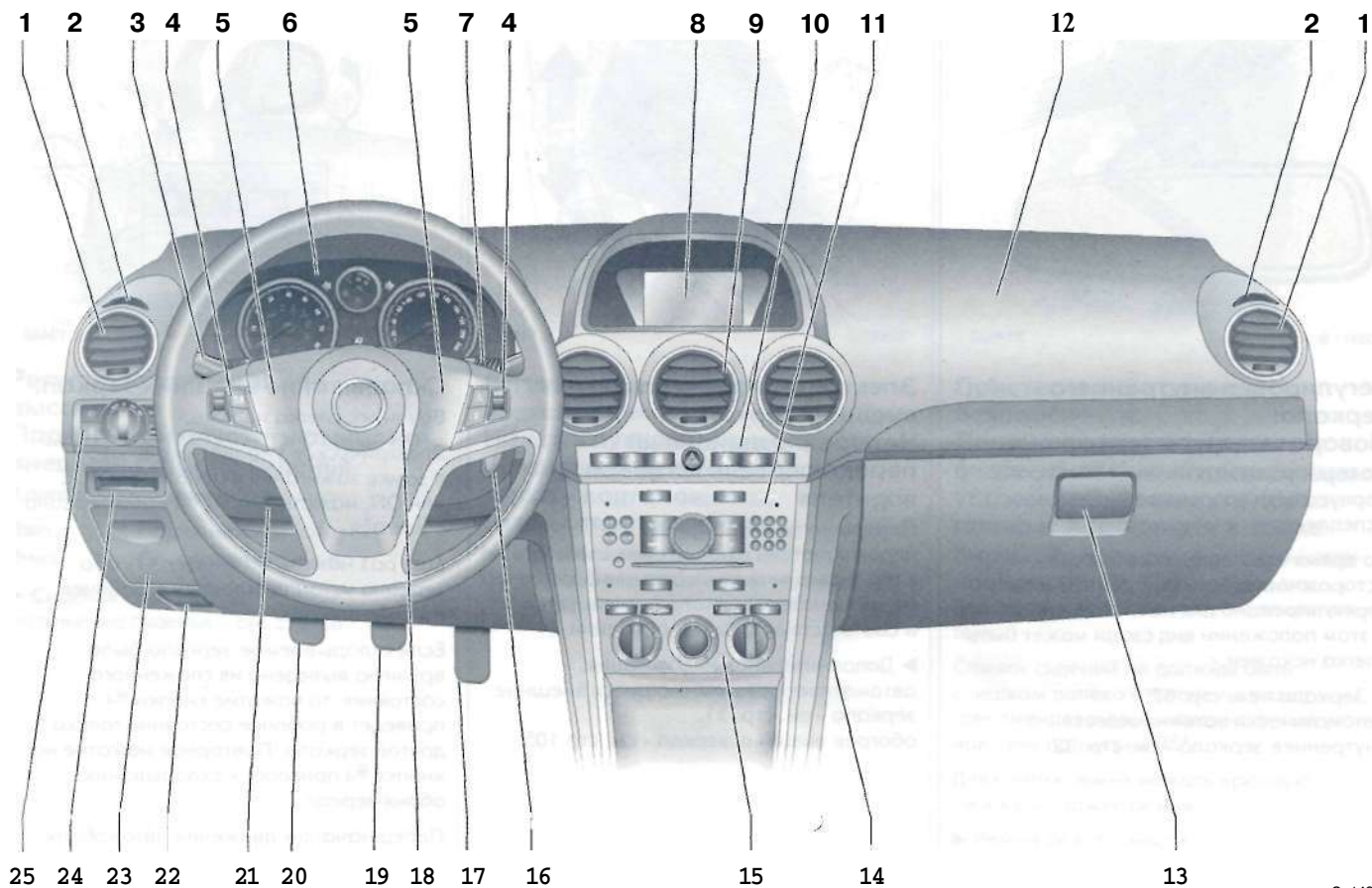













1	Боковые сопла обдува.....	стр. 104
2	Сопла стеклообогревателя дверных окон.....	104
3	Световой сигнал и дальний свет... лампы указателей поворота..... задержка выключателя наружного освещения..... регулятор скорости.*.....	14 14 98 140
4	Информационно- развлекательная система кнопки дистанционного управления..... бортовой компьютер.*.....	81, 88 101
5	Звуковой сигнал.....	15
6	Приборы.....	70
7	Стеклоочистители и омыватели ветрового стекла и стекла задней откидной двери..... омыватели фар.*.....	15, 16 16
8	Центральный информационный дисплей для индикации времени, даты, наружной температуры, информационно-развлекательной системы, системы контроля.*. . . бортового компьютера.*.....	. . . 91 81, 88

9	Средние сопла обдува.....	стр. 104
10	Аварийный световой сигнал..... Парковочный пилот.*..... Система управления спуском (DCS)..... Электронная программа стабилизации (ESP)..... Предупредительный сигнал о незастегнутом ремне безопасности сиденья переднего пассажира.*..... Складывание наружных зеркал.*..... Сигнализатор устройства противоугонной сигнализации.*.....	14 142 138 136 136 46 31 29
11	Информационно-развлекательная система.....	101
12	Воздушная подушка безопасности переднего пассажира.....	52
13	Передний вещевой ящик.....	64, 105
14	Плавающий предохранитель.....	182
15	Поддержание микроклимата . . .	103
16	Замок зажигания.....	13

17	Педаль акселератора.....	стр. 127
18	Воздушная подушка безопасности водителя.....	52
19	Педаль тормоза.....	127, 146
20	Педаль сцепления.*.....	127, 128
21	Регулировка положения рулевого колеса.....	13
22	Открытие капота.....	171
23	Место для хранения монет.....	66
24	Держатель для карточек.....	66
25	Стояночный огонь..... ближний свет..... автоматическое включение ближнего света.*..... регулировка угла наклона фар.*..... передние противотуманные фары..... задняя противотуманная фара . . . освещение щитка приборов.....	94 14, 94 95 95 96 96 96 98

## Сигнализаторы

-  Система ABS (Противоблокировочная система торможения): см. стр. 148.
-  Индикатор прицепа\*: см. стр. 70.
-  Тормозная система: см. стр. 70, 145.
-  Парковочный пилот\*: см. стр. 71, 142.
-  DCS (Система управления спуском): см. стр. 71, 138.
-  AWD (Система полного привода): см. стр. 71, 121.
-  Активация и предупреждение системы ESP (Электронная программа стабилизации): см. стр. 136.
-  Неготовность к работе системы ESP: см. стр. 136.
-  ESP OFF: см. стр. 136.
-  Автоматическая регулировка угла наклона фар\*: см. стр. 71, 97.
-  Температура охлаждающей жидкости: см. стр. 71, 203.

-  Электронная блокировка пуска двигателя: см. стр. 22, 72.
-  Открытые двери: см. стр. 72.
-  Электронная система двигателя, электронная система коробки передач\*: см. стр. 72, 134.
-  Системы воздушных подушек безопасности\*, натяжители ремней безопасности: см. стр. 44, 52.
-  Открыта задняя откидная дверь: см. стр. 72.
-  Напоминание о непристегнутом ремне безопасности водителя: см. стр. 72.
-  Указатели поворота: см. стр. 14, 72, 95.
-  Низкий уровень топлива: см. стр. 72, 76, 132, 220.
-  Передние противотуманные фары: см. стр. 73, 96.
-  Задние противотуманные фары: см. стр. 73, 96.
-  Фары дальнего света: см. стр. 14, 73, 95.
-  Низкий уровень промывочной жидкости в омывателе ветрового стекла: см. стр. 73.

-  Вода в фильтре дизельного топлива\*: см. стр. 73, 202.
  -  Замена моторного масла\*: см. стр. 73.
  -  Система предпускового подогрева дизельных двигателей\*: см. стр. 19, 73.
  -  DPF (Дизельный фильтр сажи)\*: см. стр. 73, 135.
  -  Регулятор скорости\*: см. стр. 140.
  -  Уровень моторного масла\*: см. стр. 73.
  -  Сервоусилитель рулевого управления: см. стр. 73.
  -  Включение устройства противоугонной сигнализации без контроля салона и наклона автомобиля\*: см. стр. 28.
  -  Давление моторного масла: см. стр. 74.
  -  Генератор: см. стр. 74.
  -  Эмиссия отработавших газов: см. стр. 74, 134.
- WINTER Зимняя программа: см. стр. 74, 118.



S13583

**Блокировка рулевой колонки и зажигания:**  
**Повернуть ключ в положение ACC;**  
**для снятия блокировки слегка повернуть рулевое колесо**

Положения:

- LOCK** = Зажигание выключено
- ACC** = Рулевое управление разблокировано, зажигание выключено
- ON** = Зажигание включено, дизельный двигатель: предпусковой подогрев
- START** = Старт (рычаг переключения передач в нейтральном положении)

- Пуск двигателя - см. стр. 19,
- электронная блокировка пуска двигателя - см. стр. 22,
- парковка автомобиля - см. стр. 20.

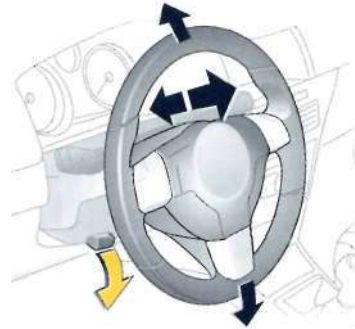

S 13777

**Регулировка положения рулевого колеса:**  
**Повернуть рычаг вниз, отрегулировать высоту и расстояние, повернуть рычаг вверх и зафиксировать**

Регулировку положения рулевого колеса производить только при стоящем автомобиле и снятой блокировке рулевого колеса.

Максимально поднять рычаг вверх, чтобы убедиться в том, что рулевое колесо находится в фиксированном положении.

- Системы воздушных подушек безопасности - см. стр. 52.



S 13208

**Повернуть выключатель света:**

- O** = Выкл.
- = Стояночный свет
- = Ближний свет или дальний свет
- AUTO** = Автоматическое включение ближнего света\*

**Нажатие кнопки:**

- = Передние противотуманные фары
- = Задние противотуманные фары

- Устройство предупредительной сигнализации фар - см. стр. 92, дополнительная информация - см. стр. 94, регулировка угла наклона фар\* см. стр. 97, фары при езде за границей - см. стр. 100, фары при езде в дневное время\* - см. стр. 94.

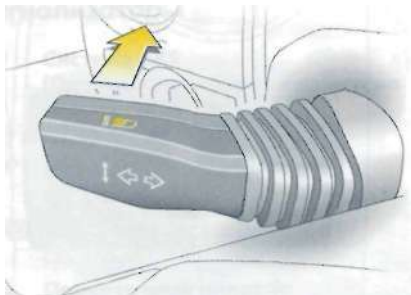

S14526

**Световой сигнал, дальний и ближний свет:**

**Световой сигнал** = Потянуть рычаг в направлении к рулевому колесу

**Дальний свет** = Нажать рычаг вперед

**Ближний свет** = Потянуть рычаг назад в направлении к рулевому колесу

• Дальний свет, световой сигнал - см. стр. 95.

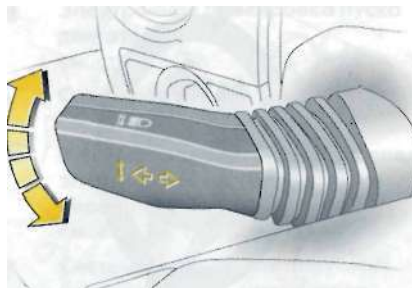

S14527

**Указатели поворота:**

**Рычаг в исходном положении**

**Вверх** = Правый поворот

**Вниз** = Левый поворот

• Сигнализаторы указателей поворота - см. стр. 95.

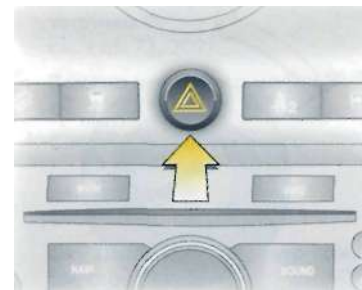

S 13414

**Аварийный световой сигнал:**

**Вкл.** = Нажать 

**Выкл.** = Нажать  повторно

• Лампы аварийного светового сигнала - см. стр. 97.

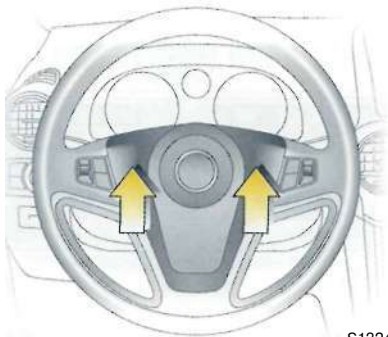

S13249

### Включение звукового сигнала 📢:

**Нажать по обеим сторонам рулевого колеса**

Звуковой сигнал звучит при любом положении ключа в замке зажигания.

- Система воздушных подушек безопасности - см. стр. 52, дистанционное управление на рулевом колесе - см. стр. 101.

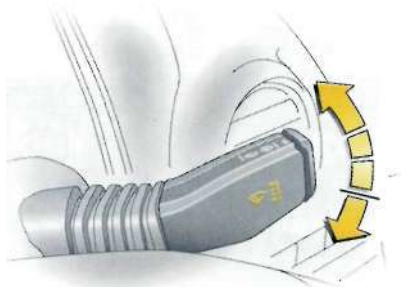

S13251

### Стеклоочистители ветрового стекла:

**Передвинуть рычаг вверх**

**○ = Выкл.**

**-- = Стеклоочиститель, регулируемый по времени**

**— = Медленно**

**≡ = Быстро**

Нажать рычаг вниз из положения **○**:  
Однократное включение.

- Стеклоочистители ветрового стекла - см. стр. 92, регулируемый интервал очистки - см. стр. 92, дополнительная информация - см. стр. 192, 195, 206.

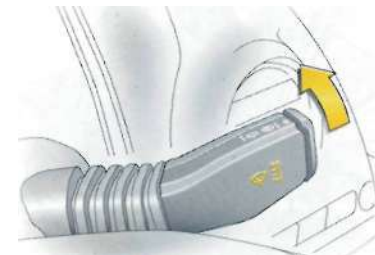

S13481

### Автоматическое включение стеклоочистителей по сигналу датчика дождя \*:

**Передвинуть рычаг в положение автоматической работы стеклоочистителей в соответствии с датчиком дождя --**

Датчик дождя определяет количество воды на ветровом стекле и автоматически управляет стеклоочистителями ветрового стекла.

- Стеклоочистители ветрового стекла - см. стр. 92, дополнительная информация - см. стр. 192, 195, 207.



S13482

**Включение систем омывателя ветрового стекла и фар \*:  
Потянуть рычаг к рулевому колесу**

• Системы омывателя ветрового стекла и фар - см. стр. 93, дополнительная информация - см. стр. 192, 195, 207.

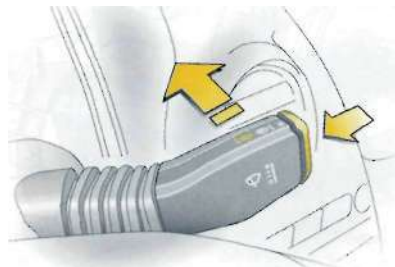

S13483

**Системы стеклоочистителя и омывателя стекла задней откидной двери:**

**Включение** = Нажать рычаг вперед

**Выключение** = Потянуть рычаг назад в направлении к рулевому колесу

**Обрызгивание водой** = Нажать и удерживать клавишу

• Системы стеклоочистителя и омывателя стекла задней откидной двери - см. стр. 93, дополнительная информация - см. стр. 192, 195, 206, 207.



S 14532



**Обогрев заднего стекла, обогрев наружных зеркал \*:**

**Нажать**  = Вкл.  
**Нажать**  повторно = Выкл.

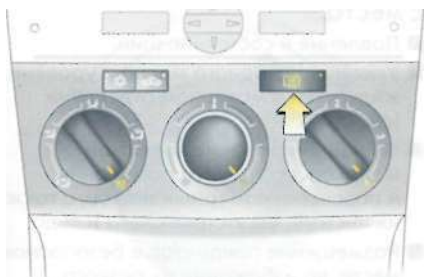
• Кондиционер - см. стр. 109, обогрев заднего стекла, обогрев наружных зеркал - см. стр. 105.



S13625

**Езда при затуманенных или обледенелых окнах:**  
**Установить переключатель распределения воздуха в положение ,**  
**установить регулятор температуры в красную зону, а вентилятор в положение 4, включить обогрев заднего стекла **

Закрывать средние сопла обдува, открыть боковые сопла обдува и направить их на дверные окна.

- Обогрев, вентиляция и система кондиционирования воздуха - см. стр. 106, 109.

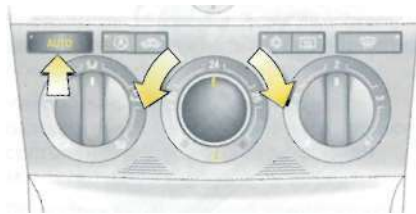

S 14530

**Для установления автоматического режима электронной системы климат-контроля :**  
**Нажать кнопку AUTO, установить при помощи вращающейся ручки необходимую температуру**

открыть все сопла обдува,

- Электронная система климат-контроля (ECC) - см. стр. 111.

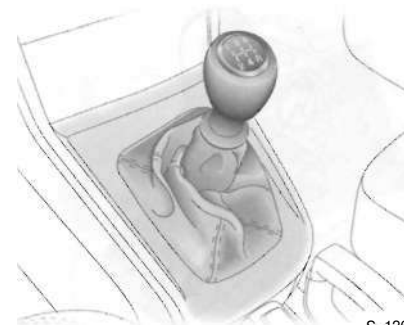

S 13612

**Механическая коробка передач:**

**1-5 = С 1-ой по 5-ю передач**

**R = Задний ход**

Включать задний ход только на неподвижном автомобиле.



S13252

### Автоматическая коробка передач \*:

- P** = Положение парковки
- R** = Задний ход
- N** = Нейтральная передача (холостые обороты)
- D** = Автоматическое переключение передач

Пуск двигателя возможен только при рычаге переключения передач в положении **P** или **N**. Для перемещения рычага переключения передач из положения **P** или **N** включить зажигание, выжать педаль тормоза и нажать кнопку рычага селектора.

Включить передачу **P** или **R**: нажать кнопку рычага селектора.

**P**: Только при неподвижном автомобиле, сначала затянуть стояночный тормоз

**R**: Только при неподвижном автомобиле.

- Автоматическая коробка передач - см. стр. 115.



S13629

### Ручной режим

- +** = Переключение на высшую передачу
- = Переключение на низшую передачу

•• Дополнительная информация - см. стр. 117.

### Проверить перед троганием с места:

- Давление и состояние шин.
- Уровень моторного масла и уровень жидкостей в моторном отделении (см. стр. 199).
- Функционирование всех окон и зеркал, наружного освещения и подсветки номерных знаков, а также их чистоту, отсутствие снега и льда.
- Размещение предметов в безопасном месте, во избежание их резкого перемещения в случае внезапного торможения.
- правильность установки зеркал, сидений и ремней безопасности,
- Все измерительные приборы и сигнализаторы.
- Процесс торможения.





S13443

**Пуск двигателя:**

**Механическую коробку передач переключить в нейтральное положение, выжать педаль сцепления и педаль тормоза; автоматическая коробка передач - рычаг селектора в положение P или N, запрещается давить на педаль акселератора**  
**Бензиновые двигатели:**  
**Повернуть ключ в замке зажигания в положение START и отпустить**

**Дизельные двигатели:**

**Повернуть ключ в замке зажигания в положение ON, во время предпускового подогрева сигнализатор  гаснет<sup>1)</sup>, повернуть ключ в замке зажигания в положение START и отпустить**

После отпускания ключ автоматически вернется в положение ON.

Попытка запустить двигатель не должна превышать 15 секунд. Если двигатель не запустился, подождать 10 секунд перед повторной процедурой запуска.

Увеличенные обороты двигателя автоматически вернутся в нормальное состояние по достижению рабочей температуры двигателя.

До достижения рабочей температуры двигателя рекомендуется ездить на небольшой скорости, особенно в холодную погоду.

- Электронная блокировка пуска двигателя - см. стр. 22, топливная система дизеля - см. стр. 171, дополнительная информация - см. стр. 127, 129, 131.

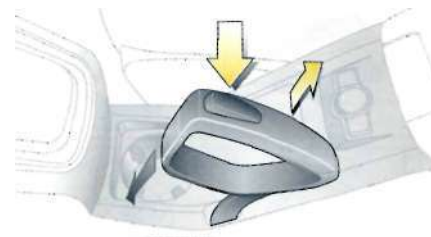

S 12815

**Отпускание стояночного тормоза:**

**Слегка приподнять рычаг, нажать пусковую кнопку, полностью опустить рычаг**

Чтобы облегчить перемещение рычага, одновременно нажать педаль тормоза.

Не допускается езда с затянутым стояночным тормозом во избежание повреждения тормозов задних колес. Запрещается затягивание стояночного тормоза во время движения автомобиля или вместо ножного тормоза.

Водите машину внимательно, экономично и с заботой об окружающей среде. Оставьте на время поездки все, что может отвлечь Ваше внимание от вождения.

- Стояночный тормоз - см. стр. 147,

<sup>1)</sup> Система разогрева включается только при низких наружных температурах.



S13599

**Парковка автомобиля:  
Плотно затянуть  
стояночный тормоз,  
закрыть окна,  
выключить двигатель,  
вынуть ключ из замка  
зажигания,  
заблокировать рулевую  
колонку,  
запереть автомобиль**

- Дополнительная информация - см. стр. 22, 128, дистанционное радиоуправление - см. стр. 23, центральное запорное устройство - см. стр. 25, устройство противоугонной сигнализации - см. стр. 27.

### **Указания по парковке:**

- Всегда следует плотно затягивать стояночный тормоз. Включать первую передачу при парковке на подъеме или задний ход - при парковке на спуске. На наклонной поверхности максимально плотно затягивать стояночный тормоз.
- Вдавить ключ в замок зажигания перед изъятием (автомобили с автоматической коробкой передач \*): выжать ножной тормоз и передвинуть рычаг переключения передач в положение **P** перед изъятием ключа). Поворачивать рулевое колесо до его блокировки (противоугонная защита).
- Выключить лампы наружного освещения, в противном случае при открытой двери водителя сработает устройство предупредительной сигнализации фар.
- Охлаждающий вентилятор может работать и после выключения двигателя.
- Запрещается парковать автомобиль на легко воспламеняющейся поверхности, т.к. высокая температура выхлопной системы может вызвать воспламенение.

**Это были в кратком виде все самые важные сведения для первой поездки Вашим автомобилем Antara.**

**Ваш автомобиль, кроме того, может быть дооснащен другими приборами и элементами управления в качестве дополнительного оборудования.**

**В последующих главах инструкции по эксплуатации Вы найдете важные сведения об управлении, безопасности и техническом обслуживании, а также полный предметный указатель.**

## Ключи, двери, окна

Запасные ключи.....	21
Car Pass.....	21
Ключ со складной бородкой * . . .	21
Электронная блокировка пуска двигателя.....	22
Дистанционное радиоуправление.	23
Центральное запорное устройство	25
Задняя дверь.....	26
Механическое противоугонное устройство.*.....	27
Устройство противоугонной сигнализации.*.....	27
Блокировка от открывания детьми	30
Наружные зеркала.....	30
Внутреннее зеркало.....	32
Электронное управление стеклоподъемниками.....	32
Солнцезащитные козырьки.....	34
Раздвижная/откидная крыша * . .	34

### Запасные ключи

Ключ является составной частью электронной блокировки пуска двигателя. В случае потери новый ключ можно получить у партнера фирмы Opel по предъявлению номера ключа и идентификационного номера автомобиля (VIN).

Когда новый передатчик будет запрограммирован, утерянный передатчик не сможет разблокировать Ваш автомобиль.

Фирменные ключи от партнера фирмы Opel гарантируют безупречную работу электронной блокировки пуска двигателя.

Запасной ключ хранить в безопасном месте.

Замки - см. стр. 195.

### Car Pass

В карточке Car Pass приведены данные автомобиля, связанные с безопасностью, поэтому эту карточку необходимо хранить в надежном месте вне автомобиля.

При обращении к партнеру фирмы Opel предъявить карточку Car Pass.

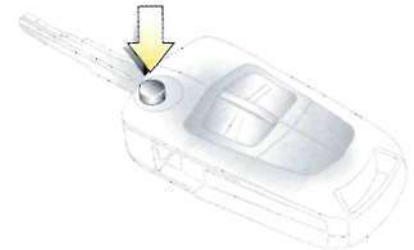

S 13585

### Ключ со складной бородкой \*

Чтобы разложить, следует нажать кнопку. Чтобы сложить, нажать кнопку и зафиксировать бородку ключа до ощутимого щелчка.



S13586

### Электронная блокировка пуска двигателя

Перед стартом автомобиля система проверяет соответствие ключа. Старт автомобиля возможен, если ключ определяется системой, как «санкционированный». Проверка осуществляется через вмонтированный в ключ передатчик.

Электронная блокировка пуска двигателя автоматически активируется после поворота ключа в положение LOCK и его изъятия из замка зажигания.



S 13499

### Сигнализатор блокировки пуска двигателя

Сигнализатор загорается после включения зажигания, затем гаснет.

Сигнализатор продолжает светиться после включения зажигания, если система электронной блокировки пуска двигателя неисправна.

- Повернуть ключ в положение LOCK и вынуть,
- подождать примерно две секунды,
- затем повторить процедуру пуска двигателя.

Если сигнализатор не гаснет, запустить двигатель при помощи запасного ключа и обратиться за помощью на станцию техобслуживания.

### Примечание.

Система электронной блокировки пуска двигателя не запирает двери. Поэтому после выхода из автомобиля необходимо всегда запирать автомобиль и включать устройство противоугонной сигнализации \* - см. стр. 25, 27.

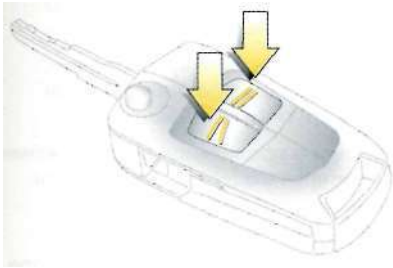

S13587

### **Дистанционное радиоуправление**

Дистанционное управление используется для управления:

- Центральным запорным устройством,
- Механическим противоугонным устройством \*
- Устройство противоугонной сигнализации \*

Дистанционное управление действует в радиусе примерно 6 метров. Радиус может уменьшиться из-за условий окружающей среды или экранирования и отражения радиоволн.

Для использования дистанционного управления направить его на автомобиль.

Осторожно обращаться с устройством дистанционного управления: защищать от воздействия влаги, прямых солнечных лучей и не использовать без необходимости.

Запрещается класть на устройство дистанционного управления тяжелые предметы. Беречь от дождя.

Индикация функционирования выполняется включением аварийного светового сигнала.

**Центральное запорное устройство**  
см. стр. 25.

**Механическое противоугонное устройство \***  
см. стр. 27.

**Устройство противоугонной сигнализации \***  
см. стр. 27.

### Неисправность

Если управление центральным запорным устройством с помощью устройства дистанционного управления невозможно, причина неисправности может заключаться в следующем:

- Дистанционное управление находится вне досягаемости.
- Слишком низкое напряжение батареи дистанционного управления. Заменить батарею в устройстве дистанционного управления.
- Дистанционное управление используется вне зоны дальности приема автомобиля (например, на слишком большом расстоянии от автомобиля). Необходимо перепрограммировать дистанционное управление. Мы рекомендуем обратиться за консультацией к партнеру фирмы Opel.
- Перегрузка центрального запорного устройства в результате частых, многократных воздействий. Электропитание устройства временно прерывается.
- Наложение радиоволн за счет наличия внешних радиоприемников высокой мощности.

Вручную запереть или отпереть двери при помощи ключа или центрального запорного устройства - см. стр. 25.

Устранить причину неисправности на станции техобслуживания.

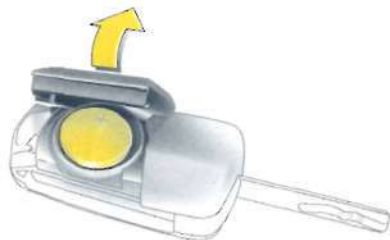

17031 T

### Замена батареи в устройстве дистанционного управления

Менять батарею в соответствии с сервисной книжкой или при уменьшении радиуса действия дистанционного управления.

Ключ со складной бородкой:  
рукой открыть крышку.

Удалить использованную батарею, избегая соприкосновения печатной платы с другими компонентами.

Убедиться в правильном расположении плюсового (+) полюса батареи.

Закрыть крышку до щелчка фиксатора.

### Ключ с неподвижной бородкой:

вставить маленькую отвертку в паз крышки и приподнять ее.

Удалить использованную батарею, избегая соприкосновения печатной платы с другими компонентами.

Убедиться в правильном расположении положительного (+) полюса батареи, направленного выпуклостью к основанию.

Закрыть крышку до щелчка фиксатора.

### **Внимание!**

Использованные литийные батареи могут вредить окружающей среде. Склаживать старые батареи в соответствии с правилами охраны окружающей среды. Не выкидывать в бытовые отходы.

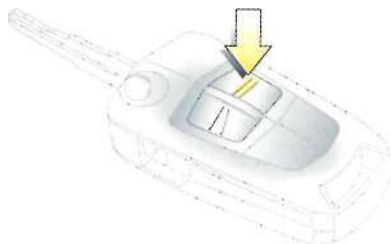

S 13588

### Центральное запорное устройство

Для передних дверей, задних дверей, задней откидной двери и крышки топливного бака.

#### Запирание:

Нажать на кнопку  на устройстве дистанционного управления

- или -

при закрытых дверях нажать выключатель центрального запорного устройства  на двери водителя.

Центральное запорное устройство может быть активировано при открытом окне.

Перед блокировкой при помощи дистанционного управления следует удостовериться в плотном закрытии дверей, задней откидной двери, капота, раздвижной крыши , окон и в отсутствии пассажиров в салоне автомобиля.

#### Отпирание:

Нажать на кнопку  на устройстве дистанционного управления

- или -

нажать выключатель центрального запорного устройства  на двери водителя.

Если ни одна из дверей не была открыта в течение примерно 30 секунд после отпирания автомобиля при помощи устройства дистанционного управления, автомобиль заново запирается автоматически и снова включается устройство противоугонной сигнализации .

После нажатия на кнопку  приборная панель светится примерно 30 секунд, пока ключ в замке зажигания установлен в положении ACC.

### Внимание!

В целях безопасности нельзя запирасть и отпирать автомобиль с помощью устройства дистанционного управления (противоугонное устройство  также не будет активировано), если ключ находится в замке зажигания.

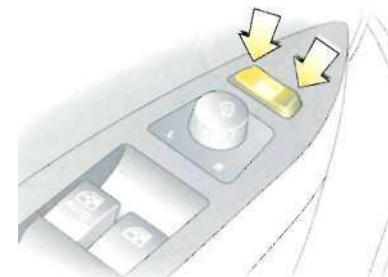

S 13450

### Центральное запорное устройство

Использовать центральное запорное устройство снаружи автомобиля для блокировки и разблокировки дверей, задней откидной двери и крышки топливного бака.

Нажать правую часть выключателя для блокировки или левую часть выключателя для разблокировки.

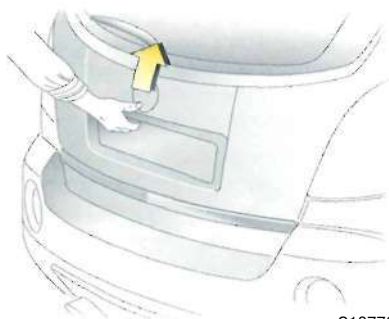

S13776

## Задняя дверь

### Для разблокировки и открытия

Нажать на кнопку  на устройстве дистанционного управления - или -

нажать выключатель центрального запорного устройства  на двери водителя.

Задняя откидная дверь отпирается вместе с другими дверями и может быть открыта с помощью кнопки над номерным знаком и поднятия задней откидной двери.

Если задняя откидная дверь открыта при включенном зажигании, на приборной панели светится сигнализатор  открытия задней откидной двери.

## Внимание!

Убедиться в отсутствии помех и в наличии свободного пространства для открытия задней откидной двери.

Не следует ездить с полностью или частично открытой задней откидной дверью, например, при перевозке крупногабаритных грузов, так как в салон автомобиля могут попадать токсичные отработавшие газы.

При необходимости езды с открытой задней откидной дверью установить вентилятор на максимальную мощность, открыть все сопла обдува, закрыть окна и выключить режим рециркуляции воздуха, чтобы обеспечить доступ воздуха снаружи.



S 13341

## Для закрытие и блокировки

На внутренней стороне задней откидной двери есть ручка для закрытия багажного отделения.

Для закрытия задней откидной двери следует опустить ее вниз до фиксации задвижки. Перед поездкой нужно убедиться в полном закрытии задней откидной двери.

Блокировка задней откидной двери вместе с остальными дверями:

Нажать на кнопку  на устройстве дистанционного управления - или -

нажать выключатель центрального запорного устройства  на двери водителя.

При включенном зажигании гаснет сигнализатор открытия задней откидной двери  на приборной панели.



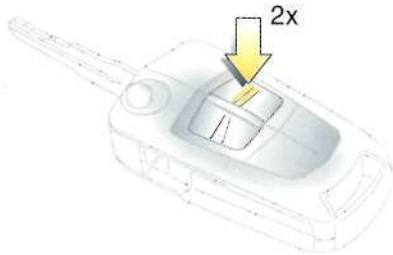

S13589

### Механическое противоугонное устройство \*

#### **⚠ Внимание!**

Не использовать систему, если в автомобиле находятся люди. Отпереть двери изнутри невозможно.

#### Запирание:

Все двери, включая заднюю откидную дверь, должны быть закрыты; снова в течении 3 секунд после запирания нажимать на кнопку  на устройстве дистанционного управления

-или-

в течение 3 секунд после блокировки снова повернуть ключ в замке двери водителя в сторону задней части автомобиля, затем вернуть его в вертикальное положение и вынуть.

Фиксаторы всех дверей заблокированы от открывания.



S 13204

#### Отпирание:

Нажать на кнопку  на дистанционном управлении

- или -

повернуть ключ в замке двери водителя в направлении передней части автомобиля, затем вернуть назад в вертикальное положение и вынуть.

#### **⚠ Внимание!**

Разблокировка невозможна другим образом, поэтому следует хранить запасной ключ в надежном месте.

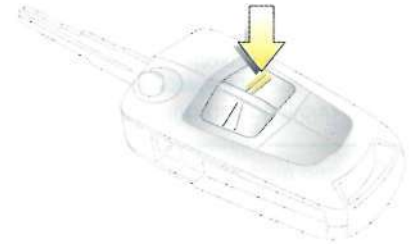

S13588

### Устройство противоугонной сигнализации \*

Контроль системы:

- Передние и задние двери.
- Задняя откидная дверь, капот.
- Замок зажигания.
- Салон автомобиля\*.
- Наклон автомобиля, например, при поднятии\*.
- Электроснабжение сирены\*.

### **Внимание!**

Не использовать систему, если в автомобиле находятся пассажиры. Отпереть двери изнутри невозможно, если включена сигнализация.

Устройство дистанционного управления используется для управления устройством противоугонной аварийной сигнализации.

### **Включение**

Удостовериться в плотном закрытии дверей, капота, задней откидной двери, раздвижной крыши \* и окон, а также в отсутствии пассажиров в салоне автомобиля перед каждой активацией противоугонного запорного устройства.

Нажать на кнопку  на дистанционном управлении

- или -  
запереть дверь водителя, поворачивая ключ в замке двери в сторону задней части автомобиля, затем вернуть его снова в вертикальное положение и вынуть;

- Один раз вспыхивает аварийный световой сигнал.
- Все двери заблокированы.
- Противоугонное устройство активируется примерно через 30 секунд.

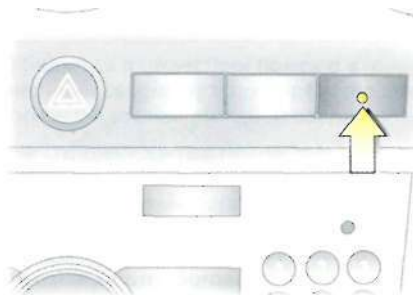

S13730

Убедиться в том, что примерно через 30 секунд горящий сигнализатор начинает медленно мигать в подтверждение активации противоугонного устройства.

При повторном нажатии на кнопку  происходит автоматическая активация устройства противоугонной сигнализации без 30 секундной задержки.

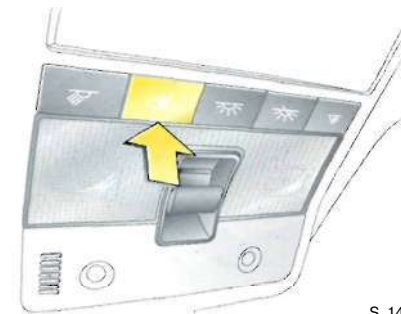

Если при активации не мигает аварийный световой сигнал или сигнализатор мигает быстро, значит не полностью закрыта дверь, задняя откидная дверь или капот.





S 14556

### **Включение без контроля салона и наклона автомобиля\***

Включение, на пример, если в автомобиле должны остаться животные.

1. Закрыть багажник и капот.
2. Нажать на кнопку  на панели крыши. На приборной панели сигнализатор  загорится желтым цветом.
3. Закрыть двери.
4. Включить устройство противоугонной сигнализации. Загорится сигнализатор устройства противоугонной сигнализации. Через 30 секунд включится система без контроля салона или наклона автомобиля.

Сигнализатор  продолжает гореть на щитке приборов, пока система не будет снова выключена нажатием на кнопку .

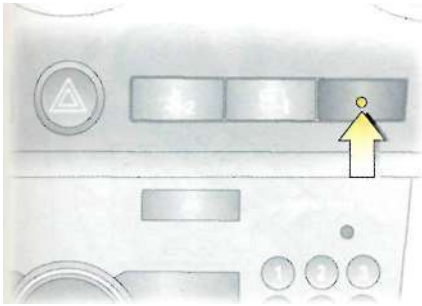

S13730

### Сигнализатор устройства противоугонной сигнализации \*

Сигнализатор светится при включенном устройстве, если двери заперты при помощи дистанционного управления или ключа. Сигнализатор гаснет, если двери разблокированы при помощи ключа или дистанционного управления.

### Выключение

Нажать на кнопку  $\supseteq$  на дистанционном управлении

- или -

отпереть дверь водителя, поворачивая ключ в замке двери в сторону передней части автомобиля, затем вернуть его снова в вертикальное положение и вынуть:

- Аварийный световой сигнал мигает два раза.
- Все двери разблокированы.
- Деактивировано противоугонное устройство.

Если дверь водителя не открывается или двигатель не запускается в течении 30 секунд после деактивации, все двери автоматически заново блокируются и устройство заново активируется.

Если сигнализация сработала, аварийный световой сигнал не будет мигать при деактивации устройства.

### Примечание

Устройство противоугонной сигнализации не может быть выключено другим образом, поэтому следует хранить запасной ключ в надежном месте.

Изменения в салоне автомобиля, например, надевание чехлов на сиденья, могут привести к нарушению функционирования контроля салона автомобиля \*.

### Сигнализация

При включенной системе сигнализации может сработать сигнализация:

- звуковая (гудок) и
- визуальная (внешние лампы).

Количество и продолжительность сигналов ограничивается законодательно.

Сигнализация отключается нажатием кнопки  $\supseteq$  или  $\equiv$  на дистанционном устройстве или при разблокировке двери водителя соответствующим ключом. В то же время произойдет деактивация устройства противоугонной сигнализации.

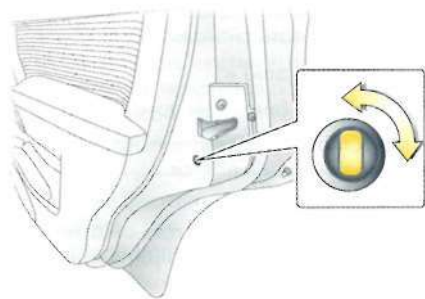

S12858

Для приведения в действие блокировки следует открыть дверь, вставить ключ в устройство блокировки от открывания детьми и повернуть устройство блокировки из вертикального в горизонтальное положение. Теперь дверь нельзя открыть изнутри.

Чтобы разблокировать дверь при активированном устройстве блокировки открывания детьми, следует вытянуть кнопку блокировки и открыть дверь снаружи. Нельзя тянуть изнутри ручку двери при активированном устройстве блокировки от открывания детьми.

## Блокировка от открывания детьми

### ⚠ Внимание!

Необходимо пользоваться блокировкой от открывания детьми во всех случаях, когда на задних сиденьях находятся дети. Несоблюдение этого правила может привести к травмам или опасности для жизни. Соответствующим образом проинформировать пассажиров.

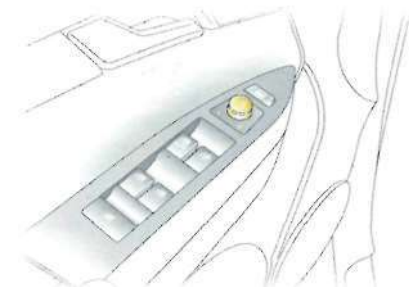

S14523

## Наружные зеркала

### Электрическая регулировка наружных зеркал

Регулировка осуществляется с помощью четырехпозиционного переключателя на двери водителя: передвинуть селекторный переключатель в положение L или R; с помощью четырехпозиционного переключателя зеркало регулируется в соответствующем направлении.

Стекло зеркала поворачивается в направлении, заданном четырехпозиционным переключателем.

Обогрев наружных зеркал \*  
см. стр. 105.

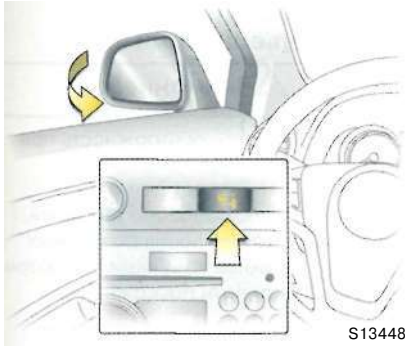



S13448

### Складывание внешних зеркал

Вручную: наружные зеркала можно сложить, слегка нажимая на наружный край корпуса зеркала.

Электрическое управление \* : ключ в замке зажигания в положении ACC или ON, нажать кнопку  - оба зеркала сложаются.

Еще раз нажать на кнопку  - оба зеркала устанавливаются в рабочее положение.

Если складываемое зеркало было вручную выведено из сложенного состояния, то нажатие кнопки  приведет в рабочее состояние только другое зеркало. Повторное нажатие на кнопку  приведет к складыванию обоих зеркал.

Перед началом движения автомобиля снова установить зеркала в рабочее положение.



S 13687

В целях безопасности пешеходов при авариях, таких как удар, наружные зеркала изменяют свое обычное монтажное положение.

Поскольку наружные зеркала выпуклые, они показывают объекты ближе, чем они есть на самом деле. Для определения размеров и расстояния до объектов использовать внутреннее зеркало заднего вида.

Не очищать лед с наружных зеркал и не прилагать к ним никаких усилий, если они замерзли. Использовать противообледенитель.

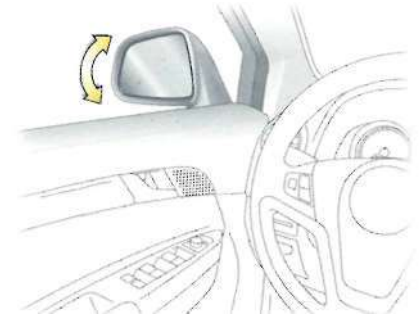

S13590

### Автоматически затемняющиеся наружные зеркала \*

Интенсивность бликов автоматически снижается.

Наружные зеркала затемняются и автоматически уменьшают яркость света вместе с автоматическим антибликовым внутренним зеркалом заднего вида \* - см. стр. 32, рис. S13260.



S14522

### Внутреннее зеркало

Регулировка внутреннего зеркала, поворот корпуса зеркала.

Поворот рычажка на нижней стороне корпуса зеркала: снижение эффекта ослепления в ночных условиях.

Во время езды следует соблюдать осторожность, если внутреннее зеркало отрегулировано для ночного видения. В этом положении вид сзади может быть слегка искажен.



S13260

### Автоматически затемняющееся внутреннее зеркало \*

Интенсивность бликов автоматически снижается.

При выключенном зажигании зеркало не затемняется.

Нажать кнопку на корпусе зеркала для включения функции самозатемнения. Кнопка загорается.

Нажать на эту кнопку снова, чтобы выключить функцию самозатемнения.

В корпусе зеркала имеется два датчика света. Не закрывать эти датчики и не вешать на зеркало никаких предметов, чтобы предотвратить помехи и ухудшение их функционирования.

## Электронное управление стеклоподъемниками

### ⚠ Внимание!

Следует проявлять осторожность при открывании электроприводных дверных окон. Существует риск травмирования, особенно для детей, и опасность защемления различных предметов. Соответствующим образом проинформировать пассажиров.

При перевозке на задних сиденьях детей нажать на кнопку блокировки на водительской двери, чтобы заблокировать задние окна. После этого управление задними окнами будет осуществляться только с клавиш управления на водительской двери.

При закрывании окон обязательно наблюдать за участком закрывания. Удостовериться в отсутствии предметов, которые могут быть зажаты.

Перед тем, как выйти из автомобиля, вынуть ключ из замка зажигания, чтобы предотвратить несанкционированный доступ.

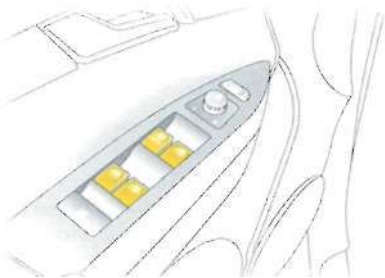

S14524

Приводятся в действие вставленным в замок зажигания ключом в положении ACC или ON. Если ключ находится в положении LOCK или вынут, электроприводами можно управлять в течение 10 минут или до тех пор, пока водительская дверь будет открыта.

Управление осуществляется с помощью четырех клавиш, расположенных на двери водителя.

Чтобы поднять или опустить окно на небольшое расстояние, нажать и отпустить клавишу.

Для автоматического \* открытия или закрытия нажать на клавишу и удерживайте её в нажатом положении. Чтобы остановить открытие или закрытие, снова нажать на клавишу.

### Защита от защемления \*

В случае возникновения сопротивления во время автоматического закрывания стекла двери выше середины окна движение стекла моментально прекращается, и окно вновь открывается.

В случае тугого хода, например, из-за наличия инея, многократно нажимать клавишу соответствующего окна, пока окно постепенно не закроется.

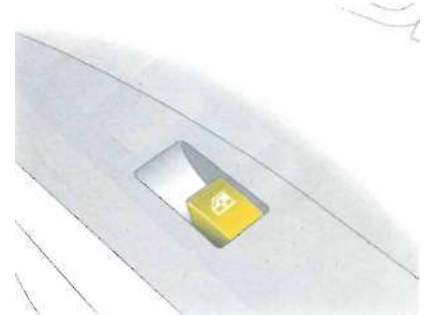

S13608

Дополнительные выключатели находятся на двери переднего пассажира и на задних дверях.

Задние окна не открываются до конца.



S 14525

### Блокировка от открывания задних окон детьми

Для блокировки стекла заднего окна нажать на клавишу  переключателя на двери водителя.

С включенной блокировкой окна задних дверей можно открывать и закрывать только с помощью переключателей на водительской двери.

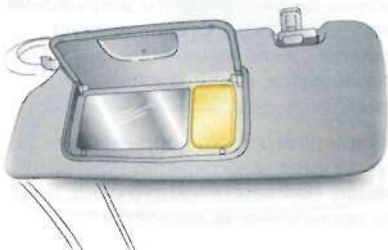

S13447

### Солнцезащитные козырьки

Для защиты от яркого света солнцезащитные козырьки можно поднимать, опускать и поворачивать в сторону.

На тыльной стороне солнцезащитных козырьков находятся маленькие зеркала и держатель для билетов \*.

При открытом кожухе маленьких зеркалец светится лампочка солнцезащитного козырька \*.

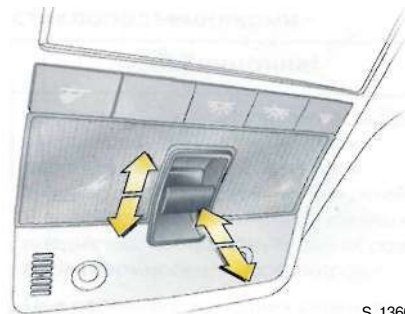

S 13609

### Раздвижная/откидная крыша \*

Управление осуществляется переключателем на панели крыши со вставленным в замок зажигания ключом в положении ACC или ON.

Если ключ в замке зажигания находится в положении LOCK или вынут, управлять раздвижной/откидной крышей можно в течение 10 минут или до тех пор, пока водительская дверь будет открыта.

Для постепенного перемещения нажимать клавишу кратковременно. Для автоматического открытия или закрытия выключатель удерживать в нажатом положении.



**Открытие**

Нажать и передвинуть переключатель назад, крыша автоматически откроется, если переключатель не будет снова передвинут в другом направлении или отпущен.

**Закрывание**

Нажать и придержать передвинутый вперед переключатель. Отпустить переключатель, когда раздвижная крыша достигнет необходимого положение.

**Установка под углом**

Нажать и придержать переключатель, передвинутый вверх. Отпустить переключатель, когда раздвижная крыша достигнет необходимого положение.

Чтобы вернуть раздвижную крышу в исходное положение, нажать и придержать переключатель в нижнем положении. Отпустить переключатель, когда раздвижная крыша достигнет необходимого положение.

**Примечание**

- Если верхняя часть раздвижной крыши намокла, наклонить ее, чтобы вода стекла перед открытием раздвижной крыши.
- При использовании багажника на крыше во избежание повреждений убедиться в наличии достаточного пространства для перемещения раздвижной крыши.

 **Внимание!**

При управлении раздвижной крышей следует проявлять осторожность. Не класть какие-либо предметы и не помещать части тела в отверстие раздвижной крыши.

Соблюдать чистоту раздвижной крыши. Не класть тяжелые вещи на или около раздвижной крыши.

Если автомобиль остается без присмотра, необходимо убедиться в том, что раздвижная крыша полностью закрыта.

## Сиденья, салон

Передние сиденья.....	36
Задние сиденья.....	41
Ремни безопасности.....	42
Системы обеспечения безопасности детей.*.....	47
Системы подушек безопасности ....	52
Хранение.....	59
Держатели для напитков.....	67
Пепельницы.*.....	67
Знак аварийной остановки ▲*, дорожная аптечка Ⓞ*.....	68
Розетки питания.....	68
Вспомогательные поручни.....	69



S13335

### Передние сиденья

#### ⚠ Внимание!

Во время движения автомобиля не производить регулировку сидений, т.к. возможно их неконтролируемое смещение.

#### Регулировка сиденья в продольном направлении

Для регулировки потянуть ручку на переднем сидении, сдвинуть сиденье и отпустить ручку.

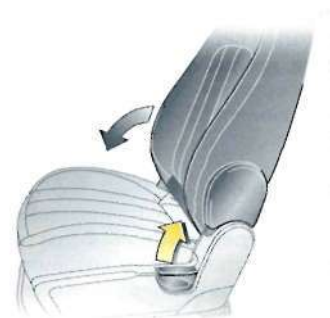

S14613

#### Регулировка спинки переднего сиденья

Для регулировки поднять рычаг фиксатора, установить спинку сиденья в удобное положение и зафиксировать в этом положении, отпуская рычаг.

Во время регулировки не опираться на спинку сиденья.



S13261

### Регулировка поясничной опоры \*

Для регулировки поворачивать регулировочное колесико; во время регулировки не опираться на спинку.

Установить положение опоры поясницы в соответствии с личным удобством.

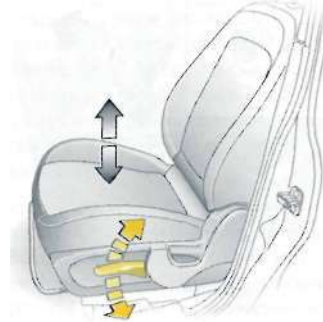

S14614

### Регулировка высоты сиденья \*

Для регулировки использовать рычаг сбоку сиденья.

Качательное движение рычага

Вверх: Поднятие сиденья

Вниз: Опускание сиденья

## Электрическая регулировка переднего сиденья \*

### ⚠ Внимание!

При обращении с электрически регулируемым сиденьем необходимо соблюдать осторожность. Существует риск травмирования, особенно для детей, и опасность зажатия предметов.

Следить за сиденьем во время его регулировки.

Соответствующим образом проинформировать пассажиров.

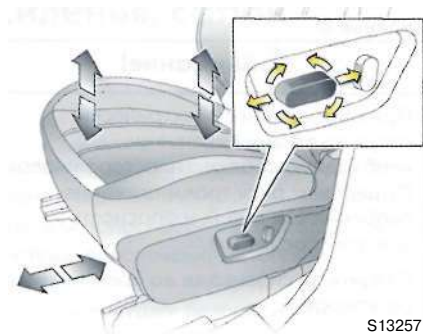

S13257

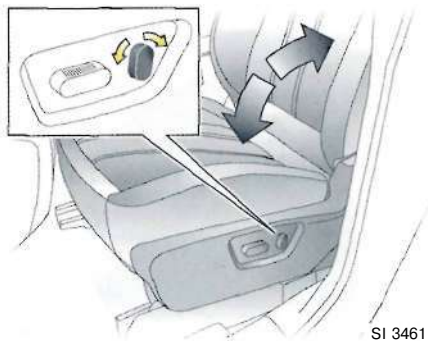

SI 3461

#### Регулировка

Положение сидений можно регулировать посредством переключателя на внешней стороне сиденья.

Регулировка продольного положения:  
Сдвинуть передний переключатель вперед/назад.

Регулировка по высоте:

Для регулировки высоты передней части подушки сиденья следует надавить переднюю часть переключателя вниз/вверх.

Для регулировки высоты задней части подушки сиденья следует надавить заднюю часть переключателя вверх/вниз.

Для регулировки высоты всей подушки сиденья следует надавить одновременно переднюю и заднюю части переключателя вверх/вниз.

Регулировка спинки сиденья:

Сдвинуть верхнюю часть заднего переключателя вперед/назад.

Продолжать воздействие на переключатель до достижения желаемого положения сиденья. Положение сиденья - см. стр. 38.

После регулировки сиденья следует отрегулировать высоту ремня безопасности сиденья - см. стр. 47.

Спинка сиденья не должна быть слишком далеко отклонена назад (рекомендованный максимальный угол наклона примерно 25°).

#### **Положение сиденья**

Установить положение сиденья водителя таким образом, чтобы в вертикальном положении слегка согнутыми руками можно было держать рулевое колесо в области его верхних спиц.

Сдвинуть сиденье переднего пассажира как можно дальше назад.

Спинки сидений не должны быть слишком далеко отклонены назад (рекомендованный максимальный угол наклона примерно 25°).

#### **⚠ Внимание!**

Несоблюдение рекомендаций может привести к травмам или опасности для жизни. Соответствующим образом проинформировать пассажиров.

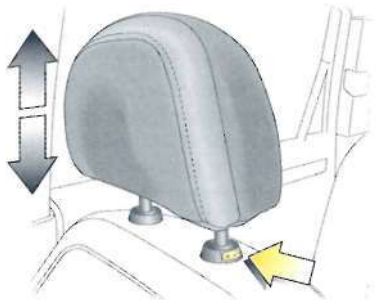

S13259

### **Подголовники**

Для регулировки высоты подголовника нажать пусковую кнопку, установить необходимую высоту подголовника, затем отпустить кнопку.

Для подъема подголовников вытянуть кнопку. Для опускания подголовников нажать вниз пусковую кнопку.

### **Активные подголовники \***

При заднем ударе активные подголовники автоматически слегка наклоняются вперед. За счет этого улучшается опора головы на подголовник и уменьшается опасность растяжений в шейной области позвоночника.

Не закреплять на подголовниках посторонние предметы, не допущенные для Вашего автомобиля. Они уменьшают эффективность защиты подголовников и в случае резкого торможения или столкновения могут сорваться со своих мест с бесконтрольным перемещением по салону автомобиля.

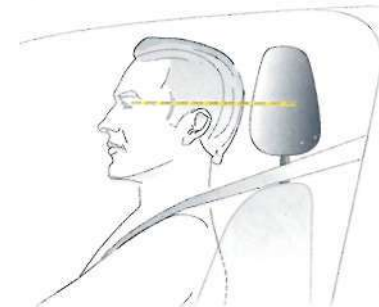

1 7055 T

### **Положение подголовников**

Для максимальной защиты центральная часть подголовника должна находиться на уровне глаз. Если это невозможно, для очень высокого человека следует поднять подголовник повыше, а для очень низкого - опустить пониже.

### **⚠ Внимание!**

Несоблюдение рекомендаций может привести к травмам или опасности для жизни. Соответствующим образом проинформировать пассажиров перед поездкой.

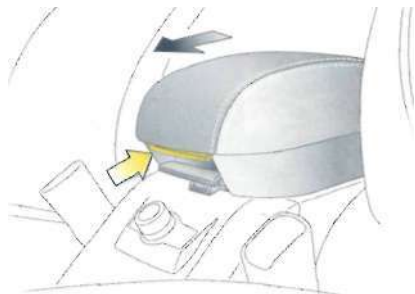

S 14545

**Подлокотник переднего сиденья \***

Подлокотник можно передвинуть вперед. Поднять и придержать поднятым рычаг, передвигая подлокотник вперед.

Для возврата подлокотника в исходное положение передвинуть его назад до фиксации.

Консольный отсек в переднем подлокотнике - см. стр. 65.

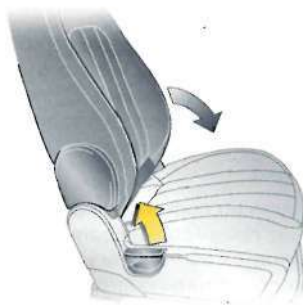

S13441

**Складывание сиденья пассажира \***

Полностью надавить вниз подголовник сиденья переднего пассажира - см. стр. 39.

Сдвинуть сиденье переднего пассажира как можно дальше назад.

Сложить сиденье вперед, поднимая рычаг фиксатора спинки сиденья и складывая спинку вниз на подушку сиденья.

Для подъема сиденья поднять рычаг фиксатора спинки и установить спинку в вертикальном положении.

Надавить и потянуть спинку сиденья, чтобы убедиться в ее фиксировании во избежание ее резкого передвижения вперед в случае аварии.

**⚠ Внимание!**

При необходимости перевозки длинных предметов, например лыж, на задней стороне спинки переднего сиденья пассажира, следует убедиться, что они не находятся в зоне действия воздушной подушки безопасности или в зоне между спинкой сиденья и кузовом автомобиля. В случае аварии такие объекты могут быть по инерции брошены через салон автомобиля.

Груз не должен быть помехой для ручного тормоза или переключения передач.

Несоблюдение рекомендаций может привести к травмам или опасности для жизни.



S 13446

### Задние сиденья

Для регулировки спинки сиденья следует поднять отжимной рычаг, расположенный в верхней части спинки и наклонить спинку вперед или назад до желаемого положения.

Запрещается прислоняться к спинке сиденья во время регулировки сиденья и регулировать ее во время движения автомобиля.

Перед складыванием спинок заднего сиденья следует убедиться, что ремни безопасности отстегнуты.



S13669

### Складывание спинок заднего сиденья

Багажное отделение может быть увеличено путем складывания спинок заднего сиденья на подушки сиденья.

Для раздельного складывания спинок заднего сиденья следует ослабить все три ремня безопасности и убедиться, что передние сиденья не находятся в откинутах назад положении.

Полностью опустить подголовники вниз, поднять рычаг фиксатора спинки сиденья, расположенный в верхней части спинки, и сложить спинку вперед и вниз на подушку сиденья.

Запрещается садиться на сложенную спинку или размещать на ней незакрепленный груз.

### ⚠ Внимание!

При регулировке спинки сиденья следует соблюдать осторожность и обратить внимание на подвижные части.

Оградительная решетка \* - см. стр. 60.

### Раскладывание спинок заднего сиденья

Поднять и нажать спинку вверх и назад для возвращения в прежнее положение. Убедиться, что спинка встала на место, путем нажатия на верхнюю часть спинки и повторного вытягивания ее вперед.

### ⚠ Внимание!

Убедиться, что спинка сиденья находится в правильном положении - см. стр. 38.

Нельзя регулировать задние сиденья во время движения автомобиля. Они могут бесконтрольно сдвинуться при вытянутом рычаге.

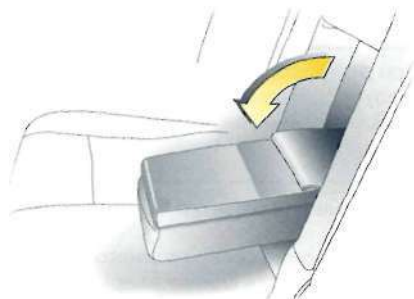

S 14546

#### Подлокотник заднего сиденья\*

Подлокотник можно сложить вниз.

Если используется среднее заднее сиденье или необходимо опустить спинку заднего сиденья, следует поднять подлокотник вверх.

Консольный отсек в заднем подлокотнике - см. стр. 65.

### Ремень безопасности

#### Трехступенчатая система безопасности

Система включает:

- Трехточечные ремни безопасности.
- Натяжители ремней с ограничителями усилия на передних сиденьях.
- Системы воздушных подушек безопасности для водителя, переднего пассажира и задних боковых пассажиров.

В зависимости от тяжести аварии компоненты трехступенчатой системы безопасности включаются поочередно:

- Автоматическая блокировка ремней безопасности предотвращает вытяжку ремней, что позволяет удерживать пассажиров в сиденьях.
- Пряжки ремней безопасности передних сидений подтягиваются вниз. В результате этого ремни безопасности мгновенно натягиваются и сигнализируют о замедлении автомобиля в самом начале этапа торможения. Это уменьшает нагрузку на тело, действующие во время торможения:

- Кроме этого в случае серьезного фронтального удара срабатывает система подушек безопасности, которая надувает подушки безопасности для водителя и переднего пассажира. В случае бокового удара система боковых подушек безопасности\* защищает передних пассажиров, а система подушек безопасности для головы защищает как передних, так и задних боковых пассажиров.

#### **Внимание!**

Система подушек безопасности дополняет действие трехточечных ремней и натяжителей ремней. Поэтому водитель и пассажиры должны быть всегда пристегнуты ремнями безопасности.

Несоблюдение данных рекомендаций может привести к травмам, опасным для жизни. Соответствующим образом проинформировать пассажиров.

Обязательно прочитать описание всех систем пассивной безопасности на следующих страницах.



**Трехточечные ремни безопасности**

Передние и задние сиденья оборудованы трехточечными ремнями с автоматическими натяжителями и замками, не стесняющими передвижения тела при движении автомобиля с постоянной скоростью, несмотря на то, что ремни безопасности с пружинными натяжителями всегда плотно прилегают к телу.

Ремни оснащены натяжителями, «чувствующими автомобиль», конструкция которых позволяет реагировать на быстрое ускорение или замедление в любом направлении.



 **Внимание!**

Необходимо всегда пристегиваться ремнем безопасности, и в городе, и на сиденья заднего пассажира. Это может спасти Вашу жизнь!

Беременные женщины также должны пристегиваться ремнями безопасности, удерживая поясной ремень внизу с плотным прилеганием к тазобедренному суставу и бедрам (а не на талии или животе, где срабатывание натяжителей ремней может привести к серьезным травмам в случае аварии).

Не пристегнутые ремнями лица при авариях представляют собой угрозу всем другим пассажирам и самим себе.

Сигнализатор  напоминания о непристегнутом ремне безопасности водителя - см. стр. 72.

Сигнализатор  напоминания о непристегнутом ремне безопасности переднего пассажира  - см. стр. 46.

Ремни безопасности рассчитаны на пристегивание только одного человека.

Ремни безопасности можно использовать для пристегивания детей до 12 лет или ростом меньше 150 см только при их перевозке в специальных детских креслах .

Для детей младше 12 лет мы рекомендуем систему обеспечения безопасности детей Opel  - см. стр. 47.

### Ограничители натяжения ремней

Ограничители усилия на передних сиденьях снижают силу воздействия натяжителей ремней на тело пассажиров в случае сильного удара фронтального удара. Ограничители усилия регулируют силу натяжения ремня, снижая тем самым опасность травмирования ремнями безопасности.

### Проверка ремней

Регулярно проверять элементы системы ремня безопасности на предмет повреждений и правильности функционирования.

Заменить поврежденные детали. После аварии необходимо заменить ремни безопасности и сработавшие натяжители ремней на новые.

Ничего не меняйте в ремнях безопасности, их креплениях, автоматических механизмах намотки и в замках ремней.

Не допускайте повреждения ремней безопасности острыми предметами или зажатия ремней.

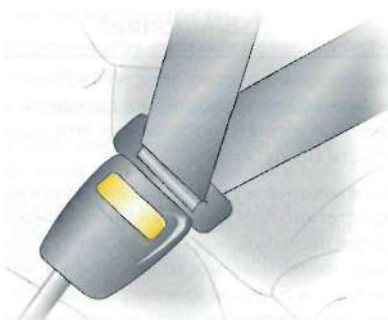

S 11739

### **Стопоры ремней безопасности**

Системы ремней безопасности передних сидений имеют натяжители ремней, установленные в пряжках ремней, и механизмы втягивания ремней безопасности.

В случае фронтальных столкновений или боковых ударов определенной степени тяжести пряжки ремней и механизмы втягивания подтягивают ремни безопасности; при этом плечевые и поясные ремни безопасности мгновенно натягиваются и более плотно прилегают к телу.

После срабатывания пряжки ремней и механизмы втягивания остаются в зафиксированном положении (при этом слышится шум и может появиться дым).

Натяжители ремней не рассчитаны на срабатывание в случае ударов сзади, несильных боковых ударов, переворачивания или несильных фронтальных ударов.

### Сработавшие стопоры замков ремней безопасности

Натяжители ремней срабатывают только один раз, после чего их необходимо заменить на станции техобслуживания.

### **⚠ Внимание!**

Натяжители ремней находятся в рабочем состоянии только тогда, когда сигнализатор  не горит.

Если при включении зажигания сигнализатор не загорается на короткое время, не гаснет, загорается или мигает во время движения автомобиля, это может свидетельствовать о неисправности натяжителей ремней безопасности или системы подушек безопасности.

Проверить обе системы на станции техобслуживания.

Ремни безопасности остаются полностью работоспособными даже после срабатывания натяжителей.



S13500

### Сигнализатор натяжителей ремней безопасности

Контроль за натяжителями ремней безопасности и подушками безопасности осуществляется электронной системой с индикацией состояния посредством сигнализатора ⚡ на приборной панели.

При включении зажигания сигнализатор загорается, а потом гаснет. Если сигнализатор не загорается, не гаснет, горит или мигает во время движения автомобиля, это означает, что натяжители ремней безопасности или система подушек безопасности неисправны (см. также стр. 57).

### **⚠ Внимание!**

Устранить причину неисправности на станции техобслуживания.

Интегрированная система диагностирования неисправностей позволяет быстро выявлять и устранять неисправности.

### Важные указания

- В рабочей зоне натяжителей ремней не должно устанавливаться нестандартное оборудование и не должны находиться другие предметы, которые могут привести к травмам при срабатывании натяжителей.
- Не допускается вносить изменения в конструкцию элементов натяжителей ремней, так как это может привести к непреднамеренному срабатыванию натяжителей, что сделает автомобиль непригодным к эксплуатации и может стать причиной получения серьезных травм.

### **⚠ Внимание!**

Неправильное обращение (например, демонтаж или установка) могут привести к срабатыванию натяжителей ремней - с риском травмирования.

- В зоне средней консоли находится электронная система управления стопорами замков ремней безопасности и системами воздушных подушек безопасности. Запрещается размещать в этом месте магнитные предметы, чтобы не допустить нарушений функционирования.
- При пользовании задними сиденьями следить за тем, чтобы обувь или другими предметами не повредить компоненты передних ремней безопасности. Не допускать попадание грязи в механизмы втягивания ремней безопасности.
- Натяжители ремней срабатывают только один раз, что отображается постоянным горением сигнализатора ⚡ на приборной панели. Сработавшие натяжители ремней необходимо заменить на станции техобслуживания.
- При утилизации автомобиля соблюдать действующие правила техники безопасности. Для утилизации автомобиля обращаться в специализированную компанию по утилизации частей автомобилей.



S 11650

### Пользование ремнями

#### Пристегивание

Равномерно вытянуть ремень с катушки и, не перекручивая, протянуть его через плечо.

Вставить язычок защелки в пряжку ремня. Спинка сиденья не должна быть наклонена слишком далеко назад (максимальный рекомендованный угол наклона 25°).

Поясной ремень не должен быть перекручен и должен плотно прилегать к телу. Во время движения необходимо постоянно регулировать натянутость ремня, потягивая за диагональную часть ремня.

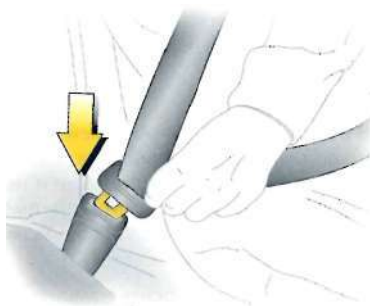

S 11735

### **⚠ Внимание!**

В особенности у беременных женщин поясной ремень должен проходить по возможности ниже по бедрам, чтобы избежать давления на низ живота.

Держать колени направленными прямо вперед так, чтобы коленный буфер водителя мог при фронтальном столкновении предупредить проскальзывание под поясной ветвью ремня безопасности.

Толстый слой верхней одежды отрицательно сказывается на плотности прилегания ремня. Ремень нельзя накладывать на твердые или хрупкие предметы в карманах одежды (например, шариковые авторучки, ключи, очки), так как это может привести к травмам во время аварии. Между ремнем и телом не должно находиться никаких предметов (например, сумочек).

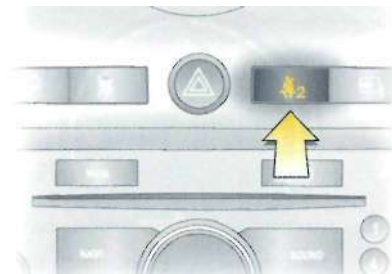

S13540

### **Напоминание о непристегнутом ремне безопасности переднего пассажира ⚠ \***

Светится примерно 4 секунды после включения зажигания.

Если при работающем двигателе на переднем сидении находится непристегнутый пассажир, сигнализатор мигает приблизительно в течение 90 секунд, а затем горит постоянно до тех пор, пока ремень не будет пристегнут (после этого сигнализатор сразу же гаснет).

Если скорость автомобиля превысит примерно 22 км/ч, сигнализатор мигает примерно 90 секунд одновременно с предупреждающим звуковым сигналом, а потом горит до тех пор, пока не будет пристегнут ремень безопасности переднего пассажира.

Сигнализатор ⚠ напоминания о непристегнутом ремне безопасности водителя - см. стр. 72.

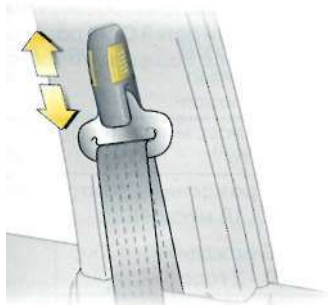

S 13421

### **Регулировка высоты ремня безопасности**

верхних точек крепления переднего ремня безопасности

- Не регулировать высоту во время движения.
- Нажать на кнопки и переместить регулятор положения ремня по высоте вверх или вниз до необходимого положения.
- Проверить фиксацию регулятора положения по высоте.

Регулятор положения ремня по высоте можно также перемещать вверх без нажатия на кнопки.

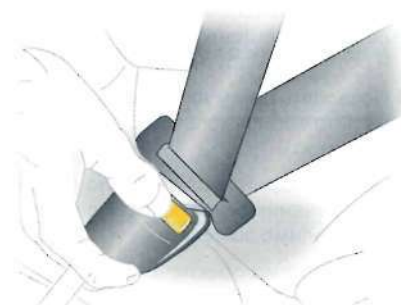

S 11737

### **Снятие**

Для снятия ремня нажать красную кнопку на замке ремня; ремень автоматически сматывается.

Направлять ремень во время втягивания так, чтобы предупредить травмы и повреждения внутренних поверхностей.

Всегда обеспечивать такое положение кнопки открывания замка ремня безопасности, чтобы в случае необходимости можно было быстро отстегнуть ремень.

## **Системы обеспечения безопасности детей \***

Системы обеспечения безопасности детей фирмы Opel рассчитаны специально на применение в Вашем автомобиле, и поэтому обеспечивают оптимальную безопасность Вашего ребенка в случае аварии. В связи с этим мы рекомендуем применять системы обеспечения безопасности детей фирмы Opel.

Если используется детское сиденье безопасности другой фирмы, необходимо соблюдать инструкции производителя по установке и использованию.

### **⚠ Внимание!**

Несоблюдение описаний может привести к травмам или опасности для жизни.

### **Правильный выбор системы**

Ребенка необходимо возить в специальном кресле против направления движения как можно дольше. Шея ребенка долгое время остается очень слабым местом и в случае аварии, если ребенок находится в полулежащем положении спиной вперед, его шея будет испытывать меньшие нагрузки в отличие от сидячего положения.

### Примечание.

- Перевозка детей младше 12 лет или ростом ниже 150 см разрешается только в соответствующем детском сидении безопасности.
- Нельзя держать ребенка на коленях при поездках в автомобиле. Вес ребенка в случае столкновения резко увеличивается, и его трудно удержать.
- При перевозке детей использовать систему обеспечения безопасности детей, подходящие по весу, возрасту и росту.
- Проследить за тем, чтобы система обеспечения безопасности детей была совместима с системой креплений, предусмотренной для этого в автомобиле.
- Всегда действовать в соответствии с инструкцией по установке и использованию, прилагаемой к системе обеспечения безопасности детей.

- Системы обеспечения безопасности детей запрещается обклеивать и обтягивать другими материалами.
- Позволять детям входить и выходить из автомобиля только со стороны тротуара.
- После аварии сработавшую систему обеспечения безопасности детей необходимо заменить.
- Если система обеспечения безопасности детей не используется, закрепить сиденье с помощью ремня безопасности или удалить его из салона автомобиля.
- Обивка системы обеспечения безопасности детей Opel допускает влажную чистку.

Следующие системы обеспечения безопасности детей Opel разрешены для применения в Вашем автомобиле Antara:

Группа, класс массы тела и возраста <sup>1)</sup>		Система Opel
<b>0</b>	С рождения - 10 кг, 0-10 месяцев	Baby Safe
<b>0+</b>	С рождения - 13 кг, 0-2 года	
<b>I</b>	9- 18 кг, 8 месяцев - 4 года	Duo ISOFIX
<b>II</b>	15-25 кг, 3 года - 7 лет	Kid
<b>III</b>	22 - 36 кг, 6 лет - 12 лет	

<sup>1)</sup> Рекомендуется всегда полностью использовать весь диапазон массы соответствующих систем.

Если устанавливается система обеспечения безопасности детей другого изготовителя, необходимо убедиться в том, что она соответствует нормам безопасности.

**Допустимые возможности крепления детских сидений**

<b>Класс массы тела или возраста</b>	<b>На сидении переднего пассажира</b>	<b>На боковых задних сиденьях</b>	<b>На среднем заднем сидении</b>
<b>0:</b> до 10 кг или примерно 10 месяцев	X	U, +	X
<b>0+:</b> до 13 кг или примерно 2 года	X	U, +	X
<b>I:</b> 9- 18кг  8 месяцев - 4 года	X	U, +, ++	X
<b>II:</b> 15-25 кг или приблиз. 3 - 7 лет	X	U	X
<b>III:</b> 22 - 36 кг или приблизительно 6 - 12 лет	X	U	X

- U** = Универсальная пригодность в сочетании с трехточечным ремнем безопасности.
- +** = Соответствует автомобильным сиденьям с креплениями ISOFIX. При использовании креплений ISOFIX в автомобиле могут применяться только системы обеспечения безопасности детей ISOFIX, допущенные для данного автомобиля.
- ++** = Соответствует автомобильным сиденьям с креплениями ISOFIX. Для использования креплений ISOFIX и Top-Tether могут применяться универсальные системы обеспечения безопасности детей ISOFIX.
- X** = Для этого весового и возрастного класса не разрешены системы обеспечения безопасности детей.

** Внимание!**

Несоблюдение описаний может привести к травмам или опасности для жизни.

**Системы обеспечения безопасности детей ISOFIX \***

Необходимо строго выполнять все инструкции, связанные с системой обеспечения безопасности детей ISOFIX

**IL** = Подходит для отдельных систем обеспечения безопасности детей ISOFIX, перечисленных в списке.

Системы ISOFIX выпускаются 'специально для определенной марки автомобиля', 'ограниченного использования' или 'полууниверсального' типа.

**IUF** = Подходит для применения с впередсмотрящими системами обеспечения безопасности детей ISOFIX универсальной категории, разрешенными для использования в этом весовом и возрастном классе.

**X** = Для этого весового и возрастного класса не разрешены системы обеспечения безопасности детей.

**Класс роста Описание**

**A - ISO/F3:** Впередсмотрящая система обеспечения безопасности детей максимального роста в весовом классе от 9 до 18 кг.

**B - ISO/F2:** Впередсмотрящая система обеспечения безопасности детей меньшего роста в весовом классе от 9 до 18 кг.

**B1 - ISO/F2X:** Впередсмотрящая система обеспечения безопасности детей меньшего роста в весовом классе от 9 до 18 кг.

**C - ISO/R3:** Назадсмотрящая система обеспечения безопасности детей максимального роста в весовом классе до 13 кг.

**D - ISO/R2:** Назадсмотрящая система обеспечения безопасности детей меньшего роста в весовом классе до 13 кг.

**E - ISO/R1:** Назадсмотрящая система обеспечения безопасности маленьких детей в весовом классе до 13 кг.



## Допустимые возможности крепления системы обеспечения безопасности детей ISOFIX

Класс массы тела или возраста	Класс роста	Крепление	На сидении переднего пассажира	На боковых задних сиденьях	На среднем заднем сидении
<b>0:</b> до 10 кг или примерно 10 месяцев	E	ISO/R1	X	IL	X
<b>0+:</b> до 13 кг или примерно 2 года	E	ISO/R1	X	IL	X
	D	ISO/R2	X	IL	X
	C	ISO/R3	X	IL	X
<b>I:</b> 9-18 кг или приблизительно 8 месяцев - 4 года	D	ISO/R2	X	IL	X
	C	ISO/R3	X	IL	X
	B	ISO/F2	X	IUF	X
	B1	ISO/F2X	X	IUF	X
	A	ISO/F3	X	IUF	X

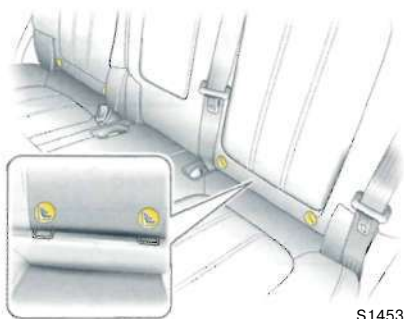

S14536

### Скобы для крепления систем обеспечения безопасности детей ISOFIX

Скобы, находящиеся между спинкой и подушкой сиденья, служат для крепления систем обеспечения безопасности детей ISOFIX.

Необходимо строго выполнять все инструкции, связанные с системой обеспечения безопасности детей ISOFIX.

Можно использовать только допущенные для автомобиля системы обеспечения безопасности детей ISOFIX.

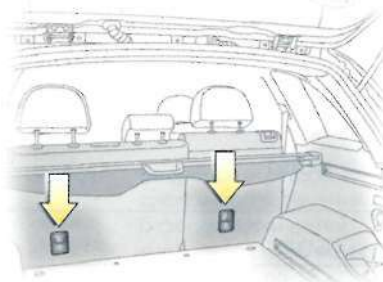

S13427

### Крепления для систем обеспечения безопасности детей Top-Tether

Крепления Top-Tether располагаются на задней части спинок и предназначены для установки только тех систем обеспечения безопасности детей, которые оснащены креплениями Top-Tether.

Обязательно соблюдать инструкции, прилагаемые к системе обеспечения безопасности детей Top-Tether.

Для использования креплений ISOFIX и Top-Tether могут применяться универсальные системы обеспечения безопасности детей ISOFIX.

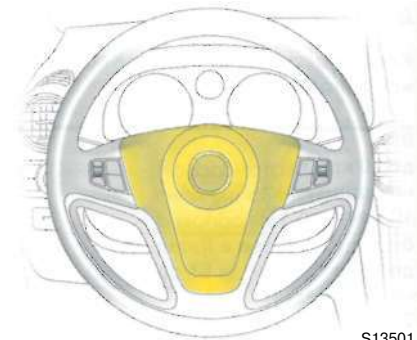

S13501

### Системы подушек безопасности

#### Передние подушки безопасности

Наличие системы передних подушек безопасности маркируется надписью «Airbag» на рулевом колесе и над передним вещевым ящиком.

Система передних подушек безопасности включает

- подушку безопасности с блоком наполнения подушки безопасности в рулевом колесе, и вторым блоком, расположенным под обшивкой над передним вещевым ящиком,
- электронное управление,
- передний датчик столкновения,
- сигнализатор системы подушек безопасности  на приборной панели.

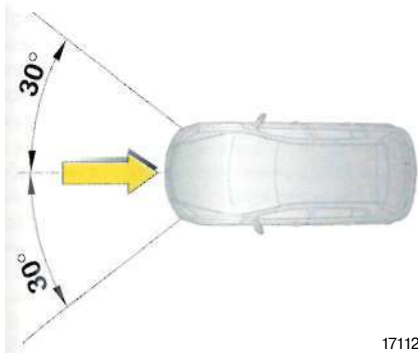

17112П

Система передних подушек безопасности срабатывает:

- в зависимости от тяжести аварии,
- в зависимости от вида столкновения,
- в зоне действия, показанной на рисунке,
- независимо от боковой системы подушек безопасности \* и системы подушек безопасности для головы.

Примеры:

- Столкновение с неподвижным недеформируемым препятствием; передние подушки безопасности срабатывают при небольшой скорости движения автомобиля.
- Столкновение с подвижным деформируемым препятствием (например, с другим автомобилем); передние подушки безопасности срабатывают только при повышенной скорости движения автомобиля.

При срабатывании подушка безопасности водителя и подушка безопасности переднего пассажира надуваются за миллисекунды и образуют воздушную подушку для водителя и переднего пассажира. Перемещение водителя и переднего пассажира вперед сдерживается и, тем самым, опасность нанесения травм верхней части тела и голове значительно снижается.

- Обзорность при срабатывании подушек не ухудшается, так как подушки сдуваются после срабатывания также быстро, как и надуваются.

### **Внимание!**

Передняя подушка безопасности обеспечивает оптимальную защиту при условии правильной установки сиденья, ремня безопасности, спинки сиденья и подголовника.

Отрегулировать сиденье водителя в соответствии со своим ростом так, чтобы при прямой посадке в кресле можно было держать рулевое колесо слегка согнутыми руками в области верхних спиц рулевого колеса.

Водительское сиденье должно быть отодвинуто как можно дальше назад без ограничения доступа водителя к педалям, рулевому колесу или органам управления.

Сиденье переднего пассажира должно быть максимально отодвинуто назад с прямой спинкой сиденья. Не класть голову, тело, руки или ноги на крышку системы воздушной подушки безопасности.

В зоне действия подушки безопасности не должны находиться никакие предметы, дети или домашние животные.

Система передних подушек безопасности не срабатывает при:

- выключенном зажигании,
- легких фронтальных столкновениях,
- переворачивании автомобиля,
- авариях с ударом сбоку или сзади, когда это не является необходимым для пассажиров.

### **Внимание!**

Водитель и пассажиры должны быть всегда пристегнуты ремнями безопасности. Система передних подушек безопасности дополняет действие трехточечных ремней безопасности.

Если вы не пристегнуты ремнем безопасности, Вы рискуете получить серьезные травмы, или можете быть даже выброшены из автомобиля в случае аварии.

Ремни безопасности удерживают пассажиров в правильном сидячем положении соответственно системе передних подушек безопасности и обеспечивают эффективную защиту во время аварии.



S 13452

### **Боковые подушки безопасности \***

Местонахождение боковых подушек безопасности обозначается словом «Airbag» на внешних сторонах спинок передних сидений. Эти подушки защищают водителя и переднего пассажира при сильных боковых ударах.

Система боковых подушек безопасности включает:

- воздушные подушки с блоком наполнения, размещенные по внешним сторонам спинок сидений водителя и переднего пассажира,
- электронное управление,
- боковые датчики столкновения,
- сигнализатор систем подушек безопасности  на приборной панели.

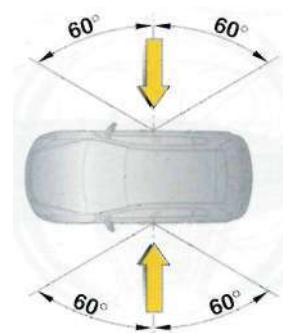

17114 T

Система боковых подушек безопасности срабатывает:

- в зависимости от тяжести аварии,
- в зависимости от вида столкновения,
- в зоне действия, показанной на рисунке,
- независимо от системы передних подушек безопасности.

При срабатывании боковая подушка безопасности с течением миллисекунд наполняется газом и образует предохранительный амортизатор для водителя и/или переднего пассажира в зоне соответствующей двери. Таким образом существенно уменьшается опасность травмирования верхней и тазовой частей тела при боковом ударе.

### **Внимание!**

В зоне срабатывания подушек безопасности или в месте между кузовом автомобиля и спинками сидений не должны находиться никакие предметы.

Не класть кисти рук, руки или другие части тела на крышки систем воздушных подушек безопасности.

Важные указания - см. стр. 57.

Трехточечный ремень безопасности должен быть всегда правильно пристегнут - см. стр. 43.

Система боковых подушек безопасности не срабатывает при:

- выключенном зажигании,
- фронтальных столкновениях,
- авариях с переворачиванием автомобиля, если боковой удар обладает недостаточной силой для включения боковой подушки безопасности,
- задних столкновениях,
- столкновениях с боковым ударом в участок кузова, не являющегося пассажирским салоном.

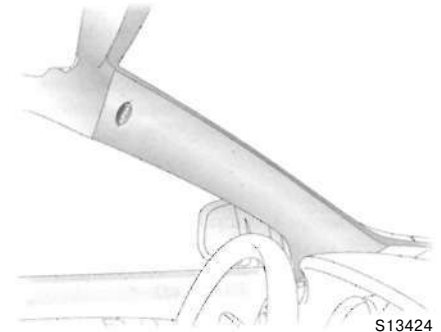

### **Подушка безопасности головы**

Местонахождение подушек безопасности для головы обозначается словом «Airbag» на раме крыши. Эти подушки защищают передних и задних пассажиров на боковых сиденьях при сильных боковых ударах.

Система подушек безопасности головы включает

- воздушные подушки с блоком наполнения в раме крыши над дверями со стороны водителя и переднего пассажира соответственно,
- электронное управление,
- боковые датчики столкновения,
- сигнализатор систем подушек безопасности  на приборной панели.

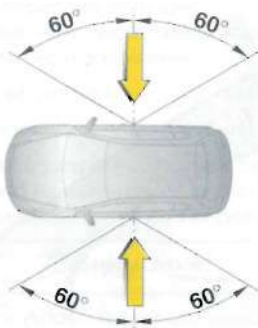

17114 T

Система подушек безопасности головы срабатывает

- в зависимости от тяжести аварии,
- в зависимости от вида столкновения,
- в зоне действия, показанной на рисунке,
- вместе с системой боковых подушек безопасности,
- независимо от системы передних подушек безопасности.

При срабатывании подушка безопасности головы в течение миллисекунд наполняется газом и образует предохранительный амортизатор в зоне головы на соответствующей стороне автомобиля. Таким образом при боковом ударе существенно уменьшается опасность травмирования головы.

### **Внимание!**

В зоне срабатывания подушек безопасности не должны находиться никакие предметы. Не класть кисти рук, руки или другие части тела на крышку подушек безопасности.

Запрещается крепление каких-либо предметов к крыше путем протаскивания веревок через двери или окна, чтобы не создавать препятствий для срабатывания подушек безопасности для головы.

Важные указания - см. стр. 57.

Трехточечный ремень безопасности должен быть всегда правильно пристегнут - см. стр. 43.



Система подушек безопасности для головы не срабатывает при:

- выключенном зажигании,
- фронтальных столкновениях,
- авариях с переворачиванием автомобиля, если боковой удар обладает недостаточной силой для включения подушки безопасности для головы,
- задних столкновениях,
- столкновениях с боковым ударом в участок кузова, не являющегося пассажирским салоном.



S13500

### Сигнализатор подушки безопасности

Контроль за передними, боковыми системами подушек безопасности  и системой подушек безопасности головы, а также натяжителями ремней осуществляется электронной системой, а их эксплуатационная готовность отображается с помощью красного сигнализатора  на приборной панели.

При включении зажигания сигнализатор загорается, а потом гаснет. Если сигнализатор не загорается, не гаснет, горит или мигает во время движения автомобиля, это означает, что системы воздушных подушек безопасности или натяжители ремней безопасности неисправны (см. также стр. 45).

### Внимание!

Устранить причину неисправности на станции техобслуживания.

Интегральная система диагностирования неисправностей позволяет быстро выявлять и устранять неисправности.

### Внимание!

Несоблюдение описаний может привести к травмам или опасности для жизни.

### Важные указания

- В рабочей зоне подушек безопасности не должно устанавливаться нестандартное оборудование и не должны находиться другие предметы, которые могут привести к травмам при срабатывании подушек.
- Между системами подушек безопасности и пассажирами не должно находиться никаких предметов; опасность травмирования.
- Крючки на вспомогательных поручнях в раме крыши предназначены для подвешивания легких предметов одежды или вешалок. В карманах одежды не должны находиться никакие предметы; опасность травмирования.
- Нельзя наклеивать или класть какие-либо предметы на рулевое колесо, приборную панель, спинки передних сидений вблизи подушек безопасности и сидений или прикрывать их другими материалами.
- В зоне центральной консоли находится электронное управление системами воздушных подушек безопасности и натяжителями ремней. Запрещается размещать в этой области магнитные предметы, чтобы избежать неисправностей.

- Рулевое колесо, щиток приборов, спинки передних сидений, стойки крыши изнутри и поверхность передних сидений чистить только сухой тряпкой или средством для чистки салона автомобиля. Запрещается использовать агрессивные моющие средства.
- На передних сиденьях использовать только защитную обивку, допущенную для Вашего автомобиля с боковыми подушками безопасности ❄. При обтягивании защитными чехлами не закрывать узлы подушек безопасности с внешних сторон спинок передних сидений.
- Системы воздушных подушек безопасности срабатывают независимо друг от друга в зависимости от тяжести аварии и вида столкновения. Системы боковых подушек безопасности ❄ и подушек безопасности головы срабатывают вместе.
- Во время езды по бездорожью подушки безопасности могут сработать также в неаварийных ситуациях при средних и сильных ударах, например, при ударах ходовой частью или другими жесткозакрепленными деталями автомобиля при попадании в выбоины на дорожном полотне.

- Каждая подушка безопасности может сработать только один раз. После срабатывания подушку безопасности необходимо заменить на станции техобслуживания.
- После сдувания подушек в воздухе может появиться запах гари, дыма и взвесь белого порошка, что является нормальным явлением. Хотя это и может вызвать раздражение кожи или глаз, эти вещества не являются токсичными.
- При срабатывании воздушных подушек безопасности ❄ может включиться аварийная световая сигнализация и могут автоматически отпереться двери.
- Тяжесть аварии и срабатывание подушек безопасности зависят от скорости, направления движения и характеристик деформации кузова, а также особенностей препятствия, с которым происходит столкновение.
- Степень повреждения автомобиля и стоимость последующего ремонта вовсе не являются указанием на то, что условия для срабатывания подушек безопасности были удовлетворены.

- Запрещается вносить изменения в конструкцию систем подушек безопасности, поскольку это обуславливает непригодность автомобиля к эксплуатации.

 **Внимание!**

При некомпетентном вмешательстве системы подушек безопасности могут сработать взрывообразно, опасность ранений.

- Мы рекомендуем выполнять демонтаж рулевого колеса, щитка приборов, всех деталей обшивки, уплотнителей дверей, ручек и передних сидений на станции техобслуживания.
- При утилизации автомобиля необходимо соблюдать действующие правила техники безопасности. Для утилизации автомобиля обращаться в специализированную компанию по утилизации частей автомобилей.

 **Внимание!**

Системы обеспечения безопасности детей и другие тяжелые предметы не разрешается перевозить на коленях пассажиров, это может привести к смертельным травмам.





17118 T

**Использование систем обеспечения безопасности детей \* на сидении переднего пассажира**

**⚠ Внимание!**

Устанавливать систему обеспечения безопасности детей на сиденье переднего пассажира запрещено. Опасно для жизни.

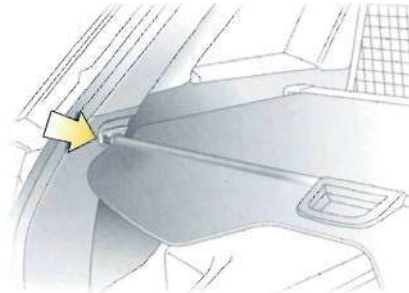

S 13355

**Хранение**

**Кожух багажника**

Закрывание

Надавить кожух багажного отделения в сторону задней части автомобиля при помощи ручки и вставить фиксаторы в скобы по обеим сторонам багажного отделения.

Открывание

Вынуть обшивку багажника из боковых держателей. Она автоматически сматывается.

Указания по загрузке автомобиля:

См. стр. 63.

**⚠ Внимание!**

Не класть на кожух предметы большого веса и с острыми кромками.

Надежно зафиксировать незакрепленные вещи в багажном отделении.

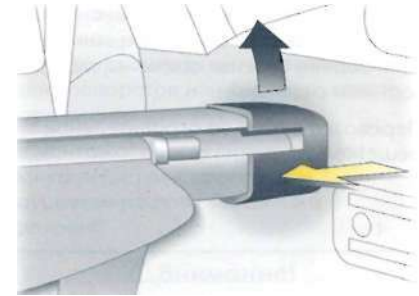

S14542

Удаление

Открыть кожух багажного отделения.

Потянуть втулки по обеим сторонам кожуха в направлении центра автомобиля, поднять и удалить кожух из боковых направляющих.

Установка на место осуществляется в обратном порядке.

### Оградительная решетка \*

Оградительная решетка может крепиться за задними сиденьями или, если задние сиденья сложены, перед задними сиденьями.

Перевозка людей за оградительной решеткой запрещена.



S13561

### Монтаж

Имеется четыре монтажных отверстия в каркасе потолка: два расположены перед задними сиденьями, а два - позади задних сидений.

При монтаже за задними сиденьями снять кожу багажного отделения - см. стр. 59.

При монтаже перед задними сиденьями сложить вниз спинки задних сидений - см. стр. 41.

Открыть отверстия кожуха в каркасе потолка и вставить верхние углы оградительной решетки в большие отверстия в каркасе потолка и задвинуть их в маленькие отверстия для фиксации.

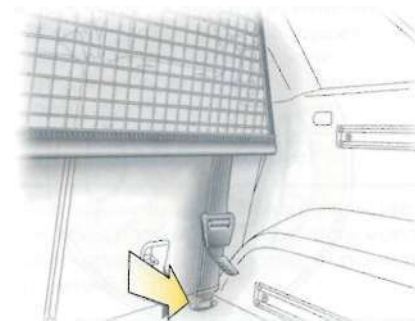

S13562

Впереди и позади задних сидений по обе стороны автомобиля расположены держатели крючков (крепёжные проушины) для нижних крючков ремней.

Подвесить крючки ремней за две крепёжные проушины.

Надавить на ремни для устранения провисания.

**⚠ Внимание!**

Запрещается складирование грузов выше верхней кромки заградительной решетки.

Следует избегать приложения большой силы к заградительной решетке и не вешать на нее тяжелые предметы.

Запрещается размещение за заградительной решеткой груза с острыми краями, которые могут пройти сквозь решетку, например в случае резкого торможения.

**Демонтаж**

Вытянуть натяжные приспособления ремней для ослабления ремней и вынуть крючки ремней из крепежных проушин.

Передвинуть верхние углы оградительной решетки из маленьких отверстий в большие отверстия и удалить ее.

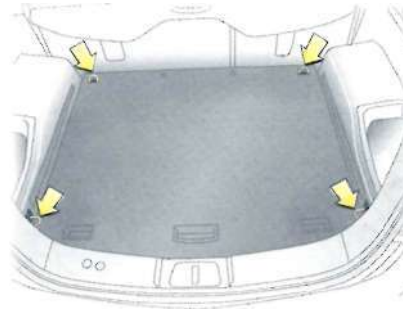

S 13358

**Крепежные проушины**

Крепежные проушины установлены в полу багажного отделения для крепления груза с использованием крепежных ремней \* или напольной багажной решетки \*. Две крепежные проушины для монтажа оградительной решетки расположены перед задними сиденьями \* - см. стр. 60.

Багажная напольная решетка, предназначенная только для перевозки небольших, легких предметов \*, препятствует смещению грузов во время резких поворотов или быстрого старта и торможения.

Для монтажа: подсоединить четыре крючка решетки к крепежным проушинам на полу багажного отделения.

**⚠ Внимание!**

Запрещается при перевозке тяжелых вещей использовать напольную багажную решетку. Следует надежно зафиксировать незакрепленные вещи в багажном отделении.

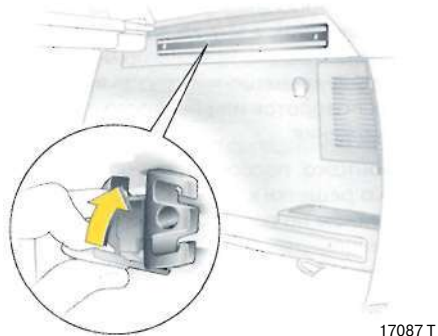

17087 T

### Система FlexOrganizer \*

Система универсального крепления для разделения пространства багажника и закрепления груза.

Система состоит из:

- адаптеров,
- регулируемой разделительной сетки,
- сетчатых сумок на боковые стенки,
- крючков в багажном отделении.

Компоненты монтируются в двух направляющих на каждой боковой стенке багажника с помощью адаптеров или крючков.

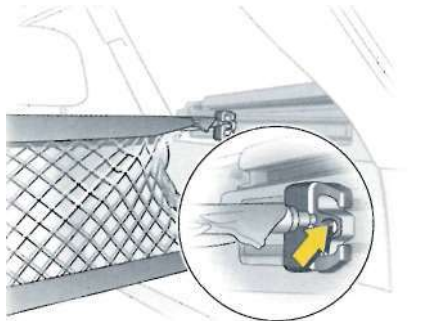

17088 T

### Регулируемая разделительная сетка

Вставить адаптер в каждую направляющую: повернуть вверх крепежную пластину, вставить адаптер в верхний и нижний паз направляющих, сдвинуть в желаемое положение.

Для фиксации адаптера следует повернуть вверх крепежную пластину. Слегка сжать опоры разделительной сетки и вставить в соответствующие отверстия адаптера. Более длинную опору нужно вставить в нижний адаптер.

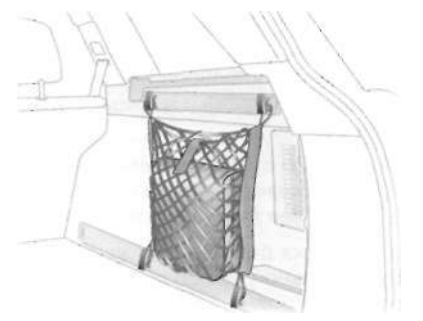

17089 T

### Крючки и сетчатые сумки

Вставить крючок в желаемое положение на направляющей: для этого вставить крючок в верхний паз направляющей и сдвинуть в нижний паз. На крючок можно повесить сетчатую сумку.

### Демонтаж

Сжать опоры перегородки и вынуть из адаптеров.

Адаптер: поднять щиток, отблокировать адаптер в нижнем пазе и вынуть из верхнего паза.

Отблокировать крючки на направляющих.

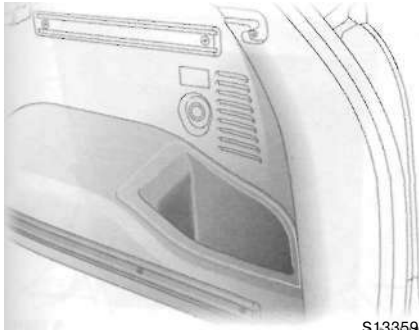

S13359

#### Отсек для хранения багажного отделения \*

Поддоны по обе стороны пола багажного отделения.

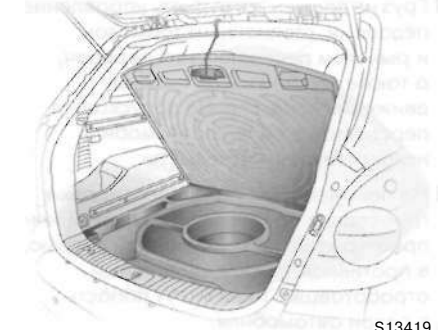

S13419

#### Нижний отсек для хранения в багажном отделении \*

Для доступа в подпольный вещевой отсек нажать рычаги крышки пола в направлении ручки - см. стр. 176. Поднять крышку пола за ручку и подвесить крючок к верхней части проема задней откидной двери.

#### **⚠ Внимание!**

Запрещается нагромождение предметов над верхней кромкой подпольного отсека для хранения во избежание повреждений зоны отсека для хранения и пола багажного отделения.

#### Указания по загрузке автомобиля

- Тяжелые предметы в багажном отделении следует размещать как можно дальше вглубь багажного отделения. При необходимости компоновки предметов багажа более тяжелые предметы следует размещать внизу.

При сложенных задних сиденьях или установленной за задними сиденьями заградительной решеткой \* предметы не должны размещаться выше спинок сиденья.

Незакрепленные предметы в багажном отделении могут быть с большой силой отброшены вперед, например, в случае резкого торможения.

- Тяжелые предметы закрепить посредством крепёжных ремней \* в крепёжных проушинах. В случае перемещения тяжелых грузов во время резкого торможения или на крутых поворотах возможно изменение ходовых качеств автомобиля.
- Отдельные предметы закрепить от перемещения в багажнике с помощью системы FlexOrganizer \* или напольной сетки для багажа \*.
- Для транспортировки предметов в багажнике установить оградительную решетку \* - см. стр. 60.

- Для предотвращения отражения предметов в заднем стекле закрыть кожу багажника.
- Если при перевозке предметов в багажнике спинки сидений не опущены вниз, их следует зафиксировать в вертикальном положении - см. стр. 41.
- Запрещается загрузка предметов выше верхней кромки спинки заднего сиденья, или в случаях, когда спинки заднего сиденья сложены вниз, на подушки сиденья, а также над верхней кромкой спинок передних сидений.
- Всегда должен быть обеспечен свободный доступ к знаку аварийной остановки \* и дорожной аптечке \*.
- Запрещается размещение предметов на кожухе багажного отделения или на приборной панели. Они могут отражаться в стекле, затрудняя видимость для водителя и могут быть отброшены через салон автомобиля, например, в случае резкого торможения.
- Запрещается хранение предметов в зонах действия любой из воздушных подушек безопасности во избежание травм в случае срабатывания воздушных подушек безопасности.

- Груз не должен затруднять управление педалями, стояночным тормозом и рычагом переключения передач, а также ограничивать свободу движения водителя. Не допускается перевозить в салоне автомобиля незакрепленные предметы.
- Не рекомендуется транспортировка громоздких предметов с открытой или приоткрытой задней откидной дверью, в противном случае ядовитые отработавшие газы могут попасть в салон автомобиля.
- Весовые данные, загрузка и груз на крыше - см. стр. 216.
- Езда с грузом на крыше (см. также стр. 127) усиливает влияние бокового ветра и ухудшает ходовые качества автомобиля из-за перемещения центра тяжести автомобиля вверх.

### ⚠ Внимание!

Несоблюдение этих инструкций может привести к травмам или опасности для жизни. Соответствующим образом проинформировать пассажиров.



S13418

### Вещевые ящики

#### Передний вещевого ящик

Чтобы открыть, потянуть ручку вверх.

Передний вещевого ящик освещается в открытом состоянии.

Перегородку переднего вещевого ящика можно вынуть из паза.

Вставить перегородку вглубь в левый паз переднего вещевого ящика.

### ⚠ Внимание!

Запрещается управлять автомобилем с открытым передним вещевого ящиком; риск травмирования в случае резкого торможения или аварии.

Охлаждение переднего вещевого ящика \* - см. стр. 105.



S 12917

#### Держатель для солнечных очков

Открытие: надавить заднюю часть крышки передней лампы для чтения.

Закрытие: поднять крышку и нажать до фиксации.

Не класть в отсек тяжелые предметы.

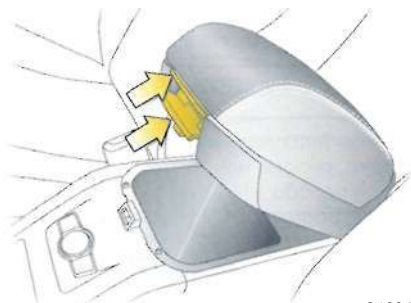

S13345

#### Консольный отсек в переднем подлокотнике \*

Открытие: потянуть вверх нижний рычаг и поднять крышку.

Закрытие: опустить крышку и надавить ее вниз до фиксации.

Использование поддона консольного отсека \*: убедиться, что подлокотник находится в самом заднем положении, потянуть крышку вверх за верхний рычаг и поднять ее.

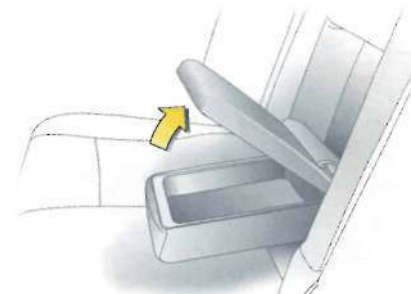

S 13337

#### Консольный отсек в заднем подлокотнике \*

Открытие: потянуть вверх крышку заднего центрального подлокотника.

Закрытие: опустить крышку и надавить ее вниз до фиксации.



S 13491

**Консольная решетка \***

Расположена в нижнем переднем пространстве салона.



S13356

**Днище сиденья переднего пассажира \***

Поднять переднюю часть днища, а потом потянуть его вперед. Надавить днище в направлении сиденья, чтобы вернуть его в исходное положение.

**Держатель для карточек**

Расположен под приборной панелью со стороны водителя. Для удобства использования вставить карточку в отверстие.

**Место для хранения монет**

Открыть на себя за рычаг крышку углубления для монет (расположено под держателем для карточек). Для закрытия сильно надавить крышку.

**Задний отсек для хранения \***

Расположен с тыльной стороны центральной консоли. Открывается нажатием на кнопку над отсеком для хранения. Запрещается использование отсека для хранения в качестве пепельницы.



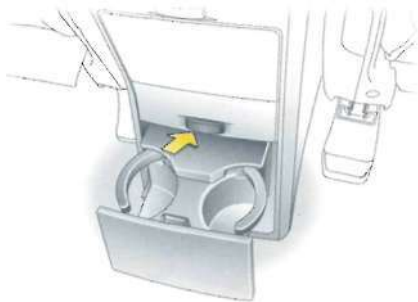

S13420

### Держатели для напитков

Расположены спереди \* и сзади центральной консоли.

Передний держатель для напитков имеет фиксированный размер.

Задний держатель для напитков трансформируется под соответствующий размер тары напитка.

Открытие: нажать кнопку над задним держателем для напитков.

### Пепельницы \*

только для пепла, не для воспламеняющихся отходов.

#### **Внимание!**

Несоблюдение этих инструкций может привести к травмам или опасности для жизни. Соответствующим образом проинформировать пассажиров.

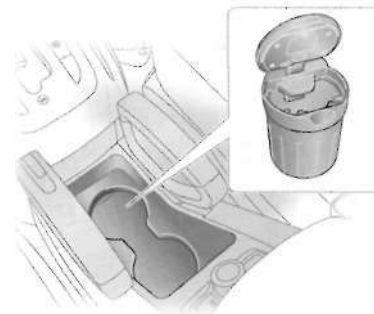

S 13417

### Съемная передняя пепельница \*

Расположена в переднем держателе для напитков.

Открытие: слегка приподнять крышку. Подсветка зависит от внешних условий освещения.

Опорожнение: повернуть нижнюю часть пепельницы против часовой стрелки и вынуть ее.

После использования плотно закрыть крышку.

Замена батареи: открутить винт на крышке пепельницы и заменить батарею CR2032 (или эквивалентная).



S12924

**Задняя пепельница \***

Расположена с тыльной стороны центральной консоли.

Открытие: нажать на кнопку над пепельницей.

**Знак аварийной остановки ▲\*,  
дорожная аптечка ⊕\***

Комплект необходимых инструментов и знак аварийной остановки в форме треугольника может находиться под панелью пола в багажном отделении.

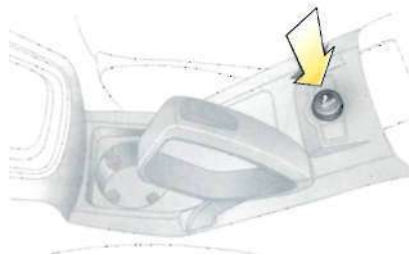

S13392

**Розетки питания**

**Прикуриватель ⚡**

Когда ключ в замке зажигания находится в положении ACC или ON, полностью вдавить прикуриватель.

Нагревание прекращается при накаливании нагревательного элемента; прикуриватель автоматически выскакивает вверх. Извлечь прикуриватель.



S13394

### Розетки для дополнительных принадлежностей

Расположены в задней части центральной консоли между передними сиденьями и с правой стороны в багажном отделении\*.

Активна при установке ключа зажигания в положения ACC или ON.

Для использования розетки для дополнительных принадлежностей вытащить крышку и установить ее на место при отсутствии такой необходимости.

Розетка прикуривателя может также использоваться для подключения электрических принадлежностей при включенном зажигании.

Использование розетки прикуривателя для электрических принадлежностей при выключенном двигателе разряжает аккумулятор.

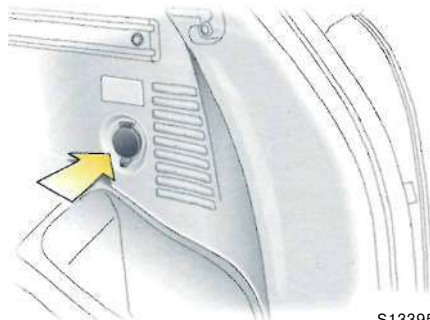

S13395

Максимальная потребляемая мощность дополнительных электроприборов не должна превышать 120 ватт.

Не подключать электроприборы, подающие электрический ток, например, зарядные устройства или аккумуляторы.

Подключаемые электрические принадлежности должны быть совместимы с европейским стандартом в показателях электромагнитной совместимости, установленных в DIN VDE 40 839, в противном случае могут появиться неисправности автомобиля.

Использование несанкционированных принадлежностей может привести к повреждению розетки прикуривателя.

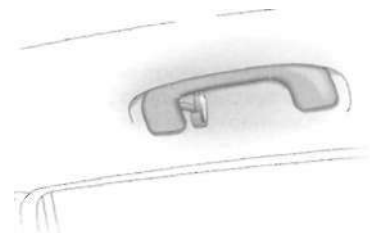

S14535

### Вспомогательные поручни

Расположены над дверью водителя\*, над дверью переднего пассажира и обеими задними дверями.

Надавить вниз зажим и держаться при входе или выходе из автомобиля. После отпускания поручни автоматически поднимаются.

На задних вспомогательных поручнях также расположены вешалки для одежды.

## Приборы, органы управления

Сигнализаторы.....	70
Указательные приборы.....	75
Информационный дисплей.....	76
Индикация текущих значений давления в шинах *.....	91
Система контроля *.....	91
Предупредительные звуковые сигналы.....	92
Стеклоочистители.....	92

### Сигнализаторы

Описанные здесь сигнализаторы имеются не во всех автомобилях. Описание относится ко всем исполнениям приборов.

Цвет сигнализаторов обозначает следующее:

- Красный    Опасность, важное напоминание
- Желтый    Предупреждение, указание, неисправность
- Зеленый    Подтверждение включения
- Синий      Подтверждение включения



#### Система ABS (противоблокировочная система торможения)

см. стр. 148.



#### Индикатор прицепа \*

Светится зеленым цветом при наличии подсоединенного к автомобилю прицепа. Гаснет при отсоединении прицепа.



S14534



#### Тормозная система

Горит красным цветом при включении зажигания. Гаснет после запуска двигателя.

Светится при работающем двигателе, если затянут стояночный тормоз и/или уровень гидравлической тормозной жидкости слишком низкий.

#### Внимание!

Горит при незатянутом стояночном тормозе: остановиться, немедленно прекратить поездку. Обратиться за помощью на станции техобслуживания.

Дополнительная информация - см. стр. 145.



**Парковочный пилот\***

Горит желтым цветом при включении зажигания.

Если продолжает гореть во время движения автомобиля, в системе появилась неисправность - см. стр. 142.



**DCS (Система управления спуском)**

Оба сигнализатора загораются после включения зажигания.

**Зеленый:** светится, если система DCS готова к работе. Мигает во время движения, если система DCS активна после нажатия кнопки DCS.

**Желтый:** мигает, сигнализируя о том, что система не готова к работе. Горение сигнализирует о неисправности в системе.

Если желтый сигнализатор мигает или горит во время движения автомобиля, необходимо охладить фрикционный материал: как можно дольше ехать без торможения.

Дополнительная информация - см. стр. 138.



**AWD (Система полного привода)**

Горит желтым цветом при включении зажигания.

Если он мигает во время движения, система AWD временно отключена.

Горит при неисправности в системе. Как можно скорее обратиться за помощью на станцию техобслуживания.

Дополнительная информация - см. стр. 121.



**Активация и предупреждение системы ESP (Электронная программа стабилизации)**

см. стр. 136.



**Неготовность к работе системы ESP**

см. стр. 136.



**ESP ВЫКЛ.**

см. стр. 136.



**Автоматическая регулировка угла наклона фар\***

Горит желтым цветом при включении зажигания.

Включается во время движения автомобиля, свидетельствуя о неисправности и необходимости ее устранения. Как можно скорее обратиться за помощью на станцию техобслуживания.

Дополнительная информация - см. стр. 97.



**Температура охлаждающей жидкости**

Горит красным цветом при включении зажигания.

**Если горит при работающем двигателе:** следует остановить автомобиль и выключить двигатель. Слишком высокая температура охлаждающей жидкости, опасность повреждения двигателя. Проверить уровень охлаждающей жидкости.

**⚠ Внимание!**

Перед снятием крышки заливной горловины охлаждающей жидкости следует подождать, пока двигатель не остынет.

Дополнительная информация - см. стр. 203.



### **Электронная блокировка пуска двигателя**

Горит красным цветом при включении зажигания.

Если светится при включенном зажигании, это сигнализирует о неисправности в системе блокировки пуска двигателя; двигатель запустить невозможно - см. стр. 22.



### **Открытые двери**

Светится красным цветом, если одна из дверей открыта.



### **Электронная система двигателя, электронная система коробки передач \***

Горит желтым цветом при включении зажигания.

Если горит во время движения:  
возможна неисправность в электронной системе двигателя или коробки передач: прервать движение и как можно скорее обратиться на станцию техобслуживания.

Дополнительная информация - см. стр. 134.



### **Системы воздушных подушек безопасности \*, натяжители ремней безопасности**

см. стр. 44, 52.



### **Открыта задняя откидная дверь**

Горит красным цветом при включении зажигания.

Светится, если задняя откидная дверь открыта или ненадежно зафиксирована.

Задняя откидная дверь - см. стр. 26.



### **Напоминание о непристегнутом ремне безопасности водителя**

Горит красным цветом при включении зажигания.

Если при включенном двигателе ремень безопасности сиденья водителя не пристегнут, он будет мигать примерно 90 секунд, а затем - светиться, пока не будет пристегнут ремень безопасности сиденья водителя.

Если скорость автомобиля превысит примерно 22 км/ч, сигнализатор будет мигать примерно 90 секунд одновременно с предупреждающим звуковым сигналом, пока не будет пристегнут ремень безопасности сиденья водителя.

Ремни безопасности - см. стр. 43.



### **Указатели поворота**

Соответствующий сигнализатор мигает при включенном указателе поворотов.

Быстрое мигание: неисправность лампочки указателя поворотов или соответствующего предохранителя или неисправность лампочки указателя поворотов прицепа \*. Оба сигнализатора мигают при включенном аварийном световом сигнале.

Дополнительная информация - см. стр. 14, 95.

Замена ламп - см. стр. 185.

Предохранители - см. стр. 181.



### **Низкий уровень топлива**

Горит желтым цветом при включении зажигания.

Если он светится во время движения: низкий уровень топлива, следует как можно скорее заправить топливо в бак.

Категорически запрещается езда до пустого бака.

Неравномерная подача топлива может привести к перегреву катализатора - см. стр. 133.

Дизельные двигатели: после полного опустошения бака удалить воздух из топливной системы, как описано на стр. 171.

Заправка - см. стр. 132.

Емкость топливного бака - см. стр. 220.

**Передние противотуманные фары**

Горит зеленым цветом при включенных передних противотуманных фарах - см. стр. 96.

**Задние противотуманные фары**

Горит желтым цветом при включенной задней противотуманной фаре - см. стр. 96.

**Фары дальнего света**

Горит синим цветом при включенном дальнем свете и включенном световом сигнале - см. стр. 14, 95.

**Низкий уровень промывочной жидкости в омывателе ветрового стекла**

Горит желтым цветом при включении зажигания.

Если он светится: слишком низкий уровень промывочной жидкости в омывателе ветрового стекла, следует добавить промывочную жидкость как можно скорее - см. стр. 207.

**Вода в фильтре дизельного топлива \***

Горит, если уровень воды в фильтре дизельного топлива достиг установленного уровня. Остаточная вода в фильтре дизельного топлива подлежит удалению - см. стр. 202. Как можно скорее обратиться за помощью на станцию техобслуживания.

**Замена моторного масла \***

Горит желтым цветом при включении зажигания.

Светится, сигнализируя о необходимости замены моторного масла за 1000 км. Мощность двигателя может понизиться.

После замены моторного масла контрольное устройство состояния моторного масла нуждается в перезагрузке - см. стр. 202.

**Система предпускового подогрева дизельных двигателей \***

Во время предпускового подогрева горит желтым цветом.

Система разогрева включается только при низких наружных температурах.

Если включается во время движения или не удается запустить двигатель, как можно скорее обратиться за помощью на станцию техобслуживания.

Пуск двигателя - см. стр. 19.

**DPF (Дизельный фильтр сажи) \***

Горит желтым цветом, если дизельный фильтр сажи нуждается в очистке.

Как только позволят дорожные условия и транспортная ситуация, следует повысить скорость до более 50 км/ч примерно на 15 минут. Сигнализатор погаснет, как только очистка будет закончена.

Дополнительная информация - см. стр. 135.

**Регулятор скорости \***

см. стр. 140.

**Уровень моторного масла \***

Горит желтым цветом при включении зажигания.

Если он светится во время движения: низкий уровень масла, долить масло до указанного уровня - см. стр. 199.

**Сервоусилитель рулевого управления**

Горит желтым цветом при включении зажигания.

Если он не загорается после включения зажигания, не гаснет или горит во время движения автомобиля, это указывает на неисправность в системе. Как можно скорее обратиться за помощью на станцию техобслуживания.

**Включение устройства противоугонной сигнализации без контроля салона и наклона автомобиля \***

см. стр. 28.

**Давление моторного масла**

Светится при включенном зажигании. Гаснет после пуска двигателя. Может периодически светиться на холостых оборотах при нагретом двигателе; должен гаснуть при увеличении оборотов двигателя.

**Если горит во время движения;**

опасно низкое давление моторного масла, прекращено смазывание двигателя, а в результате возможна поломка двигателя и/или блокировка движущихся колес:

- Как можно быстрее вывести автомобиль из движущегося потока, не мешая другим автомобилям.
- Выжать сцепление.
- Установить рычаг переключения передач в нейтральное положение (автоматическая коробка передач - в положение **N**).
- Выключить зажигание.

** Внимание!**

На выключенном двигателе требуется значительно больше силы для нажатия на тормоз и поворота рулевого колеса.

вынуть ключ только после остановки автомобиля, так как в противном случае может неожиданно сработать блокировка рулевого колеса.

Проверить уровень моторного масла перед консультацией на станции техобслуживания. Если уровень масла низкий, следует долить моторное масло указанного сорта - см. стр. 199, 212.

Если уровень масла нормальный, проверить на станции техобслуживания систему смазки двигателя. .

**Генератор**

Горит красным цветом при включении зажигания. Гаснет после запуска двигателя.

**Если горит во время движения:**

следует остановить автомобиль и выключить двигатель. Аккумулятор не заряжается и охлаждение двигателя может быть прекращено. Усилитель торможения может прекратить работу. Немедленно прервать движение. Вынуть ключ из замка зажигания и проверить состояние и натяжение приводного ремня перед консультацией на станции техобслуживания.

**Выброс отработавших газов**

Светится желтым цветом при включенном зажигании. Гаснет после пуска двигателя. Может кратковременно вспыхивать во время движения; это нормально и не является указанием на неисправность системы.

**Если светится при работающем двигателе;**

неисправность в системе снижения токсичности отработавших газов. Может быть превышена допустимая норма токсичности. Могут ухудшиться расход топлива и управляемость автомобиля.

Сигнализатор также светится при неисправности в дизельном фильтре сажи \*. Следует как можно скорее обратиться на станцию техобслуживания.

**Мигание при работающем двигателе;**

неисправность может вызвать повреждение каталитического нейтрализатора отработавших газов, см. стр. 134. Следует как можно скорее обратиться на станцию техобслуживания.

**WINTER****Зимняя программа \***

Светится желтым цветом при включенной зимней программе автоматической коробки передач - см. стр. 118.





S13487



S13488



S13497

## Указательные приборы

### Тахометр

Показания тахометра могут помочь экономить топливо; он указывает на число оборотов двигателя в минуту (об/мин).

Красная предупреждающая зона справа: превышено максимально допустимое число оборотов двигателя, опасность повреждения двигателя.

По возможности на любой скорости следует придерживаться низкого числа оборотов двигателя (примерно между 2000 и 3000 об/мин) и поддерживать равномерную скорость автомобиля для экономии топлива.

### Спидометр

Показывает скорость автомобиля.

### Счетчик пробега

Счетчик пробега показывает пройденное автомобилем расстояние.

### Счетчик суточного пробега

Существуют два независимых счетчика суточного пробега, которые показывают пройденное расстояние со времени последнего обнуления показаний.

Однократно нажать кнопку счетчика суточного пробега для переключения между **Trip A** и **Trip B**.

Для обнуления показаний счетчика суточного пробега следует нажать и придержать кнопку счетчика суточного пробега.



S13485

### Указатель остатка топлива

Показывает уровень топлива при включенном зажигании.

После заправки топливом и перезапуске двигателя указатель уровня топлива медленно движется до обозначения нового уровня топлива.

Если указатель показывает низкий уровень топлива, светится сигнализатор : как можно скорее наполнить топливный бак - см. стр. 132.

Нельзя допускать полного опустошения бака. Дизельные двигатели: после полного опустошения бака удалить воздух из топливной системы, как описано на стр. 171.

Вследствие наличия остатков топлива в баке заправляемый объем топлива может быть меньше указанной номинальной емкости топливного бака.



S 13486

### Индикатор коробки передач \*

Сигнализация включенной передачи или режима на автоматической коробке передач \*

- P** Положение парковки
- R** Задний ход
- N** Нейтральное положение и холостой ход
- D** Автоматический режим
- 1-5** Включенная передача в ручном режиме



17337 T

### Информационный дисплей

#### Бортовой информационный дисплей

Индикация времени, наружной температуры и даты/информационно-развлекательной системы (когда она включена).

Индикация **F** на дисплее указывает на неисправность. Устранить причину неисправности на станции техобслуживания.



17329 T

**Графический информационный дисплей\*, цветной информационный дисплей\***

Индикация времени, наружной температуры и даты/информационно-развлекательной системы (когда она включена).

На графическом информационном дисплее информация отображается в монохромном режиме. На цветном информационном дисплее отображение данных цветное.

Тип информации и способ отображения зависит от оборудования автомобиля и установок бортового компьютера\* и информационно-развлекательной системы.

Некоторые индикации появляются на дисплее в сокращенном виде.

Информационно-развлекательная система - см. инструкцию по эксплуатации информационно-развлекательной системы.

Индикация **F** на дисплее указывает на неисправность. Устранить причину неисправности на станции техобслуживания.



1/337 T

**Наружная температура**

Термометр реагирует на понижение температуры воздуха сразу, а на повышение - с запаздыванием.

При понижении наружной температуры до 3 °C значок\* отображается на бортовом информационном дисплее для предупреждения об обледенении дороги. Значок\* исчезает только при повышении наружной температуры до 5 °C.

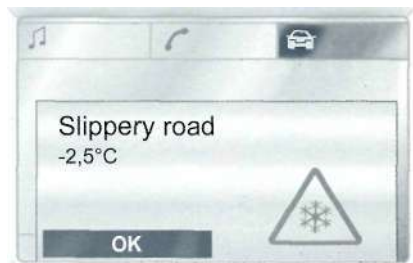

1 7338 T

На автомобилях с графическим информационным дисплеем \* или цветным информационным дисплеем \* для предупреждения об обледенении дороги на дисплее появляется предупредительное сообщение. При температуре ниже  $-5^{\circ}\text{C}$  сообщение не отображается.

### **Внимание!**

Осторожно: даже при отображаемой на дисплее температуре в несколько градусов выше  $0^{\circ}\text{C}$  дорога уже может быть покрыта льдом.



17337 T

### **Бортовой информационный дисплей, выбор функций**

С помощью бортового информационного дисплея осуществляется управление функциями и настройкой некоторого оборудования.

Управление осуществляется через меню и кнопки информационно-развлекательной системы или при помощи левого управляющего колесика на рулевом колесе. Включенные опции меню демонстрируются на дисплее.

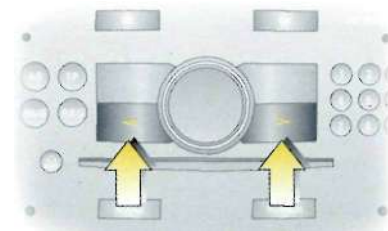

S 13209

Выбрать пункт меню при помощи кнопок со стрелками:

**Кнопка ОК** Выбрать отмеченный пункт, подтвердить команду.



S14617

Для выбора использовать левое управляющее колесико на рулевом колесе:

- Повернуть вверх** Предыдущий пункт меню
- Повернуть вниз** Следующий пункт меню
- Нажать** Выбрать отмеченный пункт, подтвердить команду

При появлении предупредительных сообщений системы контроля \* дисплей блокируется для прочей информации. Предупредительные сообщения следует подтвердить нажатием кнопки **OK** или при помощи левого управляющего колесика. При наличии нескольких предупредительных сообщений подтвердить их по очереди.

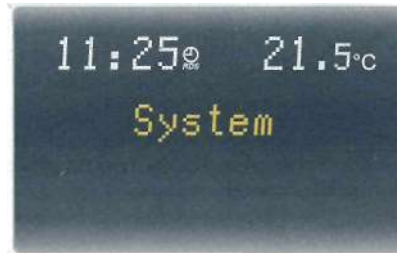

17337 T

### **Бортовой информационный дисплей, настройка системы**

Нажать клавишу **Settings** на информационно-развлекательной системе. Отобразятся пункты меню **Audio** или **System**.

Нажать левую кнопку со стрелкой для перехода в пункт меню **System** и выбрать. Отмечена первая функция **System** меню.

Некоторые сообщения отображаются в сокращенном виде.

Функции отображаются в следующем порядке:

- синхронизация времени
- время, установка часов
- время, установка минут
- дата, установка дня
- дата, установка месяца
- дата, установка года
- логика зажигания
- выбор языка
- выбор единиц измерения

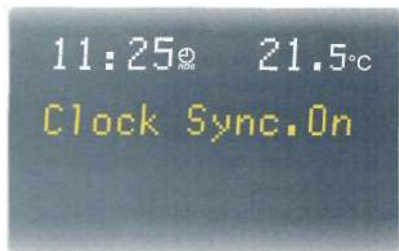

17337 T

### Коррекция времени

Некоторые радиостанции RDS<sup>1)</sup> сообщают неточное время. Если в связи с этим часы часто показывают неправильное время, следует отключить автоматическую синхронизацию времени \* и установить время на часах вручную - см. следующую колонку.

Автоматическая установка отображается на дисплее значком ☼.

Для коррекции с помощью системы RDS выбрать в меню **Settings** пункт синхронизации времени.

Установить нужные значения.

### Установка времени и даты

В меню **Settings** выбрать пункты меню установки времени и даты.

Установить нужные значения.

Установка после выхода из меню записывается в памяти.

### Логика зажигания \*

См. инструкцию информационно-развлекательной системы.



17337 T

### Выбор языка

Язык текстовых сообщений некоторых функций может выбираться.

В меню **Settings** выбрать пункт выбора языка и установить нужное значение параметра.



17337 T

### Выбор единицы измерения

Единицы измерения можно выбирать.

В меню **Settings** выбрать пункт выбора единиц измерения и установить нужное значение параметра.

### **Бортовой информационный дисплей, бортовой компьютер \***

Бортовой компьютер выдает данные о параметрах движения, которые непрерывно собираются и обрабатываются им в электронной форме.

Для индикации на бортовом компьютере параметров движения нажать клавишу ВС на информационно-развлекательной системе или нажать левое управляющее колесико на рулевом колесе.

Некоторые сообщения отображаются в сокращенном виде.

После выбора функции на бортовом компьютере отображается выбранная функция.

Функции отображаются в следующем порядке:

- мгновенный расход топлива
- средний расход топлива
- абсолютный расход топлива
- средняя скорость
- пробег
- запас хода
- таймер



17337 T

### Мгновенный расход топлива

Индикация меняется в зависимости от скорости;

Индикация в литрах/час    ниже 13 км/ч.  
Индикация в л/100 км        выше 13 км/ч.

### Средний расход топлива

Индикация среднего расхода топлива. Измерение в любой момент может быть начато заново - см. «Обнуление данных бортового компьютера».

### Абсолютный расход топлива

Индикация объема израсходованного топлива. Измерение в любой момент может быть начато заново - см. «Обнуление данных бортового компьютера».

### Средняя скорость

Индикация средней скорости. Измерение в любой момент может быть начато заново - см. «Обнуление данных бортового компьютера».

Остановки в пути при выключенном зажигании не учитываются.

### Пробег

Индикация количества пройденных километров. Измерение в любой момент может быть начато заново - см. «Обнуление данных бортового компьютера».



17337T

### Запас хода

Запас хода рассчитывается на основе текущего остатка топлива в баке и мгновенного расхода топлива. На индикаторе показывается усредненное значение.

После заправки автомобиля с небольшой задержкой происходит автоматическое обновление данных.

Если топлива в баке остается меньше, чем на 50 км, на дисплее появляется сообщение «Range».

Если топлива в баке остается меньше, чем на 30 км, на дисплее появляется сообщение «Refuel!» \*

### Обнуление данных бортового компьютера

Следующие показания бортового компьютера можно сбросить (заново запустить измерения):

- средний расход топлива
- абсолютный расход топлива
- средняя скорость
- пробег

Выбрать нужные данные бортового компьютера.

Произвести обнуление показаний нажатием левого управляющего колесика на рулевом колесе или кнопки **OK** информационно-развлекательной системы.





17337 T

### Таймер

Управление при помощи кнопки со стрелкой:

Для включения нажать левую кнопку со стрелкой для выбора пункта меню **Start** и нажать кнопку **OK** для включения/выключения.

Для обнуления нажать левую кнопку со стрелкой для выбора пункта меню **Reset** и нажать кнопку **OK**.

Управление с помощью левого управляющего колесика на рулевом колесе:

Для включения выбрать пункт меню **Start** и нажать для включения/выключения.

Для обнуления данных выбрать пункт меню **Reset** и нажать для подтверждения команды.

### Прерывание электропитания

После прерывания электропитания или при недостаточном напряжении аккумулятора значения, записанные в память бортового компьютера, стираются.



1 7329 T

### **Графический информационный дисплей\* или цветной информационный дисплей\*, выбор функций**

С помощью графического или цветного информационного дисплея выполняются функции и осуществляется настройка некоторого оборудования\*.

Выбор и выполнение функций осуществляется через меню дисплея с помощью кнопок со стрелками\*, multifunctional кнопки\* информационно-развлекательной системы или левого управляющего колесика на рулевом колесе.

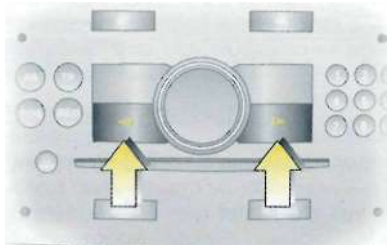

S 13209

Управление с помощью кнопок со стрелками:

Выбрать пункт меню при помощи кнопок информационно-развлекательной системы.

При появлении предупредительных сообщений системы контроля \* дисплей блокируется для прочей информации. Предупредительные сообщения следует подтвердить нажатием правой или левой кнопки со стрелкой. При наличии нескольких предупредительных сообщений подтвердить их по очереди.



17013 T

Управление с помощью многофункциональной кнопки:

**Повернуть** Отметить пункт меню или команду, выбрать функцию  
**Нажать** Выбрать отмеченный пункт, подтвердить команду

Чтобы выйти из меню, следует повернуть многофункциональную кнопку влево или вправо на пункт **Return** или **Main** и выбрать его.

При появлении предупредительных сообщений системы контроля \* дисплей блокируется для прочей информации. Предупредительные сообщения следует подтвердить нажатием многофункциональной кнопки. При наличии нескольких предупредительных сообщений подтвердить их по очереди.



S14617

Для выбора использовать левое управляющее колесико на рулевом колесе:

**Повернуть вверх** Предыдущий пункт меню  
**Повернуть вниз** Следующий пункт меню  
**Нажать** Выбрать отмеченный пункт, подтвердить команду

Во время отображения предупредительных сообщений системы контроля \* дисплей блокируется для прочей информации. Предупредительные сообщения следует подтвердить нажатием левого управляющего колесика. При наличии нескольких предупредительных сообщений подтвердить их по очереди.



17331 T

Все функциональные области имеют свою главную страницу (Main), названия которых находятся в верхней части дисплея:

- Аудио
- Навигация\*
- Телефон\*
- Бортовой компьютер\*

Области функций аудио, навигация\* и телефон\* - см. в руководстве по эксплуатации информационно-развлекательной системы.

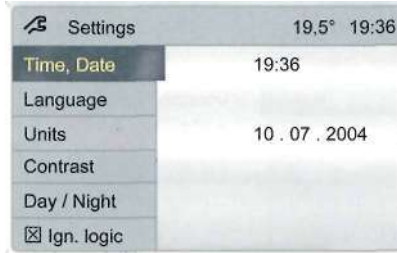

17332 T

**Графический информационный дисплей\* или цветной информационный дисплей\*, настройки системы**

Настройка параметров выполняется в меню **Settings**.

Нажать клавишу **Main**\* (имеется не на всех системах) на информационно-развлекательной системе (вызвать главное меню).

Нажать клавишу **Settings** на информационно-развлекательной системе. Проверить, не выбрано ли на информационно-развлекательной системе CD 30 какое-либо меню.

Отобразится меню **Settings**.

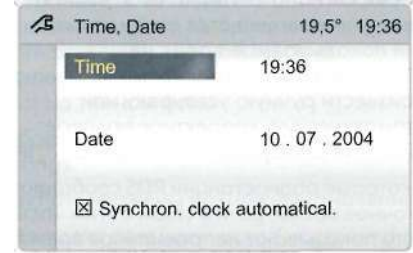

17340 T

Установка времени и даты

Выбрать пункт меню **Time, Date** из меню **Settings**.

Отобразится меню **Time, Date**.

Выбрать желаемый пункт меню: установить нужные значения.

**Коррекция времени \***

В автомобилях с системой навигации при приеме сигнала спутника GPS<sup>1)</sup> дата и время устанавливаются автоматически. Если показываемое время не соответствует местному времени, можно произвести ручную установку или автоматическую корректировку через

2)

прием сигнала времени системы RDS \*. Некоторые радиостанции RDS сообщают неточное время. Если в связи с этим часы часто показывают неправильное время, следует отключить автоматическую синхронизацию времени \* и установить время на часах вручную.

Для корректировки времени с помощью системы RDS выбрать пункт меню

**Synchron. clock automatical**, из меню **Time, Date**.

Флажок перед **Synchron. clock automatical**, обозначен крестиком: см. рис. 17340 T.



17341 T

**Выбор языка**

Язык текстовых сообщений некоторых функций может выбираться.

Выбрать пункт меню **Language** из меню **Settings**.

Будет отображен список доступных языков.



17342 T

Выбрать нужный язык.

Выбранные значения отображаются символом • перед пунктом меню.

В системах с голосовым информатором \* после изменения языка задается вопрос, нужно ли также изменить язык голосового информатора - см. руководство по эксплуатации информационно-развлекательной системы.

<sup>1)</sup> GPS = Global Positioning System, спутниковая система для определения местоположения в любой точке мира.

<sup>2)</sup> RDS = Radio Data System.



1 7343 1

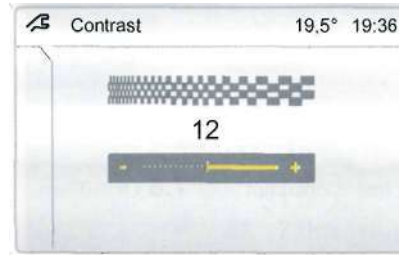

17926 T

Настройка режима отображения \*

Изображение на дисплее можно настроить в зависимости от освещенности, т.е. выбрать черный или, соответственно, цветной текст на светлом фоне, либо белый или цветной текст на темном фоне.

Выбрать пункт меню **Day / Night** из меню **Settings**.

Будут отображены возможные значения.

**Automatic:** автоматическая настройка в зависимости от условий освещенности в автомобиле.

**Always day design:** черный или цветной текст на светлом фоне.

**Always night design:** белый или цветной текст на темном фоне.

Выбранное значение отображается символом ● перед пунктом меню.

Логика зажигания \*

См. инструкцию информационно-развлекательной системы.

Настройка контрастности \*

(графический информационный дисплей)

Выбрать пункт меню **Contrast** из меню **Settings**.

Отобразится меню **Contrast**.

Подтвердить желаемую установку.

Выбор единиц измерения

Единицы измерения можно выбирать.

Выбрать пункт меню **Units** из меню **Settings**.

Отображается список доступных систем единиц измерения.

Выбрать нужную систему единиц измерения.

Выбранное значение отображается символом ● перед пунктом меню.

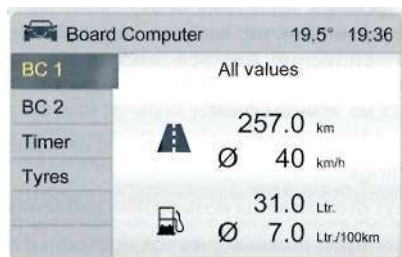

17344 T

### Графический информационный дисплей \* или цветной информационный дисплей \*, бортовой компьютер \*

Бортовые компьютеры представляют параметры движения, которые непрерывно собираются и анализируются в электронной форме.

Главная страница бортового компьютера содержит информацию о запасе хода, среднем расходе топлива и мгновенном расходе топлива.

Для индикации других параметров движения на бортовом компьютере нажать клавишу **BC** на информационно-развлекательной системе и выбрать на дисплее меню бортового компьютера.



17329 T

### Запас хода

Запас хода рассчитывается на основе текущего остатка топлива в баке и мгновенного расхода топлива. На индикаторе показывается усредненное значение.

Спустя некоторое время после заправки автомобиля индикация запаса хода автоматически обновляется.



17345 T

Если топлива в баке остается меньше, чем на 50 км, на дисплее появляется сообщение «Range».

Если топлива в баке остается меньше, чем на 30 км, на дисплее появляется сообщение «Refuel!» \*.

Подтвердить предупредительное сообщение, как описано на странице 84.

### Мгновенный расход топлива

Индикация меняется в зависимости от скорости;

Индикация в литрах/час ниже 13 км/ч.  
Индикация в л/100 км выше 13 км/ч.

**Пробег**

Индикация количества пройденных километров. Измерение в любой момент может быть начато заново - см.

«Обнуление данных бортового компьютера».

**Средняя скорость**

Индикация средней скорости.

Измерение в любой момент может быть начато заново - см. «Обнуление данных бортового компьютера».

Остановки в пути при выключенном зажигании не учитываются.

**Абсолютный расход топлива**

Индикация объема израсходованного топлива. Измерение в любой момент может быть начато заново - см.

«Обнуление данных бортового компьютера».

**Средний расход топлива**

Индикация среднего расхода топлива.

Измерение в любой момент может быть начато заново - см. «Обнуление данных бортового компьютера».



17344 T

**Обнуление данных бортового компьютера**

Следующие показания бортового компьютера можно сбросить (заново запустить измерения):

- пробег
- средняя скорость
- абсолютный расход топлива
- средний расход топлива

Выбрать в меню бортового компьютера пункт BC 1 или BC 2.



17346 T

Показания двух бортовых компьютеров могут сбрасываться отдельно, и таким образом предоставляется возможность оценки данных на протяжении различных промежутков времени.

Выбрать нужные данные бортового компьютера.

Значение выбранной функции сбрасывается и рассчитывается заново.

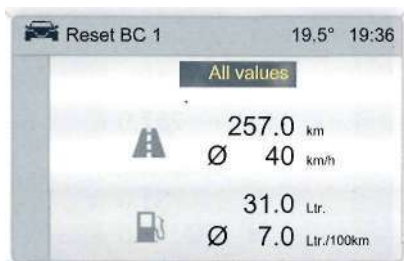

17347 T

Чтобы сбросить все данные бортового компьютера, выбрать пункт меню **ALL values**.

После сброса на дисплее бортового компьютера вместо выбранных показаний будет отображаться строка прочерков «- - -». Через некоторое время появится заново определенное значение.

### Прерывание электропитания

После прерывания электропитания или при недостаточном напряжении аккумулятора значения, записанные в память бортового компьютера, стираются.

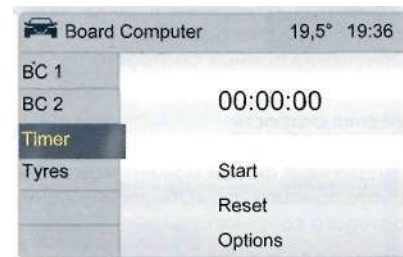

17348 T

### Таймер

Выбрать пункт меню **Timer** из меню **Board Computer**.

Отобразится меню **Timer**.

Чтобы запустить таймер, выбрать пункт меню **Start**.

Чтобы обнулить таймер, следует выбрать пункт меню **Reset**.



Различные показания таймера можно выбрать из **Options** меню \*:

Driving Time excl. Stops

Измеряется время, которое автомобиль находится в движении. Время остановок не учитывается.

Driving Time incl. Stops

Измеряется время, которое автомобиль находится в движении. Дополнительно учитывается время остановок с ключом в замке зажигания.

Travel Time

Измеряется время между моментом пуска таймера вручную с помощью пунктов меню **Start** и ручной деактивацией посредством **Reset**.

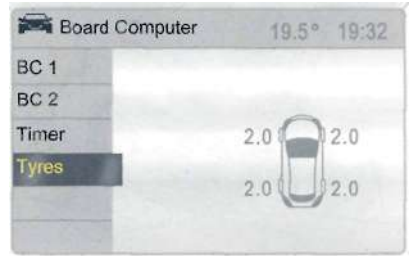

**Индикация текущих значений давления в шинах \***

Выбрать пункт меню **Tyres** из меню **Board Computer**.

Будет показано текущее значение давления в каждой шине.

Дополнительная информация - см. стр. 144.

**Система контроля \***

На автомобилях с системой контроля давления в шинах \* при слишком низком давлении в шинах появится сообщение с указанием шины, которую нужно проверить, например:

**Tyre pressure check rear right tyre (value in bar)**

При первой возможности поверить при помощи манометра давление в шинах.

Система контроля давления в шинах \* - см. стр. 144.

Контроль давления в шинах - см. стр. 219.

На автомобилях с системой контроля давления в шинах \* при значительном падении давления в шине отобразится соответствующее сообщение с указанием шины, например:

**Attention! Rear left tyre pressure loss (value in bar)**

Немедленно остановиться и проверить шину.

Система контроля давления в шинах \* см. стр. 144.

Давление в шинах - см. стр. 219.

### Предупредительные звуковые сигналы

#### Во время движения:

- При включении указателей поворота.
- Если ремни безопасности \* водителя или пассажира не пристегнуты, а сиденья заняты и скорость автомобиля превышает примерно 22 км/ч.

#### При парковке автомобиля и открытии двери водителя:

- С включенным наружным освещением.
- При вставленном в замок зажигания ключе.
- Звуковая сигнализация, предупреждающая о непристегнутых ремнях безопасности - см. стр. 46, 72, Советы водителю - см. стр. 127, Экономия топлива, защита окружающей среды - см. стр. 129.

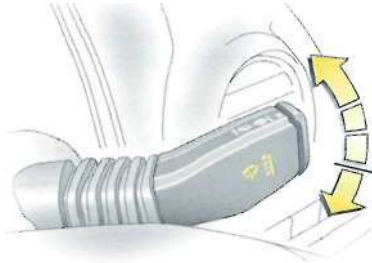

S13251

### Стеклоочистители

Для включения передвинуть рычаг вверх.

- O** = Выкл.
- = Стеклоочиститель, регулируемый по времени
- = Медленно
- ==** \* Быстро

Нажать рычаг вниз из положения **O**: однократное включение.

Дополнительная информация - см. стр. 192, 195, 206.

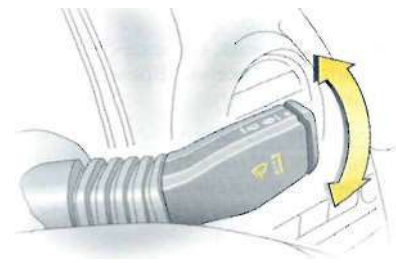

S13479

### Регулируемый интервал очистки

Установка интервала работы стеклоочистителей от 1 до 10 секунд: Включить зажигание. Передвинуть рычаг вниз из положения **O**. Подождать достижения необходимого интервала работы стеклоочистителей. Установить рычаг в положение интервала работы стеклоочистителей **--**.

Данный интервал сохранится до следующего переключения режима работы стеклоочистителей или до выключения зажигания. Включение зажигания и переключение рычага в положение **==** устанавливает интервал 3,5 секунды.

В этом режиме частота работы стеклоочистителей зависит также от скорости автомобиля. При увеличении скорости автомобиля частота работы стеклоочистителей увеличивается.

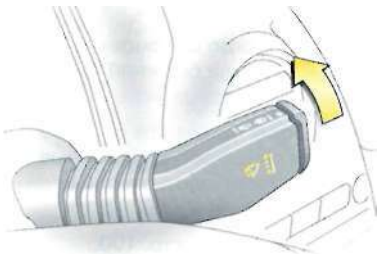

S13481

**Автоматическое включение стеклоочистителей по сигналу датчика дождя \***

Для включения передвинуть рычаг в положение автоматической работы стеклоочистителей в соответствии с датчиком дождя --. Датчик дождя определяет количество воды на ветровом стекле и автоматически управляет стеклоочистителями ветрового стекла.

Стеклоочистители выполняют один цикл для проверки системы при повороте ключа в замке зажигания в положение АСС.

Для выключения стеклоочистителей передвинуть рычаг в положение **0**.

При включении омывателя ветрового стекла окошко датчика дождя должна быть чистой.

Дополнительная информация - см. стр. 192, 195,207.



S13482

**Устройство промывки стекол, устройство промывки фар \***

Для включения потянуть рычаг в направлении к рулевому колесу. Промывочная жидкость брызгается на ветровое стекло. Если придержать рычаг дольше, стеклоочистители выполняют два цикла после отпускания рычага и еще один цикл через 3 секунды задержки \*.

Система омывателя фар \* функционирует только при включенных фарах. Промывочная жидкость брызгается на фары. Система омывателя фар включается снова только после короткой задержки. Если уровень промывочной жидкости в омывателе слишком низкий, то задержка увеличивается. В автомобилях, оснащенных датчиком дождя \*, при включении омывателя ветрового стекла окошко датчика дождя должна быть чистой. Дополнительная информация - см. стр. 192, 195, 207.

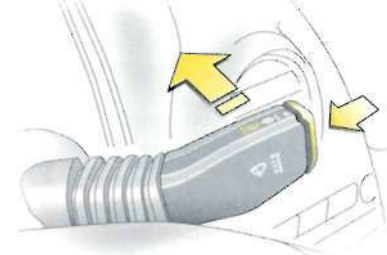

S13483

**Системы стеклоочистителя и омывателя стекла задней откидной двери**

Включить стеклоочистители и омыватель стекла следующим образом:

- Включение = Нажать рычаг
- стеклоочистителей вперед
- Выключение = Потянуть рычаг на-
- стеклоочистителей зад в направлении
- к рулевому колесу
- Обрызгивание = Нажать и удер-
- водой живать клавишу

Промывочная жидкость брызгается на стекло задней откидной двери при нажатой клавише на краю рычага. При отпускании клавиши стеклоомыватель прекращает работу, но стеклоочистители еще продолжают быстро двигаться примерно 3 цикла.

Стеклоочистители стекла задней откидной двери включаются автоматически, если включены стеклоочистители ветрового стекла и задний ход. Дополнительная информация - см. стр. 192, 195,206,207.

## Освещение

Дальний свет, световой сигнал.....	95
Автоматическое включение ближнего света.*.....	95
Указатели поворота.....	95
Передние противотуманные фары.#D.....	96
Задняя противотуманная фара D# ..	96
Фары заднего хода.....	96
Дополнительный стоп сигнал на уровне глаз водителя.....	96
Аварийный световой сигнал.....	97
Регулировка угла наклона фар #D ..	97
Задержка выключателя наружного освещения.....	98
Освещение приборной панели, освещение информационного дисплея.....	98
Внутренние лампы подсветки.....	98
Защита от разрядки аккумулятора	100
Фары при езде за границей.....	100



S13208

### Лампы наружного освещения

Повернуть выключатель света:

<b>O</b>	=	Выкл.
<b>D#</b>	=	Стояночный свет
<b>#D</b>	=	Ближний свет или дальний свет
<b>AUTO</b>	=	Автоматическое включение ближнего света *

В положениях **D#** и **#D**, стоп-сигналы, лампы освещения номерного знака и лампы на приборной панели также включены.

### Фары при езде в дневное время \*

Включаются автоматически при запуске двигателя.

Выключаются, когда включается стояночный свет или ближний свет, и когда выключается двигатель.

Используя фары при езде в дневное время и передние противотуманные фары, следует соблюдать местные правила.

Езда за границей - см. стр. 100.

### Напоминающие лампы

Если дверь водителя открыта, и выключатель освещения находится в положении **D#** или **#D** с выключенным зажиганием, звучит предупредительный сигнал. Если после этого лампы выключить и снова включить, предупредительный сигнал не прозвучит.

### Автоматическое включение освещения при включении стеклоочистителей \*

Если при выключателе, находящемся в положении **AUTO**, включить стеклоочистители ветрового стекла на 8 или более циклов, внешние осветительные приборы загораются автоматически.

### Предупредительное освещение \*

В зависимости от условий наружного освещения при нажатии на кнопку **≡** на пульте дистанционного управления дважды мигает аварийный световой сигнал, наружное освещение включается приблизительно на 20 секунд.

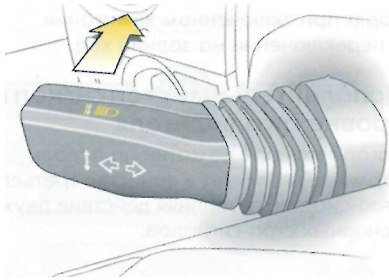

S14526

### Дальний свет, световой сигнал

Чтобы переключить ближний свет на дальний свет, нажать рычаг вперед. Чтобы снова включить ближний свет, снова потянуть рычаг в направлении к рулевому колесу.

Для включения светового сигнала потянуть рычаг в направлении к рулевому колесу. Дальний свет включается на время удерживания рычага.

При включенном дальнем свете или световом сигнале горит синий сигнализатор 



S 13591

### Автоматическое включение ближнего света \*

Выключатель света в положение **AUTO**: при работающем двигателе ближний свет включается автоматически в зависимости от внешних условий освещения.

В целях безопасности выключатель света следует всегда оставлять в положении **AUTO**.

Чтобы обеспечить правильность работы функции автоматического включения ближнего света, не следует закрывать датчик света, находящийся в верхней части приборной панели.

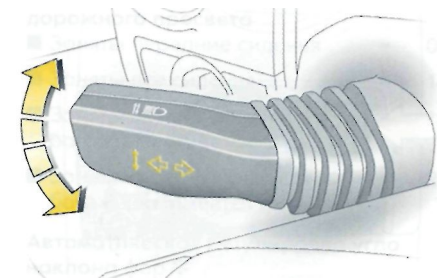

S14527

### Указатели поворота

Для включения слегка нажать рычаг вверх или вниз.

Рычаг вверх = Правый поворот  
Рычаг вниз = Левый поворот

При возвращении рулевого колеса назад рычаг автоматически вернется в свое исходное положение. Это не произойдет при незначительном изменении положения рулевого колеса, например, при незначительном изменении направления движения. Кратковременный сигнал: довести рычаг до позиции сопротивления и отпустить. Сигнал поворота мигнет три раза при смене полосы движения или в подобных ситуациях.

Для более продолжительной работы указателей поворота придержать рычаг. Если отпустить, то рычаг вернется в исходное положение. Громкость акустического сигнала указателей поворота зависит от скорости автомобиля.



S13543

### Передние противотуманные фары $\text{D}$

- Вкл. = Нажать на кнопку  $\text{D}$ , на щитке приборов загорится  $\text{D}$
- Выкл. = Нажать на кнопку  $\text{D}$  снова, символ  $\text{D}$  на панели приборов погаснет

Передние противотуманные фары включаются только при включенном зажигании и включенных фарах.

Если функция автоматического включения ближнего света фар включена  $\ast$ , стояночные огни и фары ближнего света загораются одновременно при включении передних противотуманных фар.

При включении передних противотуманных фар соблюдать местные правила.



S 13544

### Задняя противотуманная фара $\text{D}$

- Вкл. = Нажать на кнопку  $\text{D}$ , на щитке приборов загорится  $\text{D}$
- Выкл. = Снова нажать на кнопку  $\text{D}$ ,  $\text{D}$  на щитке приборов погаснет

Заднюю противотуманную фару можно включить только при включенном зажигании, и если выключатель освещения находится в положении  $\text{D}$ , или если горят передние противотуманные фары с выключателем освещения в положении  $\ast$ .

Если функция автоматического включения ближнего света фар включена  $\ast$ , стояночные огни и фары ближнего света загораются одновременно при включении задней противотуманной фары.

### Фары заднего хода

Горят при включенном зажигании и переключении на задний ход.

### Дополнительный стоп сигнал на уровне глаз водителя

Загорается при нажатии на педаль тормоза, действует в качестве третьего стоп-сигнала, дополняя действие двух основных стоп-сигналов.

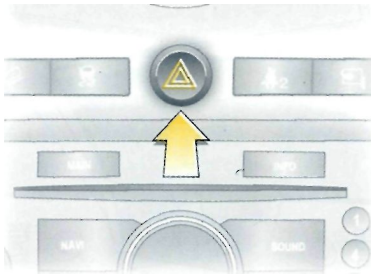

S13414

### Аварийный световой сигнал

Для включения нажать на кнопку .

Для выключения снова нажать на кнопку .

Чтобы облегчить поиск выключателя, при включенном зажигании красное поле освещено. При нажатии на кнопку загорается соответствующий сигнализатор, который мигает с той же частотой, что и аварийный световой сигнал.

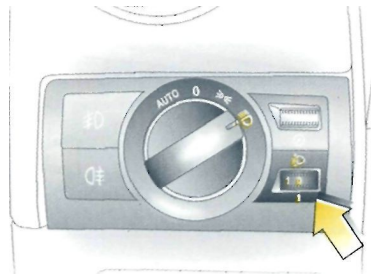

S13545

### Регулировка угла наклона фар

#### Ручная регулировка угла наклона фар \*

При включенном ближнем свете скорректировать угол наклона в соответствии с загрузкой автомобиля.

При правильной установке уменьшается ослепление водителей встречных автомобилей.

Автоматическая регулировка дорожного просвета \* - см. стр.143.

#### Автомобили без регулирования дорожного просвета

- Заняты передние сиденья = 0
- Заняты все сиденья = 1
- Заняты все сиденья и в багажнике имеется груз = 2
- Занято сиденье водителя и в багажнике имеется груз = 3

#### Автомобили с регулированием дорожного просвета

- Заняты передние сиденья = 0
- Заняты все сиденья = 1
- Заняты все сиденья и в багажнике имеется груз = 1
- Занято сиденье водителя и в багажнике имеется груз = 2

#### Автоматическая регулировка угла наклона фар \*

На автомобилях с системой ксеноновых фар угол наклона фар регулируется автоматически в зависимости от загрузки автомобиля.

Если во время вождения на приборной панели загорается сигнализатор  автоматической регулировки угла наклона фар, это указывает на неисправность.

Немедленно устранить причину неисправности. Обратиться на станцию техобслуживания.

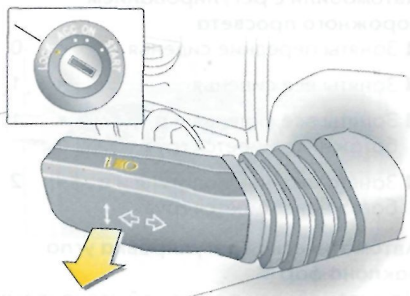

S14528

### Задержка выключателя наружного освещения

Ближний свет и фары заднего хода горят приблизительно 30 секунд после выхода из автомобиля и закрытия двери водителя.

Для активации этой функции необходимо:

1. Выключить зажигание.
2. Вынуть ключ из замка зажигания.
3. Открыть дверь водителя.
4. Потянуть рычаг указателя поворота к рулевому колесу.

Если дверь водителя не будет закрыта, то освещение гаснет через две минуты.

Задержку выключателя наружного освещения можно деактивировать, вставляя ключ в замок зажигания или повторно притягивая рычаг указателя поворота к рулевому колесу при открытой двери водителя.

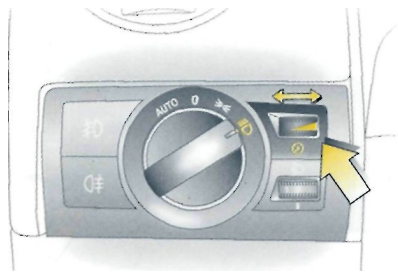

S13541

### Освещение приборной панели, освещение информационного дисплея

горит при включенном зажигании.

Яркость можно регулировать при включенном наружном освещении: яркость регулируется поворотом колесика влево или вправо.

Если дверь водителя открыта или на пульте дистанционного управления нажата кнопка , лампы на приборной панели автоматически загораются и горят приблизительно 30 секунд, пока ключ в замке зажигания повернут в положение АСС.

Режим отображения \* - см. стр. 87.

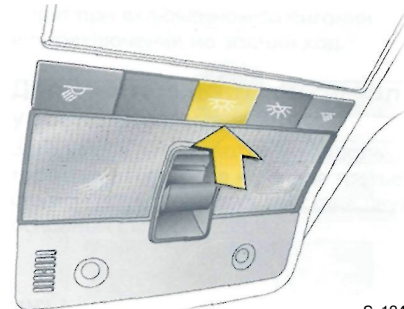

S 13428

### Внутренние лампы подсветки

Передние лампы для чтения, задние лампы внутреннего освещения и лампы освещения багажного отделения действуют в качестве ламп подсветки и включаются при открывании дверей или задней откидной двери.

Если двери или задняя откидная дверь остаются открытыми, лампы остаются включенными приблизительно в течение 10 минут.

После закрытия всех дверей и задней откидной двери лампы подсветки постепенно гаснут в течение приблизительно 10 секунд.

При нажатии на кнопку  загораются обе передние лампы для чтения и задние лампы внутреннего освещения.

Нажать на эту кнопку снова, чтобы выключить лампы.



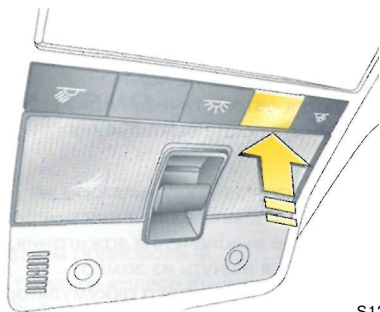

S12875

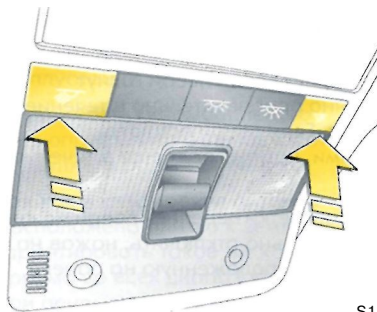

Лампы освещения салона можно незамедлительно отключить, нажав на кнопку .



S12878

#### Передние лампы для чтения

Лампы для чтения справа и слева включаются отдельно, при включенном зажигании:

- Вкл. = Нажать на кнопку  или   
 Выкл. = Нажать на кнопку еще раз

#### **Внимание!**

Избегать включения ламп внутреннего освещения во время езды в темное время суток, так как это может снизить видимость для водителя.



S13429

#### Задние лампы внутреннего освещения

Нажать на кнопку для включения левой или правой задней лампы внутреннего освещения.

Нажать на кнопку снова, чтобы выключить лампу.

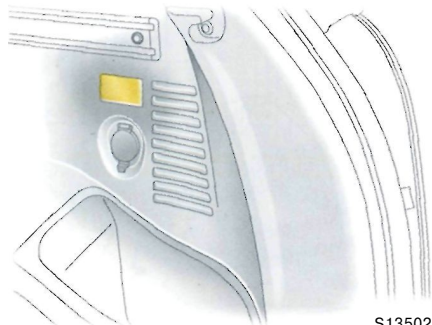

S13502

#### **Лампы подсветки багажного отделения**

Загораются при открытии дверей или задней откидной двери.

#### **Лампы подсветки передней двери**

Загораются при открытии двери.

После закрытия всех дверей лампы подсветки передней двери гаснут постепенно приблизительно в течение 10 секунд. Если двери остаются открытыми, лампы горят еще в течение 10 минут.

Лампы подсветки передней двери можно незамедлительно отключить, нажав на кнопку , расположенную на панели крыши.

#### **Освещение замка зажигания**

Загорается при открывании дверей.

Освещение замка зажигания можно отключить, нажав на кнопку , расположенную на панели крыши.

#### **Лампы в солнцезащитном козырьке \***

Загораются при открывании крышек небольших зеркал. См. стр. 34.

#### **Подсветка пепельницы**

Съемная передняя пепельница, расположенная в переднем держателе для напитков, подсвечивается в зависимости от внешних условий освещения. См. стр. 67.

#### **Подсветка переднего вещевого ящика**

Загорается при открывании переднего вещевого ящика. См. стр. 64.

### **Защита от разрядки аккумулятора**

Чтобы предупредить разрядку аккумулятора, внешние лампы выключаются автоматически примерно через 10 минут после выключения зажигания.

Защита от разрядки аккумулятора не работает, если лампы включились через 10 минут после выключения зажигания, ключ не удастся вынуть из замка зажигания до тех пор, пока аккумулятор не будет заряжен.

### **Фары при езде за границей**

Асимметричный ближний свет улучшает обзор ближней стороны дороги.

Во время езды в стране с левосторонним движением такое устройство фар будет слепить водителей встречных автомобилей.

Чтобы избежать ослепления водителей, фары должны быть оснащены черной полоской в верхней части.

### **Автомобили с галогеновыми фарами**

Провести перестановку фар на станции техобслуживания.

## Поддержание микроклимата

Система обогрева и вентиляции, кондиционер.....	103
Электронная система климат-контроля (ЕСС) *.....	103
Сопла обдува.....	104
Обогрев заднего стекла, обогрев наружных зеркал *.....	105
Обогрев передних сидений *.....	105
Охлаждение переднего вещевого ящика *.....	105
Система обогрева и вентиляции.....	106
Режим рециркуляции воздуха.....	109
Кондиционер.....	109
Электронная система климат-контроля (ЕСС) *.....	111
Воздухозаборник.....	114
Воздушный микрофильтр.....	114
Примечание.....	114
Техническое обслуживание.....	114

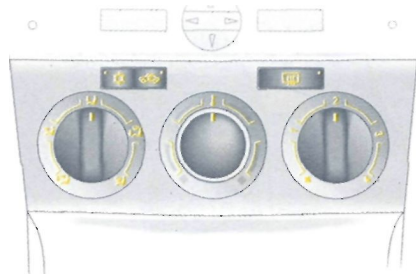

S13613

### Система обогрева и вентиляции, кондиционер

Системы вентиляции, обогрева и охлаждения составляют единый функциональный узел, который предназначен для создания комфортных условий в любую погоду и при любой наружной температуре.

При включении охлаждения воздух охлаждается и из него удаляется влага (осушается).

Обогревательное устройство во всех режимах подогревает воздух по потребности в зависимости от положения регулятора температуры. Подачу воздуха можно отрегулировать индивидуально посредством устройство обдува.

Система кондиционирования воздуха - см. стр. 109.



S14531

### Электронная система климат-контроля (ЕСС) \*

Эта система обеспечивает максимальный комфорт в салоне автомобиля при каждой погоде, при любой наружной температуре, в любое время года.

Чтобы обеспечить постоянный и комфортный климат в салоне автомобиля, температура поступающего в салон воздуха, расход воздуха, режим распределения воздуха, режим рециркуляции и кондиционирования воздуха автоматически изменяются системой климат-контроля в зависимости от внешних климатических условий.

Электронная система климат-контроля (ЕСС) \* - см. стр. 111.

## 104 Поддержание микроклимата

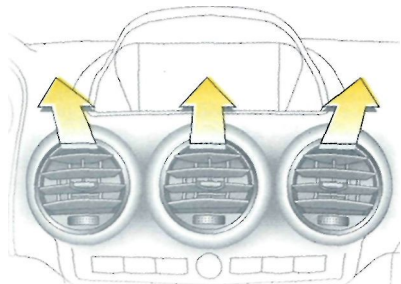



S13256

### Сопла обдува

Приятный обдув верхней части салона неподогретым или слегка подогретым воздухом в зависимости от положения регулятора температуры.

### Средние сопла обдува

Управление соплами обдува осуществляется поворотом горизонтального колесика влево или вправо.

Открыть сопла обдува, когда переключатель распределения воздуха установлен в положение  или .

Подача воздуха увеличивается, если включить вентилятор.

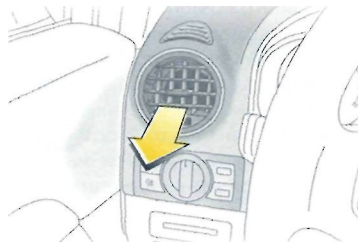

Поток воздуха можно направить так, как это необходимо, отклоняя и поворачивая направляющие вверх, вниз и в стороны.



S13456

### Боковые сопла обдува

Управление соплами обдува осуществляется поворотом горизонтального колесика влево или вправо.



Открыть сопла обдува, когда переключатель распределения воздуха установлен в положение  или .

В зависимости от положения регулятора температуры через эти сопла обдува в салон будет поступать холодный или теплый воздух.



Подача воздуха увеличивается, если включить вентилятор.

Поток воздуха можно направить так, как это необходимо, отклоняя и поворачивая направляющие вверх, вниз и в стороны.

### Сопла стеклообогревателя дверных окон

Переключатель распределения воздуха установлен в положение  или 

### Задние сопла обдува

Активны, когда переключатель распределения воздуха установлен в положение ,  или .

Охлажденный или теплый воздух подается в нижнюю часть салона задних пассажиров.

Следить за чистотой под передними сиденьями, чтобы воздух поступал в заднюю часть салона автомобиля.

### Дополнительные сопла обдува

Под ветровым стеклом (сопла обогрева стекла) и в нижнем пространстве салона спереди.





S 14532

### Обогрев заднего стекла, обогрев наружных зеркал \*

Функционирует только, если переключатель зажигания находится в положении ACC или ON.

Нажать на кнопку  = Вкл.

Еще раз нажать на  = Выкл.  
кнопку 

Индикатор включения в клавише.

Выключить обогрев, как только стекло очистится. Обогрев заднего стекла и наружных зеркал отключается автоматически приблизительно через 15 минут.

Не включать обогрев сразу же после запуска автомобиля или если на стеклах есть снег или лед, чтобы избежать разрядки аккумулятора. Включать только при работающем двигателе.

Не использовать острые инструменты или абразивные чистящие средства на задних стеклах или наружных зеркалах и избегать повреждения нагревательных элементов.

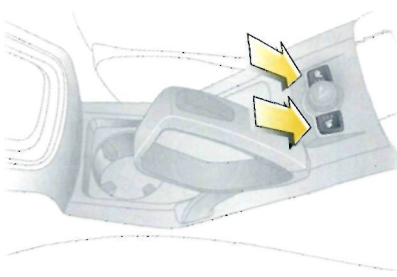

S 13393

### Обогрев передних сидений \*

Функционирует только, если переключатель зажигания находится в положении ACC или ON.

Нажать выключатель  один или несколько раз с соответствующей стороны для установки требуемой степени обогрева. Сигнализатор в выключателе отображает, какая из трех ступеней обогрева является активной.

Чтобы отключить обогрев, установить регулятор на самый низкий уровень и нажать на выключатель еще раз.

Сигнализатор погаснет.

Включение обогрева сидений на длительное время может привести к повреждению тонких и деликатных тканей одежды пассажиров и ожогам пассажиров. Необходимо избегать сильных ударов по сиденьям, так как это может повредить нагревательные элементы, установленные в них.

Если температура продолжает расти, выключить обогрев и обратиться на станцию техобслуживания.

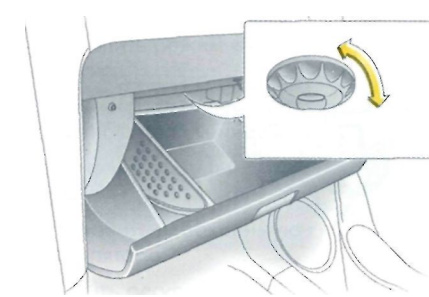

S13626

### Охлаждение переднего вещевого ящика \*

Охлажденный воздух подается в передний вещевой ящик через вентиляционное отверстие при включенном кондиционере.

Чтобы обеспечивать охлаждение содержимого переднего вещевого ящика, следует повернуть регулятор против часовой стрелки.

Если охлаждение содержимого переднего вещевого ящика не требуется, повернуть регулятор по часовой стрелке.

### Общие указания и указания о воздухозаборнике, воздушном микрофилт্রে и техническом обслуживании

см. стр. 114.

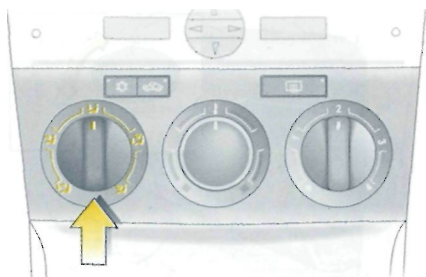





S1361S

### Система обогрева и вентиляции

#### Левый регулятор:

##### Распределение воздуха

-  В верхнее пространство салона через регулируемые сопла обдува
-  В верхнее пространство салона через регулируемые сопла обдува и в нижнее пространство салона
-  В нижнее пространство салона
-  На ветровое стекло, стекла передних дверей и в нижнее пространство салона
-  На ветровое стекло, стекла передних дверей и верхнее пространство салона через регулируемые сопла обдува

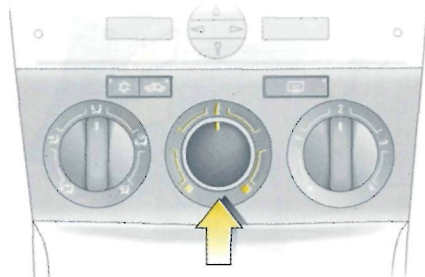

S13701

#### Средний регулятор:

##### Температура

- В красный сектор = Тепло
- В синий сектор = Холодно

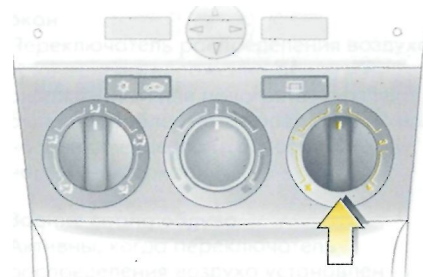

S13617

#### Правая поворотная ручка:

##### Расход воздуха

Четыре скорости вентилятора:



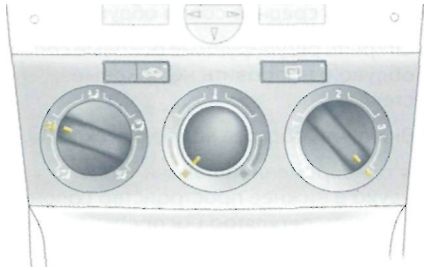

-  = Выкл.
- 4** = Максимальная скорость вентилятора

Расход воздуха определяется обдувом. Поэтому необходимо включать обдув во время движения.



S136) 8



#### Вентиляция

- Выключить режим  рециркуляции воздуха.
- Для подачи максимального потока воздуха в верхнее пространство салона: установить регулятор распределения воздуха в положение .
- Для вентиляции нижнего пространства салона: установить регулятор распределения воздуха в положение .
- Для одновременной подачи воздуха в верхнее и нижнее пространство салона: установить регулятор распределения воздуха в положение .
- Для охлаждения установить регулятор температуры в синюю зону.
- Установить необходимую скорость вентилятора.
- Открыть регулируемые центральные и боковые сопла обдува.

#### Обогрев



Мощность обогрева зависит от температуры двигателя и поэтому достигает максимального значения только при прогревом двигателя.

Для быстрого прогрева салона:

- Включить режим рециркуляции воздуха .
- Установить регулятор распределения воздуха в положение  или .
- Для подачи теплого воздуха установить регулятор температуры в красную зону.
- Установить обдув на **4**.
- Открыть регулируемые боковые сопла обдува.

Не оставлять вентиляцию с такими настройками на долгое время, так как это обуславливает ухудшение качества воздуха и повышение влажности, что может привести к запотеванию стекол.

Чтобы установить микроклимат в режим «холод к голове и тепло к ногам»:

- Выключить режим  рециркуляции воздуха.
- Установить регулятор распределения воздуха в положение .
- Установить регулятор температуры в среднее положение.
- Установить необходимую скорость вентилятора.
- Открыть регулируемые центральные и боковые сопла обдува.

Удобство, хорошее самочувствие и комфорт пассажиров в значительной степени зависят от правильной установки режима вентиляции и обогрева.

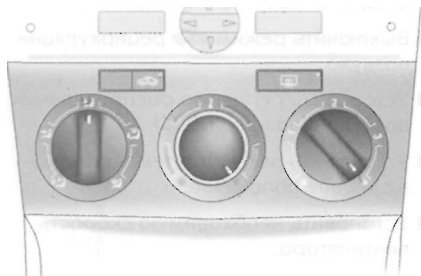

S13619

### Обогрев нижнего пространства салона

- Установить ручку распределения воздуха в положение iJ.
- Для подачи теплого воздуха установить регулятор температуры в красную зону.

Ш Включить обдув.

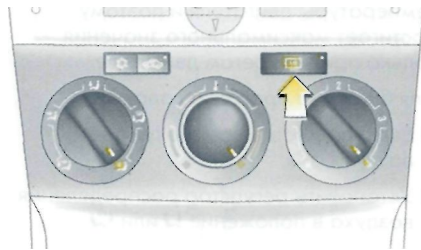

S13625

### Удаление влаги и инея со стекол

#### **Внимание!**





Несоблюдение указанных правил может привести к запотеванию или обмерзанию стекол и авариям в результате ухудшения видимости.



Запотевание или обмерзание стекол, например, в сырую погоду, от влажной одежды или при низкой наружной температуре:

- Установить ручку распределения воздуха в положение .
- Для подачи теплого воздуха установить регулятор температуры в красную зону.

- Установить обдув на **4**.
- Закрыть средние сопла обдува.
- Открыть регулируемые боковые сопла обдува и направить на боковые стекла.
- Включить обогрев заднего стекла .

Для одновременной подачи теплого воздуха в нижнее пространство салона установить регулятор распределения воздуха в положение .

Кондиционирование воздуха  и рециркуляция воздуха  включаются автоматически для повышения мощности размораживания, если выбраны положения  или .

Чтобы предупредить запотевание стекол, не устанавливать регулятор распределения воздуха в положение  или  в условиях большой влажности, когда регулятор температуры установлен на охлаждение в синей зоне.





S13621

### Режим рециркуляции воздуха

Во время 'нормальной' работы система отопления, вентиляции и кондиционирования воздуха использует наружный воздух. Чтобы предупредить попадание дыма и посторонних запахов в салон автомобиля при простаивании в пробках, или если требуется быстро охладить или подогреть салон, нажать на кнопку ; при этом в самой кнопке загорается сигнализатор и начинается рециркуляция воздуха.

Режим рециркуляции воздуха можно использовать лишь в течение непродолжительного времени, так как при длительном использовании этого режима ухудшается качество воздуха и повышается влажность, что приводит к запотеванию стекол. Вождение с включенным режимом рециркуляции воздуха в течение длительного времени может привести к появлению сонливости у пассажиров автомобиля.

Для того, чтобы выключить режим рециркуляции воздуха, снова нажать на кнопку ; при этом сигнализатор в кнопке погаснет, и в салон начнет поступать наружный воздух.



S13613

### Кондиционер

В качестве дополнения к системе отопления и вентиляции система кондиционирования воздуха охлаждает и удаляет из воздуха, поступающего в салон, влагу (осушает), очищает его от пыли и пыльцы, что обеспечивает максимально комфортные условия при любой погоде.

Если в охлаждении или осушении необходимости нет, следует выключить охлаждение для экономии топлива.

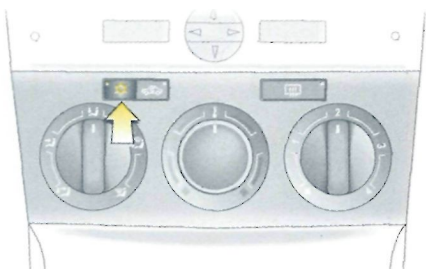

S13622

### Охлаждение

Активно только при включенном двигателе и включенном вентиляторе:

Нажать на кнопку  = Вкл.

Еще раз нажать на кнопку  = Выкл.

Сигнализатор в кнопке загорается, когда система кондиционирования воздуха включена, и гаснет, когда система выключается.

При низких наружных температурах охлаждение автоматически выключается.

Работающий кондиционер может влиять на мощность и режим работы двигателя.

Если вентилятор отключен, кондиционер работать не будет.

После включения управление системой кондиционирования воздуха осуществляется через обычные органы управления отоплением и вентиляцией.

Даже при включенном кондиционере, если регулятор температуры находится в красной зоне, в салон автомобиля будет поступать теплый воздух.

Чтобы создать наилучшие условия для кондиционирования воздуха, необходимо всегда закрывать окна салона, чтобы предупредить выход охлажденного воздуха.

При включении кондиционера отпотевание ветрового стекла происходит быстрее. В очень жаркую погоду, прежде чем заводить двигатель, следует проветрить салон от горячего воздуха, открыв окна и раздвижную крышу .

Когда кондиционер включен, должно быть открыто по крайней мере одно из средних или боковых сопел обдува, чтобы испаритель не обледенел из-за отсутствия движения воздуха.





Езда с частыми остановками может уменьшить эффективность кондиционера.

Использование кондиционера при езде с длинными подъемами или в интенсивном режиме вождения может привести к перегреванию двигателя. Если сигнализатор температуры охлаждающей жидкости  загорается на приборной панели, выключить кондиционер и дать двигателю поработать несколько минут на холостом ходу (см. стр. 71).



S13623

### Нормальное охлаждение

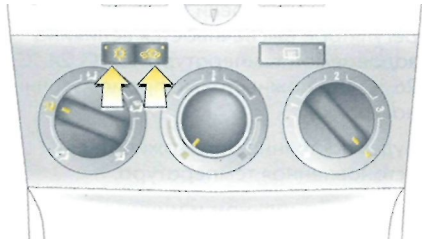

- Нажать на кнопку  (чтобы включить кондиционер).
- Выключить режим  рециркуляции воздуха.
- Установить регулятор распределения воздуха в положение  или .
- Для охлаждения установить регулятор температуры в синюю зону.
- Установить необходимую скорость вентилятора.
- Открыть нужные сопла обдува.



S13624

### Максимальное охлаждение

На короткое время открыть окна и раздвижную крышу ✳, чтобы быстрее удалить прогретый воздух,

- Нажать на кнопку ✳ (чтобы включить кондиционер).
- Включить режим рециркуляции воздуха .
- Установить регулятор распределения воздуха в положение .
- Для охлаждения полностью установить регулятор температуры в синюю зону.
- Установить обдув на **4**.
- Открыть все сопла обдува.

### Электронная система климат-контроля (ECC) ✳

Эта система обеспечивает максимальный комфорт в салоне автомобиля при каждой погоде, при любой наружной температуре, в любое время года.

Чтобы обеспечить постоянный и комфортный климат в салоне автомобиля, температура поступающего в салон воздуха, расход воздуха, режим распределения воздуха, режим рециркуляции и кондиционирования воздуха автоматически изменяются системой климат-контроля в зависимости от внешних климатических условий и текущей температуры в салоне автомобиля. Изменения температуры под воздействием наружных факторов, например, прямых солнечных лучей, автоматически компенсируются.



S 14531

При включенном охлаждении (компрессор кондиционера) производится охлаждение и осушение воздуха.

Воздушный микрофильтр очищает поступающий снаружи воздух от пыли и сажи, а также от пыльцы и спор.



S 14533

### Автоматический режим рециркуляции воздуха

Автоматическая система циркуляции воздуха с помощью датчика качества воздуха регистрирует наличие вредных газов в наружном воздухе и автоматически переключается на режим циркуляции воздуха.

Нажать на кнопку автоматической рециркуляции воздуха ; система гарантирует оптимальные настройки для практически всех условий. При включении автоматической рециркуляции воздуха в кнопке загорается сигнализатор.

Чтобы выключить автоматическую систему рециркуляции, следует снова нажать на кнопку ; при этом сигнализатор в кнопке погаснет, и в салон начнет поступать наружный воздух.

Система рециркуляции работает только при включенном двигателе.

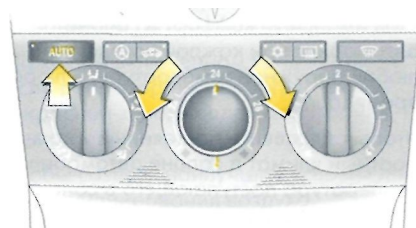

S14530

### Автоматический режим

Исходная установка для максимального комфорта:

- нажать клавишу **AUTO**,
- открыть все сопла обдува,
- установить температуру с помощью среднего регулятора.

Все сопла обдува в автоматическом режиме регулируются автоматически, поэтому они должны быть постоянно открыты - см. стр. 104.

При выборе автоматического режима в кнопке **AUTO** загорается сигнализатор.

Чтобы отключить систему, установить регулятор вентилятора в положение .

### Установка заданной температуры

Средний регулятор может использоваться для установки температуры; на регуляторе высвечивается величина задаваемой температуры 22 °С, 24 °С и 26 °С. Возможны также промежуточные настройки.

Будет постоянно поддерживаться установленная температура.

При максимальном и минимальном значении заданной температуры система работает в режиме максимального охлаждения или максимального обогрева.

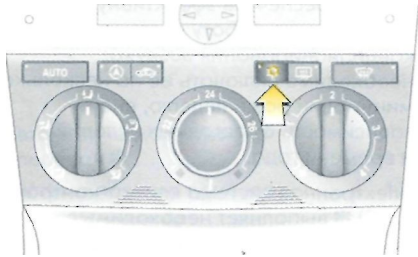

S 14565

### Установки вручную

В некоторых условиях (например, обледенелое или запотевшее окно) функциями системы можно управлять вручную.

Изменение настроек системы можно выполнять нажатием на кнопку  (в кнопке загорается сигнализатор) или с помощью регулятора вентилятора или регулятора распределения воздуха.

При этом автоматическая регулировка температуры поступающего в салон воздуха, расхода воздуха, режима распределения воздуха, режима рециркуляции воздуха и кондиционирования воздуха отключается.

Возврат в автоматический режим: нажать клавишу **AUTO**.

Режим распределения воздуха - см. стр. 106,  
расход воздуха - см. стр. 106  
режим рециркуляции воздуха - см. стр. 109,  
система кондиционирования воздуха - см. стр. 109.

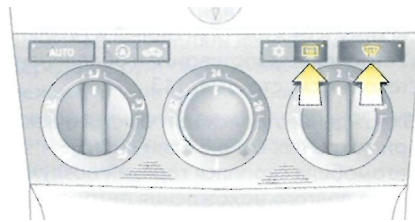



S 14566



### Удаление влаги и инея со стекол

#### **Внимание!**

Несоблюдение указанных правил может привести к запотеванию или обмерзанию стекол и авариям в результате ухудшения видимости.

Запотевание или обмерзание стекол, например, в сырую погоду, от влажной одежды или при низкой наружной температуре:

- Для очистки ветрового стекла нажать на кнопку .
- Включить обогрев заднего стекла .
- Установить необходимую скорость вентилятора.

Режим рециркуляции воздуха  автоматически выключается. Включается кондиционер .

Чтобы выключить режим удаления влаги и инея со стекол, еще раз нажать на кнопку , нажать на кнопку **AUTO**, с помощью регулятора установить скорость вентилятора и распределение воздуха.

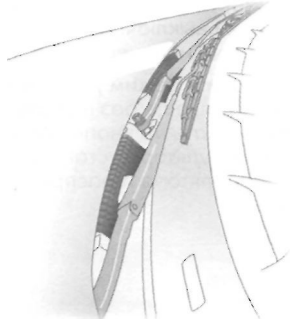

S13572

### Воздухозаборник

Воздухозаборные отверстия в моторном отделении снаружи перед ветровым стеклом должны быть свободны для притока воздуха, при необходимости удалить листву, грязь или снег.

### Воздушный микрофильтр

Воздушный микрофильтр очищает поступающий снаружи воздух от пыли и саж, а также от пыльцы и спор. Слой активированного угля \* хорошо удаляет из воздуха посторонние запахи и вредные газы.

Воздушный микрофильтр необходимо заменять с периодичностью, указанной в сервисной книжке.

### Примечание.

Если ветровое стекло запотеваает во влажную погоду, временно установить систему в режим, описанный в разделе «Устранение запотевания и обледенения стекол» - см. стр. 108, 113.

Охлаждение происходит быстрее всего при закрытых окнах. Если внутри автомобиля скопился горячий воздух после долгого нахождения автомобиля под открытым солнцем, открыть ненадолго окна и раздвижную крышу \*, чтобы проветрить салон.

При включенном кондиционере (охлаждающем компрессоре) образуется конденсатная вода, вытекающая на днище автомобиля.

Когда включено охлаждение, должно быть открыто по крайней мере одно из средних или боковых сопел обдува, чтобы испаритель не обледенел по причине отсутствия движения воздуха.

При низких наружных температурах охлаждение автоматически выключается.

Не закрывать внутренний датчик температуры (расположенный ниже переключателя вентилятора) или датчик солнечного света (расположенный перед соплами обогрева ветрового стекла), так как это может привести к выходу из строя системы электронного климат-контроля (ЕСС) \*.

### Техническое обслуживание

Чтобы обеспечить эффективную и длительную работу системы кондиционирования воздуха, необходимо включать её на несколько минут один раз в неделю, вне зависимости от погодных условий и времени года.

Электронная система климат-контроля (ЕСС) \* выполняет необходимые операции автоматически во время езды. Эксплуатация компрессора кондиционера воздуха при низких температурах окружающего воздуха не является возможной.

Самостоятельно устранять неисправности в системе запрещено: необходимо обратиться на станцию техобслуживания.

## Езда и управление

Автоматическая коробка передач.*	115
Система полного привода	121
Советы водителю	127
Экономия топлива способствует защите окружающей среды	129
Топливо, заправка	131
Катализатор, эмиссия отработавших газов	133
Системы контроля езды	136
Тормозная система	145
Противоблокировочная система торможения (ABS) 	148
Колеса, шины	149
Багажник на крыше.*	153
Система Flex-Fix.*	154
Тягово-сцепное устройство.*	164
Буксировка	167

### Автоматическая коробка передач \*

Автоматическая коробка передач позволяет выполнять переключение передач в ручном режиме (**ручной режим**) или автоматически (**автоматический режим**) с полностью автоматическим управлением сцеплением.

Двигатель можно запускать, только когда рычаг селектора коробки передач установлен в положение **P** или **N**.

При запуске двигателя в положении **P**, повернуть ключ в замке зажигания в положение ACC или ON, выжать педаль тормоза до конца и нажать на кнопку на рычаге коробки передач перед выбором передачи.

Не нажимать на педаль акселератора во время переключения передач. Если выполнять переключение передачи при нажатой педали тормоза и без нажатия на педаль акселератора, то автомобиль резко замедлит движение.

Никогда не нажимать одновременно на педаль тормоза и педаль акселератора.

#### **Внимание!**

Несоблюдение этих инструкций может привести к выводу автомобиля из строя и создать угрозу для здоровья и жизни пассажиров.

После выбора **D** коробка передач находится в автоматическом режиме.

При перемещении рычага переключения передач влево из положения **D** включается режим ручного переключения. Только переднюю ступень можно переключать вручную, кратковременно перемещая рычаг переключения передач в направлении + или -.



S13486

#### Индикатор коробки передач

Дисплей отображения режима и выбранной передачи.

- P** Положение парковки.
- R** Задний ход.
- N** Нейтральное положение и холостой ход.
- D** Автоматический режим.
- 1 - 5** Включенная передача в ручном режиме.



S13628

#### Установки рычага переключения передач,

##### **P, R, N и D (автоматический режим)**

- P** Исходное положение. Передние колеса заблокированы. Включается только во время остановки автомобиля и с затянутым ручным тормозом. При включении на дисплее отображения режимов коробки передач появляется индикация «P».
- R** Передача заднего хода. Включается только во время остановки автомобиля. При включении на дисплее отображения режимов коробки передач появляется индикация «R».

**N** Нейтральное положение или холостой ход. На дисплее отображения режимов коробки передач появляется «N».

**D** Положение коробки передач для езды в нормальных условиях с 1-й передачи по 5-ю передачу. При включении на дисплее отображения режимов коробки передач появляется индикация «D».

Рычаг селектора можно перемещать только из положения **P** или **N** с включенным зажиганием и нажатой педалью тормоза (блокировка рычага селектора).

Чтобы включить передачу **P** или **R**, нажать кнопку рычага селектора.

Никогда не включать **P** или **R** во время движения автомобиля.

Двигатель можно заводить, только когда рычаг селектора коробки передач установлен в положении **P** или **N**.

Во время переключения передач педаль акселератора не выжимать.





S13629

### Ручной режим

Переместить рычаг селектора из положения **D** (влево) в ручной режим, затем вперед или назад.

- + Переключение на более высокую передачу.
- Переключение на более низкую передачу.

Наклонить рычаг селектора в необходимом направлении. Рычаг должен вернуться в центральное положение.

Переключение передач в ручном режиме можно выполнять без нажатия на педаль акселератора.

При слишком низком числе оборотов двигателя коробка передач автоматически переключается на более низкую передачу даже в ручном режиме. Этим предотвращается глушение двигателя.

После остановки происходит автоматический выбор 1-й передачи.

При высокой частоте вращения двигателя не происходит автоматическое переключение на более высокую ступень.

При переключении на более высокие передачи в ручном режиме необходимо руководствоваться дорожными условиями, не допуская перехода стрелки тахометра в красную зону.

Включение понижающих передач должно выполняться в зависимости от скорости автомобиля.

Путем многократного перемещения рычага переключения передач с коротким интервалом можно перескакивать через передачи.

При трогании на скользкой поверхности передвинуть рычаг переключения передач вперед для включения 2-й передачи.

На индикаторе коробки передач отображается выбранная ступень.

В целях безопасности доступно также при ручном режиме принудительное понижение передачи - см. стр. 118.

Чтобы переместить рычаг селектора обратно в положение **D**, наклонить рычаг назад и вправо.



S13630

В положениях **P** или **N** сигнализатор  отображается на шкале рычага селектора, если рычаг селектора заблокирован.

Чтобы включить передачу **P** или **R**, нажать кнопку рычага селектора.

Пуск двигателя возможен только в положении **P** или **N**. При запуске двигателя в положении **N** дополнительно выжать педаль тормоза или затянуть стояночный тормоз.

Во время переключения передач педаль акселератора не выжимать.

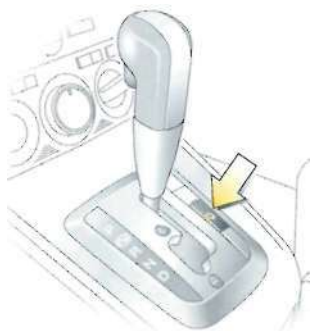

S13631

### Зимняя программа

В случае проблем с троганием с места на покрытой льдом или скользкой поверхности, чтобы предупредить проскальзывание и потерю сцепления с дорожным покрытием, нажать на кнопку : сигнализатор **WINTER** загорится на приборной панели и автомобиль начнет движение с 3-й передачи.

Зимняя программа выключается при:

- нажатии на кнопку  еще раз (сигнализатор **WINTER** на приборной панели погаснет),
- выключении зажигания.

Если перевести коробку передач в ручной режим при активной зимней программе, то зимняя программа выключается.

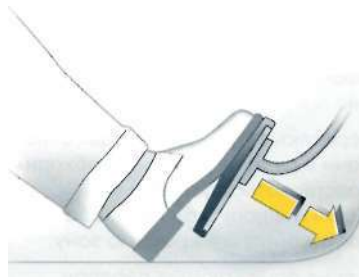

17176 T

### Принудительное понижение передачи

Нажать на педаль акселератора и удерживать её в нажатом положении; при некоторых скоростях коробка передач переключится на более низкую передачу. При этом для ускорения используется полная мощность двигателя.

После того, как необходимая скорость была достигнута, отпустить педаль акселератора; при этом коробка передач переключится на более высокую передачу.

В целях безопасности доступно принудительное понижение передачи как в автоматическом, так и ручном режимах.

### Торможение двигателем

#### Автоматический режим

Автоматическая коробка передач самостоятельно выбирает режим вождения с оптимальным торможением двигателем.

При необходимости также в ручном режиме можно выбирать более низкие ступени для повышения эффективности торможения двигателем. 1. ступень имеет самую большую эффективность торможения.

#### Ручной режим

Для использования тормозных функций двигателя при спуске своевременно включить ступень **3**, **2** или при необходимости **1**.

Торможение двигателем наиболее эффективно выполняется в положении коробки передач **1**. Если перевести рычаг переключения передач в положение **1** на большой скорости, коробка передач будет оставаться на текущей передаче до тех пор, пока не будет достигнут момент переключения на передачу **1**, например, в результате снижения скорости.

Применение торможения двигателем вместо обычных тормозов на спусках продлевает срок службы тормозов.

### Остановка

Рычаг селектора можно оставить в текущем положении, при условии, если двигатель работает.

В автоматическом или ручном режимах, после остановки двигателя, коробка передач автоматически переводит рычаг на первую передачу и включает сцепление.

В положении **R** задний ход остается включенным.

При остановке на уклонах затянуть стояночный тормоз или нажать на педаль тормоза. Нельзя удерживать автомобиль на месте с помощью нажатия на педаль акселератора.

При остановке на длительное время, например в пробках, следует выключать двигатель.

### Парковка

Перед выходом из автомобиля

- Нажать и удерживать педаль тормоза в нажатом состоянии.
- Затянуть стояночный тормоз.
- Передвинуть рычаг в положение **P**.
- Установить ключ в положение **LOCK**.
- Вынуть ключ из замка зажигания.
- Заблокировать рулевую колонку.
- Запереть автомобиль.

После выключения зажигания автоматическая коробка передач перестает реагировать на перемещения рычага селектора.

### Раскачка автомобиля

При необходимости раскачать автомобиль, застрявший на льду, в воде, снеге, песке, грязи или в яме, соблюдая следующий порядок действий:

Перед тем как раскачивать автомобиль, необходимо убедиться, что рядом с автомобилем нет предметов или людей.

Повернуть рулевое колесо полностью слева направо, чтобы очистить место вокруг передних колес.

Установить рычаг селектора между **R** и передней передачей и повторять легкое нажатие на педаль акселератора, когда включена передача.

Не позволять колесам буксовать, не давать полный газ и избегать резких нажатий на педаль акселератора.

Описанный выше способ применять только в указанных исключительных случаях.

Если автомобиль не удастся выволочь после нескольких попыток раскачки, необходимо вытащить автомобиль на буксире.

Буксировка - см. стр. 174.



### Точное маневрирование

Для точного маневрирования, например, при установке на парковку, заезде в гараж, можно использовать свойство «сползания» с включенной передачей при отпускании педали главного тормоза.

Нельзя нажимать педали акселератора и тормоза одновременно.



S13632

### Неисправность

Если в автоматической коробке передач возникнет какая-либо неисправность, на приборной панели загорается сигнализатор .

Переключение передач в автоматическом режиме может происходить резче обычного или, в случае серьезной неисправности, вовсе не выполняться.

Для устранения неисправности как можно скорее обратиться за помощью на станцию техобслуживания.

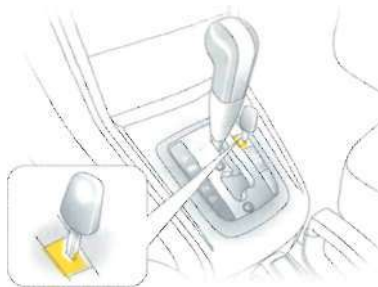

S13645

### Прерывание электропитания

При разряженном аккумуляторе и включенной передаче сцепление не развединается. Автомобиль сдвинуть невозможно.

При разряженном аккумуляторе рычаг не переключается из положения **P** или **N**. Запустить двигатель с помощью провода для запуска двигателя от внешнего источника - см. страницу 172.

Если сбой в электропитании не вызван разрядкой аккумулятора, установить рычаг переключения передач в нейтральное положение:

1. Выключить зажигание и извлечь ключ из замка зажигания.
2. Нажать и удерживать педаль тормоза в нажатом состоянии.
3. Снять крышку консоли с помощью подходящей отвертки.
4. Вставить ключ зажигания и осторожно перевести в стопор переключения передач.
5. Установить рычаг в нейтральное положение (N).
6. Извлечь ключ из прорези стопора.
7. Завести двигатель и установить необходимую-передачу.
8. Установить крышку на консоли.

Незамедлительно устранить причину сбоя в электропитании. Обратиться на станцию техобслуживания.

## Система полного привода

Система полного привода (AWD) представляет собой систему, которая в случае необходимости включается автоматически без участия водителя. В зависимости от дорожных условий автомобиль работает с приводом на два колеса или с приводом на четыре колеса, чтобы при необходимости увеличить сцепление автомобиля с дорожным покрытием и его устойчивость.

Если передние колеса начинают проскальзывать, то по мере необходимости автоматически подключаются задние колеса.

При этом на колеса, имеющие наибольшее сцепление с дорогой, передается больший крутящий момент, что обеспечивает постоянное оптимальное сцепление с дорогой.

В тяжелых дорожных условиях включение полного привода может сопровождаться негромким шумом.

Помимо того, что эта система позволяет совершать поездки в условиях бездорожья, она также способствует уменьшению износа шин и узлов трансмиссии и предупреждает создания условий для потери управления автомобилем.



S 13633

### Сигнализатор системы полного привода

При включении зажигания сигнализатор включения системы полного привода загорается приблизительно на 4 секунды. Система готова к работе после того, как сигнализатор погаснет.

Если во время езды сигнализатор мигает, это означает, что система полного привода временно отключена.

Если сигнализатор быстро мигает и затем гаснет, это нормально и не указывает на неисправность.

Если сигнализатор мигает постоянно, это свидетельствует о неисправности в системе. Срочно обратиться на станцию техобслуживания.

### Особенности вождения с полным приводом

Улучшенное сцепление с дорогой автомобилем с системой полного привода обеспечивает лучший контроль в сложных дорожных условиях, особенно на заснеженных и покрытых льдом дорогах. Однако езда на автомобиле с системой полного привода не является гарантией отсутствия заносов и сокращения тормозного пути.

У автомобилей с системой полного привода центр тяжести расположен выше, чем у обычных автомобилей. Поэтому при прохождении поворотов нужно выбирать оптимальную скорость. Не следует пытаться проходить повороты на такой же скорости, как и на обычном автомобиле.

Сильный боковой ветер может влиять на рулевое управление автомобиля. При сильных боковых ветрах рекомендуется вести автомобиль на пониженной скорости.

Во время езды по скользким покрытиям (из-за наличия на дорожном покрытии песка, гравия, воды, снега или льда) необходимо всегда соблюдать бдительность.

Для управления автомобилем использовать педаль акселератора - стараться тормозить как можно реже.

- Не перегружать сцепление.

D Не позволять колесам пробуксовывать.

- Избегать резких движений рулевым колесом.

Вождение автомобиля по дорогам, покрытым снегом и льдом, требует особой осторожности:

- Необходимо выбирать передачу в соответствии с текущими дорожными условиями.
- Трогаться с места с минимальным количеством оборотов, на низкой передаче, используя одновременно педаль сцепления и акселератора.
- Переходить на более высокую передачу в нужный момент, не допуская превышения оптимального количества оборотов двигателя.
- Если на автомобиле установлена автоматическая коробка передач , для включения зимней программы передвинуть рычаг селектора в положение **D** и нажать на кнопку .

### Езда по бездорожью

Во время движения в условиях бездорожья можно столкнуться с самыми разнообразными дорожными условиями.

Следует руководствоваться здравым смыслом и правильно оценивать ситуации. Если Вы не чувствуете уверенность в том, что Вы сможете преодолеть данный участок дороги, не пытайтесь этого делать.

Необходимо избегать наезда на торчащие объекты (такие как глыбы льда или пни), так как это может привести к повреждениям основания кузова и шин автомобиля.

После преодоления грязных участков дороги проверить тормоза и удалить грязь с тормозных колодок.

### Захват рулевого колеса

Рельеф местности может обусловить резкие и неожиданные движения рулевого колеса, особенно на пересеченной местности.

#### **Внимание!**

Необходимо быть готовым к резким толчкам автомобиля, крепко держать рулевое колесо, помещая большие пальцы вне спиц колеса, так как это поможет предупредить травмы от отдачи на рулевом колесе.

### Подготовка

Объем подготовки к поездке зависит от продолжительности, расстояния и условий участка бездорожья, который необходимо преодолеть. Следует придерживаться следующих общих правил:

Ознакомиться с участком, который нужно преодолеть, путем визуального осмотра или изучения карты. Заранее распланировать маршрут и убедиться в том, что данный участок разрешен для передвижения по нему на автомобиле <sup>1)</sup>.

Провести тщательную проверку автомобиля.

Проверить следующие параметры и узлы:

- уровень масла, воды, топлива, тормозной жидкости и жидкости для сцепления,
- приводные ремни,
- стеклоочистители и система омывателя ветрового стекла,
- фары.

Техническое обслуживание - см. стр. 126, 196.

<sup>1)</sup> Соблюдать местные предписания.

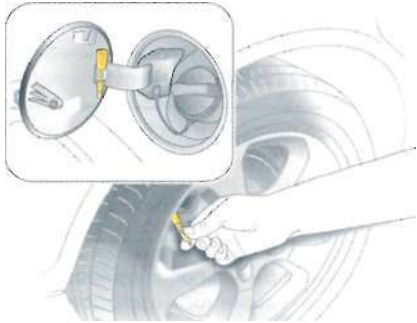

S 14434

Убедиться в том, что давление в шинах (включая запасное колесо) отвечает требованиям и соответствует условиям бездорожья.

Давление в шинах - см. стр. 219.

Проверить комплект инструментов для замены колес и домкрат, а также наличие пластины или доски для установки домкрата на мягкой почве.

Подготовить аварийный комплект, включающий буксирный трос, лопату, дорожную аптечку и другие вещи, которые могут потребоваться в условиях бездорожья на незнакомом участке.

Необходимо иметь при себе буксирный трос, который позволит вытягиваемому автомобилю находиться в безопасной зоне.

При возникновении каких-либо вопросов по специальному оборудованию обратиться к партнеру фирмы Opel.

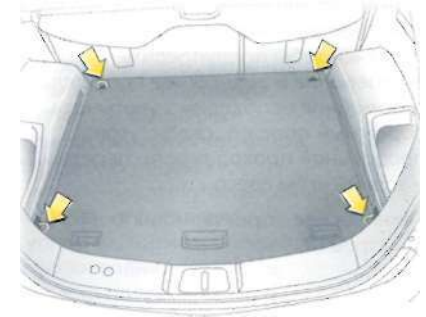

S 13358

Закрепить багаж и все незакрепленные предметы, которые могут свободно перемещаться по салону автомобиля и нанести травмы при поездках в условиях бездорожья. Стараться не перевозить тяжелые грузы на крыше. Убедиться в том, что все двери, задняя откидная дверь и капот надежно закрыты.

Крепление предметов с помощью крепежных проушин - см. стр. 61.

При движении по бездорожью, особенно при преодолении холмистой местности, бродов, чтобы предупредить застревание и возможное повреждение автомобиля необходимо учитывать дорожный просвет, свесы, угол продольной проходимости, передний и задний углы свеса.

Технические характеристики - см. стр. 210.

### **Преодоление бродов**

Не превышать установленную максимальную высоту брода.

Перед преодолением брода проверить глубину воды, выбрать места с наименьшими передним и задним углами свеса.

Чтобы предупредить попадание воды в систему выпуска выхлопных газов, вести автомобиль на постоянной скорости, но не превышать 5 км/ч, что предотвращает образование брызг.

Если имеется такая возможность, то вести автомобиль по течению, а не против него. Если приходится вести автомобиль против течения, следует стараться придерживаться движения под углом к течению так, чтобы выступающий впереди угол помогал отклонять воду от моторного отсека.

Избегать разбрызгивания воды - если в систему зажигания попадет вода, двигатель может заглохнуть.

Избегать попадания воды в систему забора воздуха.



Если вода попадет в систему забора воздуха, может произойти заклинивание двигателя с серьезными и дорогостоящими повреждениями.

Проверить тормоза после преодоления брода - намокшие тормоза работают хуже сухих.

При первой возможности после преодоления бродов выполнить технический осмотр автомобиля, включая проверку на предмет попадания воды в рабочие узлы.

Технический осмотр после преодоления бродов - см. стр. 126.



**Самопомощь**

**Буксировка**

При буксировке автомобиля в условиях бездорожья, соблюдать следующие правила:

- Для продвижения автомобиля в грязь требуется больше силы, чем на дороге с твердым покрытием.
- Прикрепить буксирный трос к специальной проушине для троса на автомобиле, а не к мосту - см. стр. 164, 174.
- При возможности вести оба автомобиля по направлению вперед, выбирая передачу, предупреждающую пробуксовку колес.
- Избегать применения заднего хода, так как это может привести к пробуксовке колес.
- Держаться от буксирного троса на безопасном расстоянии.

 **Внимание!**

Разрыв тросов может привести к серьезным травмам.

**Замена колеса**

При пользовании домкратом на мягкой почве подкладывать доску или пластину.

Дополнительная информация - см. стр. 178.

**Мойка автомобиля**

Тщательно вымыть автомобиль при первой возможности после преодоления участка бездорожья.

Не оставлять грязь высыхать на любой из частей автомобиля, так как при этом грязь становится абразивной и может привести к повреждению лакокрасочного покрытия, стекол, уплотнений, подшипников и узлов тормозной системы.

Если грязь не смыть, она может серьезно затруднить поступление воздуха на механические узлы, что приведет к локальному перегреванию и выходу из строя различных деталей, особенно в моторном отделении.

Проследить за тем, чтобы сердцевина радиатора и зона между радиатором и промежуточным охладителем/ масляным радиатором (если они установлены) были очищены, это обеспечивает надлежащий поток охлаждающего воздуха.

Убедиться в том, что сердцевина радиатора и охладителя не забиты (песком, солевыми отложениями и пр.).

Проверить протектор шин.

Очистить и проверить механические узлы автомобиля, особенно следующие:

- карданные валы, включая сильфонные уплотнения,
- суппорты, тормозные накладки и диски передних тормозов,
- переднюю подвеску,
- сильфонные уплотнения вилки включения сцепления,
- суппорты, тормозные накладки и диски задних тормозов,
- заднюю подвеску,
- топливный бак и защитную пластину,
- сапуны, мосты и топливный бак,
- клапан измерения нагрузки,
- раздаточную коробку и защитную пластину,
- масляный поддон двигателя и защитную пластину.

Соблюдать следующие правила:

- Не направлять струю воды высокого давления непосредственно на уплотнения автомобиля.
- Чтобы удалить всю грязь и камни из тормозных суппортов и проверить износ колодок, необходимо демонтировать колеса.
- Верхнюю часть защитных пластин необходимо очищать от камней, чтобы предупредить повреждение масляного поддона двигателя и топливного бака.

### Техническое обслуживание

При тяжелых условиях эксплуатации, как например, езда по дорогам без покрытия, сильно запыленным или загрязненным дорогам и пр., требуется более частое проведение некоторых операций технического обслуживания, таких как замена моторного масла, масляного фильтра, фильтрующего элемента воздушного фильтра и тормозных колодок. Если большую часть времени автомобиль эксплуатируется в условиях бездорожья, необходимо регулярно проводить осмотр элементов ходовой части. Чтобы узнать, какие специальные операции по техническому обслуживанию, помимо проводимых в рамках обычного технического осмотра, требуются для Вашего автомобиля с учетом условий его эксплуатации, следует обратиться к партнеру фирмы Opel. Дополнительная информация - см. стр. 196.

### Технический осмотр после преодоления бродов

После преодоления водных преград необходимо проверить, не попала ли вода в следующие узлы и детали:

- Бачок тормозной жидкости,
- Фильтрующий элемент воздушного фильтра,
- Двигатель,
- Коробку передач,
- Мосты,
- Салон автомобиля.

Заменить все смазочные или гидравлические жидкости, имеющие белесоватый цвет, что указывает на попадание в них воды.

### Система полного привода, заключение Соблюдать следующие правила

- Перед тем, как преодолеть участок бездорожья, проверить уровень топлива, воды и масла, а также давление в шинах.
- Выполнить пеший осмотр участка перед его преодолением, особенно при пересечении косоогоров, водных преград, глубокого снега и неровностей.
- Выбрать передачу, исходя из текущих условий.
- Выбирать правильные передачи для управления двигателем при торможении и наборе скорости.
- Крепко держать рулевое колесо по наружному диаметру, удерживая большие пальцы вне спиц колеса.
- Вести автомобиль осторожно и быть готовым к непредвиденным обстоятельствам.
- При сильных боковых ветрах ехать медленнее.
- Приближаться к препятствиям и участкам бездорожья под правильным углом и с разбегом, достаточным для преодоления препятствия, но без чрезмерного усилия.
- Будьте осторожны - если не уверены в чем-то, не делайте этого.

### Избегать следующих действий

- Не начинать движение по участку бездорожья без уверенности, что такой участок можно преодолеть безопасным образом.
- Не подвергаться ненужному риску.
- Не перегружать тормоза, сохранять контроль над рулевым управлением.
- Воздерживаться от переключения передач на сложной местности, включение сцепления может привести к остановке автомобиля из-за увеличения сопротивления на колесах, и от ускорения движения вперед или назад на подъеме.
- Не перегружать сцепление.
- Не позволять колесам пробуксовывать в грязи, песке или снеге - они лишь увязнут глубже.
- Поддерживать безопасную скорость, особенно на поворотах. У автомобиля с системой полного привода центр тяжести расположен выше, чем у обычных автомобилей. Поэтому резкие изменения направления движения могут привести к потере управления.

## Советы водителю

### Первые 1000 км

Вести машину, постоянно меняя скорость движения. Не давать полный газ. Не заставлять работать двигатель на низких оборотах.

Вести машину, чаще переключая передачи. На всех передачах и ступенях нажимать педаль акселератора не более, чем на три четверти хода педали.

Не ездить со скоростью выше трех четвертей максимальной скорости.

Чтобы предотвратить повреждение двигателя и повышенный расход топлива, избегать резкого трогания с места, резких ускорений и длительной езды на большой скорости.

Избегать ненужных резких торможений в течение первых 200 км.

По возможности избегать буксировки других автомобилей.

Эта информация относится к двигателю и узлам трансмиссии, например, главной передаче.

### Запрещается ездить с выключенным двигателем

В этом случае многие узлы не действуют (например, усилитель торможения, сервоусилитель рулевого управления, система воздушных подушек безопасности). Езда автомобилем в таком состоянии создает угрозу для Вашей жизни и жизни других людей.

### Усилитель торможения

При отключенном двигателе усилитель торможения перестает работать после одного или двух нажатий на педаль тормоза. Тормозной эффект не уменьшается, однако, для остановки автомобиля требуется прилагать гораздо больше усилий на педаль тормоза.

### Сервоусилитель рулевого управления

Никогда не оставлять рулевое колесо полностью заблокированным во время стоянки автомобиля, так как это может повредить насос сервоусилителя рулевого управления.

Если сервоусилитель рулевого управления не работает, например, когда автомобиль буксирует с выключенным двигателем, автомобилем можно управлять, но для этого потребуются значительно больше усилий.

### Езда в горных условиях, езда с прицепом

Электрический вентилятор: охлаждающая способность вентилятора не зависит от оборотов двигателя. Если автомобиль может преодолеть подъем на более высокой передаче, нет необходимости переключаться на пониженную передачу.

### Вождение в экстремальных условиях

Во время вождения в экстремальных условиях, например, по льду, снегу, грязи, песку или воде, необходимо ехать медленно и осторожно, сохраняя большую тормозную дистанцию.

Если автомобиль застрял, трогаться следует со 2-й передачи (в автоматической коробке передач это 2 ступень), чтобы избежать пробуксовки передних колес. Если автомобиль застрял в снегу, грязи или на льду, следует использовать песок, цепи на колеса или другие противопроскальзывающие материалы для улучшения сцепления колес с дорогой.

### Преодоление бродов

Перед тем, как преодолеть водную преграду, необходимо проверить её глубину. Если вода немного ниже основания кузова автомобиля, не пытаться преодолеть такое препятствие. Если преодолевать водную преграду на слишком высокой скорости, вода может попасть в двигатель через воздухозаборные отверстия, что может привести к серьезным повреждениям. Следует вести автомобиль медленно, на максимально низкой передаче и на высоких оборотах двигателя.

### Езда с грузом на крыше

Не превышать разрешенную нагрузку на крышу - см. стр. 216. В целях безопасности распределить груз равномерно и надежно закрепить его с помощью ремней так, чтобы он не соскользнул. Довести давление воздуха в шинах до уровня, требуемого при полной загрузке автомобиля. Не превышать 120 км/ч. Периодически проверять и подтягивать ремни.

**Выключение двигателя**

При очень высокой температуре двигателя, например, после езды в горах: во избежание перегрева примерно на 2 минуты оставить работать двигатель на холостом ходу.

Для охлаждения двигателя после его выключения устройства обдува в моторном отделении продолжат работать еще некоторое время.

**Автомобили с турбонагнетателем \***

После езды с высокой частотой вращения двигателя или с высокой нагрузкой на двигатель для защиты турбонагнетателя перед выключением двигателя оставить его работать на холостом ходу под низкой нагрузкой или в течение примерно 30 секунд.

**Меньше топлива - больше километров**

Следовать советам по обкатке автомобиля, находящимся на предыдущей странице, и выполнять рекомендации по экономии топлива, приведенные на следующих страницах. Технически правильная и экономичная езда гарантирует работоспособность автомобиля и увеличивает его срок службы.

**Принудительный холостой ход**

Подача топлива автоматически отключается при превышении допустимых оборотов, например, когда автомобиль преодолевает длинный спуск или во время торможения. Чтобы задействовать функцию отключения подачи топлива при превышении оборотов, во время превышения оборотов не нажимать на педаль акселератора или сцепления.

**Обороты двигателя**

Стараться в любых условиях вести автомобиль, сохраняя оптимальное количество оборотов двигателя для выбранной передачи.

**Разогрев двигателя в движении**

Разогреть двигатель в движении, а не на холостом ходу. Не давать полный газ до тех пор, пока не будет достигнута рабочая температура двигателя.

После холодного запуска автоматическая коробка передач \* не будет переключаться на более высокие передачи до тех пор, пока двигатель не достигнет более высокой частоты вращения. Это позволяет каталитическому нейтрализатору быстро достичь температуру, необходимую для оптимальной нейтрализации отработавших газов.

**Вести машину с переключением передач**

Не раскручивать двигатель на нейтральной или низкой передачах. Вождение с большой скоростью на отдельных передачах механической и автоматической коробки передач, а также движение с частыми остановками увеличивает износ деталей двигателя и расход топлива.

**Обратное переключение передач**

При падении скорости переключить обратно передачу - не оставлять в контакте сцепление при повышенной частоте вращения двигателя. Это особенно важно при езде в горах.

**Сцепление \***

Всегда выжимать педаль сцепления до пола, чтобы предупредить трудности с включением передач и повреждение узлов трансмиссии. В области хода педалей не должно быть никаких ковриков.

Во время езды не использовать педаль сцепления в качестве опоры для ноги, так как при этом повышается износ сцепления.

**Педали**

Не помещать в нижнем пространстве салона никаких предметов, которые могут скатиться под педали и, тем самым, ограничить ход педалей.

Чтобы обеспечить полный ход педалей, в зоне педалей запрещается подкладывать маты.

Во время езды не использовать педаль тормоза в качестве опоры для ноги, так как это приводит к ускорению износа компонентов тормозной системы и перегреву, а в результате к увеличению тормозного пути.

**Обращение с аккумулятором во время езды**

В случаях медленной езды или при стоящем автомобиле, например, при медленном движении в городе, при езде на короткие расстояния или в уличных заторах следует по возможности отключать ненужные потребители электроэнергии (например, обогрев заднего стекла, дополнительные фары).

При запуске двигателя выжимать педаль сцепления, чтобы устранить сопротивление узлов трансмиссии и уменьшить нагрузку на стартер и аккумулятор.

## Экономия топлива способствует защите окружающей среды

### Технология, ориентированная в будущее

При разработке и изготовлении Вашего автомобиля фирма Opel использовала незагрязняющие окружающую среду и легко утилизируемые материалы. Технология производства Вашего автомобиля также является экологически рациональной.

С помощью повторного использования отходов производства замыкаются циклы использования материалов. Сокращение потребления энергии и воды обеспечивает дополнительную экономию природных ресурсов.

Современная конструкция автомобиля облегчает его разборку по окончании срока эксплуатации и отделение материалов для их дальнейшего использования.

Такие материалы, как асбест и кадмий, не используются. Кондиционер работает с хладагентом, не содержащим фреонов.

В современной технологии лакирования в качестве растворителя используется вода.

### Возврат отработавшего срок службы автомобиля

Сведения о пунктах возврата отработавших срок службы автомобилей и их вторичной переработке Вы можете найти в сети Интернет по адресу [www.opel.com](http://www.opel.com).

## Водить автомобиль, экономя топливо и тем самым сохраняя окружающую среду

- Высокий расход топлива, уровень шума и выброс отработавших газов часто обусловлены неэкономичным стилем вождения без учета воздействия на окружающую среду.
- Поэтому следует ездить, экономя топливо: «Меньше топлива - больше километров».
- Снизить уровень шума и эмиссию отработавших газов за счет экологичного стиля вождения. Это в высокой мере окупается и способствует повышению качества жизни.

Расход топлива зависит в значительной мере от Вашего личного стиля вождения. Следующие советы помогут Вам достигать максимально возможную экономию топлива в различных режимах.

Контролируйте расход топлива Вашего автомобиля при каждой заправке. Это поможет Вам скорее установить причины повышенного расхода топлива.

### Разогрев двигателя в движении

- Полный газ или разогрев двигателя в режиме холостого хода вызывает усиленный износ, повышение расхода топлива, увеличение эмиссии отработавших газов, повышение содержания вредных веществ в выхлопе и уровня шума.

- После пуска двигателя сразу же отправляться в путь. Прогреть двигатель на умеренных оборотах.

### Равномерная скорость

- Беспорядочное вождение значительно увеличивает расход топлива, количество выбрасываемых отработавших газов и концентрацию загрязняющих веществ в выхлопе.
- Не нажимать на педаль акселератора и тормоза без особой необходимости. Стараться вести автомобиль с равномерной скоростью.

Путем тщательного планирования движения избегать частого трогания с места и остановок, например, перед светофорами, на коротких участках пути и при езде в колоннах. Выбирать дороги с минимальным транспортным потоком.

### Холостой ход

- Двигатель потребляет топливо и на холостом ходу.
- Уже во время остановок на более, чем на 1 минуту, рекомендуется выключить двигатель. За пять минут работы на холостом ходу двигатель потребляет столько же топлива, сколько необходимо примерно для одного километра езды.
- Работа на холостом ходу в течение более 5 минут может привести к повышению температуры и выходу из строя системы выпуска выхлопных газов.

### Принудительный холостой ход

- Подача топлива в режиме принудительного холостого хода автоматически отключается, например, при спуске или торможении, см. стр. 128.
- Чтобы активировать функцию отключения подачи топлива при превышении оборотов и сэкономить топливо, нельзя нажимать на педаль акселератора или сцепления.

### Вести машину с переключением передач

- Работа на высоких оборотах повышает износ и расход топлива.
- Не перегружайте двигатель. Избегайте слишком высоких оборотов.

Езда с учетом показаний тахометра помогает экономить топливо. По возможности двигаться на каждой передаче на более низких оборотах и с постоянной скоростью. Как можно дольше ехать на самой высокой передаче, как можно раньше переключаться на более высокую передачу и не переключаться преждевременно на более низкую передачу.

### Высокая скорость

- Чем выше скорость, тем больше расход топлива и уровень шума. При езде на «полном газу» расходуется очень большое количество топлива, производится чрезмерный шум и повышается выброс отработавших газов.

- Немного убрав педаль акселератора, Вы сможете существенно сократить расход топлива без больших потерь в скорости.

Не ездить со скоростью выше трех четвертей максимальной скорости, это позволит без существенных потерь во времени сэкономить до 50 % топлива.

### Давление в шинах

- Слишком низкое давление в шинах вследствие повышенного сопротивления дороги приводит к двойным потерям: чрезмерному потреблению топлива и повышенному износу шин.
- Регулярный контроль давления (через каждые 14 дней) оправдывает себя.

### Дополнительные потребители энергии

- Включение дополнительных потребителей повышает расход топлива.
- Отключить все дополнительные потребители (например, кондиционер, обогрев заднего стекла), если они более не требуются.

### Багажник на крыше \*

- Багажник на крыше может увеличить расход топлива приблизительно на 1 литр на 100 км из-за сопротивления воздуха.
- Рекомендуется снимать их, если они не используются.

### Ремонт и техобслуживание

- Неквалифицированное проведение работ по ремонту, наладке или техобслуживанию могут привести к повышению расхода топлива. Не производите самостоятельно работы на двигателе.

По незнанию Вы можете нарушить законы по охране окружающей среды вследствие неправильной утилизации материалов.

утилизируемые материалы не возвращаются в цикл производства,

контакт с различными химическими веществами может быть вреден для здоровья.

- Мы рекомендуем доверять все ремонтные работы и техническое обслуживание партнеру фирмы Opel.

### Сложные условия эксплуатации

- При езде с резкими подъемами, поворотами или по плохим дорогам, а также в зимних условиях расход топлива повышается.

Потребление топлива резко возрастает во время езды в городе и при зимних температурах, а особенно при езде на короткие расстояния, когда двигатель не успевает достичь рабочей температуры.

- Поэтому в таких условиях следует соблюдать приведенные выше рекомендации по ограничению расхода топлива.

## Топливо, заправка

### Расход топлива

Дополнительное оборудование (например, широкие шины, тягово-сцепное устройство) увеличивает вес автомобиля в снаряженном состоянии и в некоторых случаях также допустимую общую массу автомобиля.

Это также увеличивает расход топлива и уменьшает максимальную скорость автомобиля.

Во время эксплуатации нового автомобиля возникает повышенное трение между элементами двигателя и узлами трансмиссии в течение нескольких тысяч километров. Это также увеличивает расход топлива.

### Сорта топлива для бензиновых двигателей

Автомобиль можно заправлять доступным высококачественным топливом (см. стр. 212). Качество топлива играет решающее значение для мощности двигателя, общих характеристик управляемости автомобиля и срока службы двигателя. Присадки, содержащиеся в топливе, играют важную роль в этом отношении. Следует использовать только высококачественное топливо с присадками.

Бензин со слишком низким октановым числом может вызвать детонацию в двигателе. Фирма Opel не несет ответственности за возможный ущерб, который может возникнуть в результате использования топлива с низким октановым числом.

Топливо с высоким октановым числом можно применять в любых случаях.

Нельзя заправлять этилированным бензином автомобиль, который должен заправляться только неэтилированным бензином.

Экономная езда обеспечивается при использовании топлива с октановым числом 95.

### Сорта топлива для дизельных двигателей

Автомобили с дизельным двигателем следует заправлять только продаваемым на заправках дизельным топливом, отвечающим требованиям DIN EN 590.

Не допускается применение морского дизельного топлива, мазутов, которые полностью или частично основаны на рапсовом масле или биодизеле, Aquazole или аналогичных водных эмульсий дизельного топлива.

При низких температурах снижается текучесть и фильтруемость дизельного топлива, что приводит к парафинизации.

Для эксплуатации в зимние месяцы выпускается дизельное топливо зимних сортов, обладающее специальными характеристиками. Перед наступлением холодов проследить за тем, чтобы заправить в топливный бак автомобиля дизельное топливо зимнего сорта.

При использовании дизельного топлива зимних сортов нет необходимости в использовании присадок.

### Крышка топливного бака

При замене крышки топливного бака использовать только фирменную крышку топливного бака, сконструированную специально для Вашей модели, чтобы обеспечить ее полную функциональность.

### Заправка

#### **Внимание!**

Соблюдать осторожность при обращении с топливом.

Перед заправкой необходимо обязательно выключить двигатель и системы обогрева с камерами сгорания.

Отключить мобильные телефоны.

Топливо является легко воспламеняющимся и взрывоопасным материалом, поэтому необходимо избегать каких-либо операций с топливом вблизи открытого огня или источников искр. Не курить!

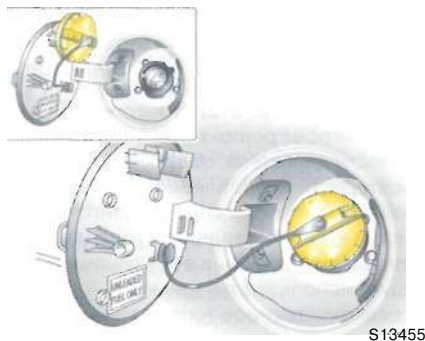

Это касается также случаев наличия запаха топлива. Если в салоне автомобиля появился запах топлива, незамедлительно устранить причину появления такого запаха на станции техобслуживания.

Перед поездкой в другую страну следует убедиться в том, что там можно заправить дизельное топливо надлежащего качества.



Заливная горловина топливного бака с крышкой расположена в задней левой части кузова автомобиля.

Заправочный лючок отпирается вместе с дверями - см. стр. 25.

Отпереть двери, заднюю откидную дверь и заправочный лючок нажатием на кнопку  на дистанционном управлении или нажатием на выключатель центрального запорного устройства  на двери водителя.

Открыть лючок рукой.

Если в морозную погоду заправочный лючок не открывается, постучать по нему и попробовать еще раз.

Чтобы отпереть крышку топливного бака, следует повернуть ее против часовой стрелки.

Если послышится шипение, следует подождать, пока оно не прекратится, а затем полностью открыть крышку топливного бака. Снять крышку и поместить ее в держатель на внутренней стороне заправочного лючка.

Топливный бак имеет ограничитель заливки, предотвращающий переполнение бака.

Правильная заправка зависит в большой степени от правильной работы с заправочным пистолетом:

- Вставить пистолет как можно дальше в горловину и нажать на ручку.
- После первого автоматического отключения подачи топлива не пытаться продолжать заправку.

Установить крышку топливного бака и вкручивать ее по часовой стрелке до нескольких щелчков.

Закрыть лючок.

Перепившееся топливо немедленно вытереть.

Если топливо пролилось на лакокрасочное покрытие кузова, как можно быстрее промыть это место чистой, холодной водой, чтобы предупредить повреждение лакокрасочного покрытия.



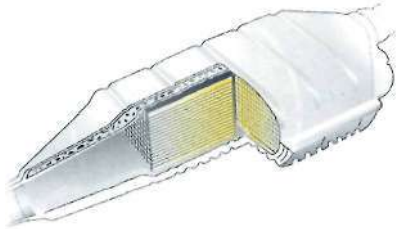

17199 T



## Катализатор, эмиссия отработавших газов

### Катализатор для бензиновых двигателей

Этилированное топливо приводит к повреждению и выходу из строя катализатора и электронных деталей.

На автомобилях с каталитическим нейтрализатором заправочная горловина топливного бака имеет более узкую конструкцию, что не позволяет на установку пистолета для заправки этилированным бензином.

Несоблюдение приведенных ниже рекомендаций может привести к повреждению катализатора или всего автомобиля:

- Если при запуске двигателя происходят пропуски зажигания или двигатель не развивает необходимой мощности после холодного пуска, это означает, что мощность двигателя значительно снижена или возникли другие проблемы, указывающие на наличие неисправностей в системе зажигания. Следует срочно обратиться на станцию техобслуживания. При необходимости еще некоторое время можно продолжать движение на более низкой скорости и с меньшим количеством оборотов.
- При попадании в катализатор несгоревшего топлива он может перегреться и выйти из строя. Следует избегать частых холодных пусков, длительной работы стартера без необходимости при запуске двигателя, выработки всего топлива из бензобака (неравномерная подача топлива может привести к перегреву) и запусков двигателя посредством толкания или буксировки.
- Если сигнализатор выброса отработавших газов  мигает, снять ногу с педали акселератора и подождать, пока сигнализатор не перестанет мигать и будет гореть постоянно. Срочно обратиться на станцию техобслуживания. Сигнализатор  выброса отработавших газов - см. стр. 74, 134.

### Катализатор для дизельных двигателей

Несоблюдение приведенных ниже рекомендаций может привести к повреждению катализатора или всего автомобиля:

Как можно скорее обратиться за помощью на станцию техобслуживания в случае перебоев в работе двигателя, значительной потери мощности двигателя или других нехарактерных неисправностей. При необходимости еще некоторое время можно продолжать движение на небольшой скорости и с низкими оборотами двигателя.

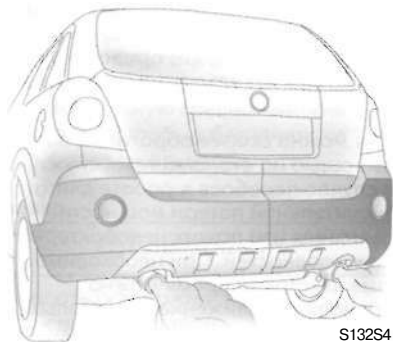

S132S4

### **Двигатель с контролем отработавших газов**

С помощью специальных конструктивных решений, реализованных в первую очередь в системе впрыска топлива и системе зажигания (в комбинации с каталитическим нейтрализатором), концентрация токсичных веществ в выхлопе, таких как оксид углерода (CO), углеводородных соединений (CH) и оксидов азота (NO<sub>x</sub>), уменьшена до минимума.

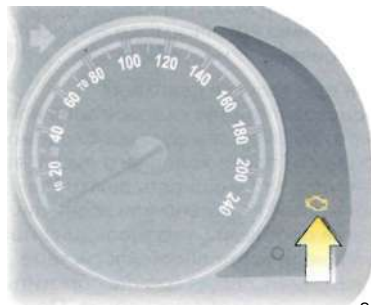

S 13632

### **Сигнализатор выброса отработавших газов**

Сигнализатор  горит несколько секунд после включения зажигания.

Горящий сигнализатор при работающем двигателе указывает на наличие неисправности в системе снижения токсичности отработавших газов или на неисправность дизельного фильтра сажи . Возможно превышение допустимых параметров эмиссии отработавших газов. Немедленно обратиться за помощью на станцию техобслуживания.

Мигание при работающем двигателе означает неисправность, которая может повредить катализатор. Если мигание прекращается и сигнализатор горит постоянно, можно продолжать медленное движение без опасности его повреждения. Немедленно обратиться за помощью на станцию техобслуживания.



S 13557

### **Сигнализатор электронной системы двигателя**

Сигнализатор  горит несколько секунд после включения зажигания.

Если сигнализатор загорается во время работы двигателя, это свидетельствует о неисправности в электронной системе двигателя. Электронная система переключится в аварийный режим работы, при этом может увеличиться расход топлива, а некоторые характеристики управляемости автомобиля могут измениться.

В некоторых случаях неисправность можно устранить, если выключить и снова запустить двигатель. Если во время работы двигателя сигнализатор снова загорится, обратиться на станцию техобслуживания для устранения неисправности.

**Выхлопные газы**

В выхлопных газах двигателя содержится токсичное вещество - окись углерода, которое не имеет цвета и запаха, а при вдыхании может привести к смерти. Если пары выхлопных газов проникают в салон автомобиля, открыты окна и немедленно обратиться на станцию техобслуживания.

Нельзя оставлять двигатель включенным в закрытых помещениях, таких как гараж, и оставаться на длительное время в стоящем автомобиле с включенным двигателем.

Нельзя вести автомобиль с открытой задней откидной дверью. При необходимости езды с открытой задней откидной дверью установить вентилятор на максимальную мощность, закрыть окна и выключить режим рециркуляции воздуха, чтобы обеспечить доступ воздуха снаружи.

Если основание корпуса повреждено или проржавело, появились изменения в звуке системы выпуска выхлопных газов, или имеется подозрение, что выхлопные газы проникают в салон автомобиля, срочно обратиться на станцию техобслуживания. При первой поездке на новом автомобиле восковые материалы и масло на системе выпуска выхлопных газов начнут испаряться, образуя

дымные выделения, вдыхания которых следует избегать. Необходимо дожидаться полного испарения воска и масла на открытом воздухе.

**Дизельный фильтр сажи (DPF) \***

Дизельный фильтр сажи очищает выхлоп от загрязняющих окружающую среду частиц сажи.

Система обладает функцией периодического самоочистения. Фильтр очищается в результате сгорания частиц сажи в высокой температуре. Эта процедура осуществляется автоматически в зависимости от условий эксплуатации автомобиля и может продолжаться до 15 минут. В это время может возрасти расход топлива. Процесс сопровождается специфическим запахом и шумом, что является нормой.

В некоторых условиях эксплуатации автомобиля, например, во время езды на короткие расстояния, автоматического самоочистения системы не происходит.

Если загорится сигнализатор , продолжить движение и как только позволят дорожные условия и транспортная ситуация, увеличить скорость более 50 км/ч. Начнется процесс очистки дизельного фильтра сажи.

При высокой скорости и движении с нагрузкой процесс очистки осуществляется быстрее. Частота вращения двигателя не должна быть ниже 2000 об/мин. Сигнализатор погаснет, как только очистка будет завершена.

Рекомендуется не выключать зажигание во время очистки.

**Техническое обслуживание**

Все работы по техническому обслуживанию должны выполняться с установленной фирмой Opel периодичностью. Мы рекомендуем обратиться к партнеру фирмы Opel. В его распоряжении имеется необходимое оборудование и квалифицированный персонал. Электронные системы контроля обеспечивают быструю диагностику и устранение неисправности. Вы можете быть уверены в том, что все компоненты электрооборудования, топливной системы и системы зажигания работают в оптимальном режиме, выброс вредных веществ поддерживается на минимальном уровне и обеспечивается максимальный срок службы системы катализатора. Таким образом Вы внесете важный вклад в поддержание чистоты воздуха и выполнение законодательных требований по обезвреживанию отработавших газов.



Проверка и регулирование системы впрыскивания топлива и системы зажигания входят в программу сервисного обслуживания. Поэтому необходимо следить за регулярным проведением работ по техническому обслуживанию в сроки, указанные в сервисной книжке.

## Системы контроля езды

### Электронная программа стабилизации (ESP)

Электронная программа стабилизации в необходимых случаях повышает устойчивость движения автомобиля вне зависимости от типа дорожного покрытия и сцепления шин с ним. Она также предотвращает пробуксовку ведущих колес.

Система контролирует движение автомобиля. При обнаружении опасности заноса автомобиля (недостаточное или слишком резкое воздействие на органы управления) мощность двигателя снижается (меняется шум двигателя) и отдельные колеса целенаправленно притормаживаются. Таким образом существенно улучшается устойчивость хода автомобиля, особенно в снег и гололедицу, а также на мокрой или скользкой дороге.

После включения зажигания сигнализаторы ESP  и  загораются примерно на 4 секунды, а затем гаснут, после чего ESP готова к работе.

Когда ESP начинает действовать, на щитке приборов мигает сигнализатор . Может появиться небольшая шум или вибрация.

Автомобиль находится в критической ситуации; ESP помогает управлять автомобилем и напоминает о необходимости выбирать скорость движения, соответствующую дорожным условиям.

### Внимание!

Данная предохранительная система не дает Вам права на рискованный стиль вождения.

Безопасность движения обеспечивается только при ответственном управлении автомобилем.



S13634

### Сигнализатор активации и предупреждения системы ESP

Сигнализатор горит желтым цветом примерно 4 секунды после включения зажигания. Когда он погаснет, система готова к работе.

### **Мигает во время движения;**

Система начинает действовать. Мощность двигателя может несколько снизиться (меняется шум двигателя), и автомобиль может автоматически немного притормозить.

### **Светится во время движения:**

В системе имеется неисправность. На дорогах с плохим состоянием покрытия устойчивость автомобиля может ухудшаться.

Устранить причину неисправности на станции техобслуживания. Интегрированная система диагностирования неисправностей позволяет быстро выявлять и устранять неисправности.



S 13635

**Сигнализатор неготовности к работе системы ESP**

Сигнализатор горит желтым цветом примерно 4 секунды после включения зажигания.

Светится, сигнализируя о том, что система не готова к работе.

Может светиться при неработающем двигателе. После прогрева двигателя сигнализатор должен погаснуть.



s 13636



**Отключение**

Сигнализатор  горит желтым цветом примерно 4 секунды после включения зажигания.

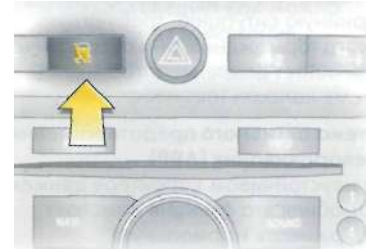
При включенной системе ESP, если колеса проскальзывают на влажных, заснеженных или обледеневших дорогах, обороты двигателя могут при нажатии на педаль газа не увеличиваться. Автомобиль может не сдвигаться с места.



S13677

Для увеличения оборотов двигателя отключить ESP нажатием на кнопку . На приборной панели загорится сигнализатор .

Функция ESP снова включится при повторном нажатии на кнопку  (сигнализатор гаснет) или при следующем включении зажигания.

### Гидравлический усилитель тормозной системы (НВА)

Если включенная ESP распознает аварийную ситуацию, требующую резкого торможения, она автоматически увеличивает давление в тормозной системе колес.

### Система активного предотвращения переворачивания (ARP)

При неустойчивом характере движения автомобиля эта функция помогает поддерживать нормальную устойчивость.

### Система стабилизации прицепа (TSA) \*

Система TSA контролирует характер движения автомобиля с прицепом. Если системой обнаруживается сильное рыскание, то снижается мощность двигателя и целенаправленно притормаживается прицеп до тех пор, пока рыскание не прекратится.

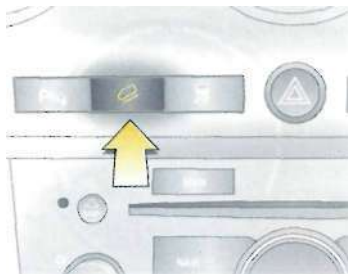

### DCS (Система управления спуском)

Система управления спуском позволяет, не нажимая на ножной тормоз, двигаться с низкой скоростью.

При нажатии на кнопку DCS  автомобиль автоматически снижает скорость и сохраняет ее.

Использовать только на крутых склонах при езде по бездорожью. Не использовать при езде по дорогам с обычным покрытием.

При включенной системе DCS работа тормозной системы может сопровождаться небольшим шумом или вибрацией.



S 13680

### Включение

При скоростях ниже примерно 50 км/ч нажать на кнопку DCS. Мигание зеленого сигнализатора DCS  на приборной панели показывает, что DCS работает.

На скоростях выше 50 км/ч нажатие кнопки не приводит к включению DCS.

Использование DCS без необходимости, например, при езде по обычным дорогам, может повредить тормозную систему и нарушить работу ESP.

Выключение

Еще раз нажать кнопку DCS. Зеленый сигнализатор DCS  погаснет.

DCS выключается также при нажатии на ножной тормоз или педаль акселератора.

Неисправность

Желтый сигнализатор DCS  мигает, когда система не готова для работы в данных условиях из-за высокой температуры фрикционного материала (прим. 350-400 °С), вследствие сильного или многократного торможения. Сигнализатор погаснет, когда температура опустится ниже 350 °С.

Желтый сигнализатор DCS  горит при неисправности в системе из-за чрезмерно высокой температуры фрикционного материала (более 400 °С), вследствие сильного или многократного торможения. Сигнализатор погаснет, когда температура опустится ниже 350 °С.

Эти температуры могут отличаться в зависимости от условий эксплуатации автомобиля или погодных условий.

Мигание или горение желтого сигнализатора DCS  напоминает водителю, что фрикционный материал должен остыть: следует как можно дольше ехать без торможения.

Если сигнализатор не гаснет, устранить причину неисправности на станции техобслуживания.

### Регулятор скорости \*

Регулятор скорости может записывать и поддерживать скорость, начиная приблизительно с 30 км/ч и выше.

Отклонение от установленной скорости может происходить на подъеме или спуске со склона.

В целях безопасности регулятор скорости не включается после однократного нажатия педали тормоза.

Управление регулятором скорости осуществляется с помощью кнопок - **SET**, + **FBS** и **CRUISE** на рычаге указателя поворота.

Не использовать регулятор скорости, если постоянная скорость не рекомендуется (например, в опасных ситуациях для собственного автомобиля и других автомобилей, а также при интенсивном движении, на извилистых, гладких или скользких дорогах).

При автоматической коробке передач использовать регулятор скорости только в режиме **D**.

При включенном регуляторе скорости время срабатывания может увеличиться, что обусловлено изменением положения ноги.

### **Внимание!**

Даже при включенном регуляторе скорости ответственность за правильный выбор скорости автомобиля в соответствии с установленными ограничениями и условиями движения, всегда лежит на водителе.

Несоблюдение инструкций может привести к травмам или опасности для жизни.



S 13682

Сигнализатор регулятора скорости  
Сигнализатор  светится во время движения, если система включена, и установлена необходимая скорость автомобиля.

Горит желтым цветом: регулятор скорости готов к работе после нажатия на кнопку **CRUISE**.

Горит зеленым светом: скорость регулятора скорости устанавливается нажатием на кнопку - **SET**.



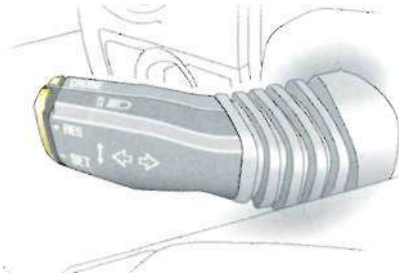

S13683

#### Включение

Для включения регулятора скорости нажать кнопку **CRUISE**. Чтобы увеличить скорость до необходимого значения, нажать и отпустить кнопку - **SET**: текущее значение скорости записывается и будет поддерживаться в дальнейшем. После установки скорости для регулятора скорости педаль акселератора можно отпустить.

Для обгона можно временно увеличить скорость движения автомобиля, нажав педаль акселератора. Прежняя скорость автомобиля восстанавливается после отпускания педали акселератора.

#### Увеличение скорости

При включенном регуляторе скорости нажать и удерживать нажатой кнопку + **RES** до набора нужной скорости, а затем отпустить ее.

Чтобы скорость возрастала последовательно на 2 км/ч, коротко нажать кнопку + **RES** и отпустить ее.

После отпускания кнопки + **RES** текущая скорость записывается в память и сохраняется.

Чтобы увеличить заданное значение скорости автомобиля другим способом, нажать педаль акселератора, потом нажать кнопку - **SET** и отпустить ее, а затем отпустить педаль акселератора.

После отпускания кнопки - **SET** и педали акселератора текущая скорость записывается и поддерживается.

#### Понижение скорости

При включенном регуляторе скорости нажать и удерживать кнопку - **SET** до набора нужной скорости, а затем отпустить ее.

Чтобы скорость уменьшалась постепенно на 2 км/ч, коротко нажать кнопку - **SET** и отпустить ее.

После отпускания кнопки - **SET** текущая скорость записывается в память и сохраняется.

#### Выключение

Если регулятор скорости не используется, его следует выключать, чтобы предотвратить его случайное включение.

Для отключения регулятора скорости нажать кнопку **CRUISE**.

Сигнализатор  гаснет и автомобиль медленно снижает скорость. Чтобы продолжить движение, нажать, как обычно, педаль акселератора.

В целях безопасности регулятор скорости отключается при определенных условиях движения.

Например:

- Если скорость движения автомобиля становится меньше 30 км/ч или
- Если нажата педаль тормоза или
- Если нажата педаль сцепления\* или
- Если рычаг селектора автоматической коробки передач\* установлен в положение **N** или
- Если активна противобуксировочная тормозная система электронной программы стабилизации (ESP) для ограничения пробуксовки колес.

#### Возврат к записанной в памяти скорости

Нажатие кнопки + **RES** при скорости выше 30 км/ч восстанавливает скорость, заданную до выключения регулятора скорости.

Установленное значение скорости хранится в памяти до выключения зажигания или нажатия кнопки **CRUISE**.

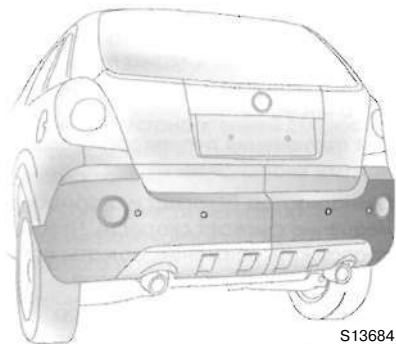

S13684

### Парковочный пилот\*

Парковочный пилот облегчает парковку: измеряет расстояние от автомобиля до препятствия спереди и сзади и подает звуковой сигнал в салон автомобиля.

Система определяет расстояние с помощью четырех датчиков, расположенных в переднем и заднем бамперах.

#### Включение

Парковочный пилот автоматически включается при включении зажигания, включении передней или задней передачи и выключении стояночного тормоза.

Акустический сигнал может изменяться в зависимости от вида обнаруженного объекта.

Если движущийся вперед или назад автомобиль приближается к препятствию, в салоне автомобиля раздается прерывистый сигнал. При приближении к препятствию частота подачи прерывистого сигнала возрастает. Если расстояние меньше 30 см, сигнал становится непрерывным.

### **Внимание!**

При определенных условиях из-за различных отражающих поверхностей на объектах или одежде, а также внешних источников шума система перестает обнаруживать препятствия.

Парковочный пилот может не распознать длинные тонкие предметы, плотную одежду или губчатые материалы, поглощающие частоту сигнала.

Если датчики повреждены или покрыты грязью, снегом или льдом, парковочный пилот может не включаться.

Поэтому при заднем ходе автомобиля необходимо быть осмотрительным, даже если парковочный пилот включен. Это особенно важно при наличии пешеходов в непосредственной близости от автомобиля.

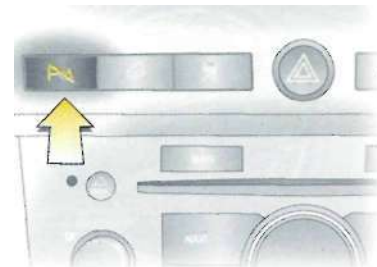

S 14538

### Выключение

Система автоматически выключается при включении нейтральной передачи (для автоматической коробки передач\*) в положение **N** или **P** и включении стояночного тормоза. При скорости движения выше 8 км/час, система также отключается.

Для выключения системы вручную, нажать на кнопку  на приборной панели. При этом в кнопке загорается сигнализатор.

При повторном нажатии на кнопку сигнализатор гаснет, а система вновь включается, если включить переднюю или заднюю передачу и отпустить стояночный тормоз.



S 1368S

Сигнализатор парковочного пилота

Сигнализатор **P**▲ горит во время движения автомобиля, если в системе появилась неисправность.

3-кратный непрерывный звуковой сигнал при отсутствии препятствий впереди и сзади автомобиля свидетельствует о наличии неисправности в системе.

Устранить причину неисправности на станции техобслуживания.

Чтобы не создавать опасности для других участников дорожного движения и людей, находящихся в непосредственной близости от автомобиля, а также для предотвращения повреждений автомобиля, необходимо помнить следующее:

- Парковочный пилот следует рассматривать только как вспомогательное устройство. При движении автомобиля задним ходом необходимо соблюдать обычные меры предосторожности. При движении задним ходом необходимо контролировать обстановку за автомобилем и пользоваться зеркалами.
- Не нажимать на датчики, не допускать царапин или других повреждений на них.
- Для очистки датчиков запрещается применять обдув сжатым воздухом. Очищать датчики следует только мягкой губкой, смоченной в чистой воде.

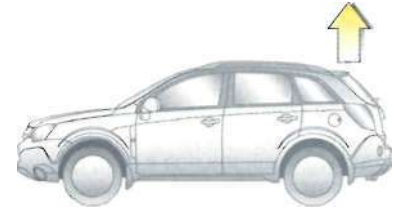

S 13686

**Автоматическая регулировка дорожного просвета \***

Автоматическая регулировка дорожного просвета позволяет поддерживать постоянную высоту автомобиля при различных значениях нагрузки на заднюю ось (например, при размещении пассажиров на задних сиденьях или буксировке прицепа). Это значительно облегчает вождение автомобиля.

Автомобиль автоматически восстанавливает высоту задней части кузова, соответствующей ненагруженному состоянию, увеличивая ход пружин и дорожный просвет.

Регулировка угла наклона фар - см. стр. 97.

При неисправности системы не нагружать автомобиль до полной грузоподъемности. Причину неисправности необходимо немедленно устранить на станции техобслуживания.

**Система контроля давления в шинах** ✱

Система контроля давления в шинах во время движения непрерывно отслеживает давление воздуха во всех четырех шинах.

В каждое колесо встроен датчик давления. Значения давления воздуха в отдельных шинах раз в минуту передаются на блок управления и сравниваются. Если система обнаруживает одно или несколько отличающихся значений давления, на информационный дисплей выдается сообщение.

Текущие значения давления в шинах могут отображаться на информационном дисплее.

Система функционирует при условии, что все четыре колеса оборудованы датчиками давления и все шины накачаны до предписанного давления. Система контроля давления в шинах определяет автоматически, едет ли автомобиль с давлением в шинах для перевозки до 3 пассажиров или для полной его загрузки.

Система начинает действовать сразу же при включении зажигания и постоянно следит за давлением в шинах при скоростях движения от приблизительно 40 км/час и выше.

 **Внимание!**

Система контроля давления в шинах не заменяет ручной контроль с помощью поверенного манометра.

Давление в шинах проверять на холодных шинах не реже, чем раз в 14 дней, и перед каждой длительной поездкой. Не забывать про запасное колесо.

Давление в шинах - см. стр. 219.

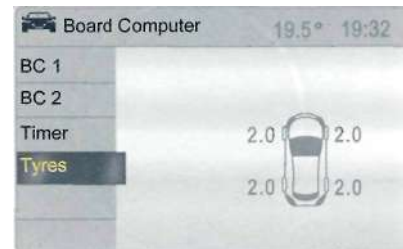

17334 T

**Индикация текущего давления в шинах**

Выбрать пункт меню **Tyres** из меню **Board Computer**.

Будет показано текущее значение давления в каждой шине.

**Предупредительные сообщения**

Отклонения давления воздуха в шинах показывается во время движения сообщениями на информационном дисплее. В зависимости от исполнения, сообщения отображаются в сокращенном виде.

Могут отображаться, например, следующие сообщения:

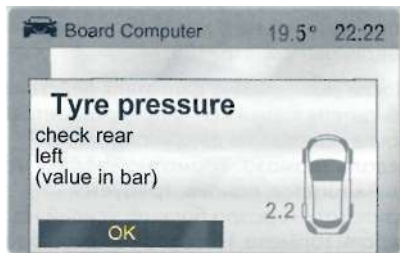

S14550

Одновременно отобразится схема с указанием заднего левого колеса и текущим значением давления в шине: небольшое отклонение давления. Снизить скорость. При ближайшей возможности проверить давление в шине откалиброванным измерительным прибором и при необходимости откорректировать.

На цветном информационном дисплее \* данное сообщение имеет желтый цвет.

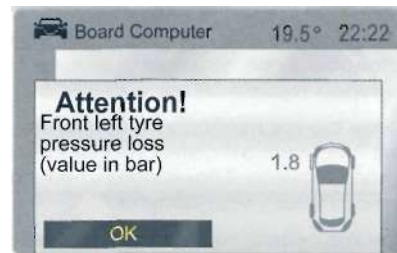

S14551

Одновременно отобразится схема с указанием переднего левого колеса и текущим значением давления в шине: значительное отклонение или полное падение давления. Как можно быстрее вывести автомобиль из движущегося потока, не мешая другим автомобилям, остановиться и проверить шины.

Установка запасного колеса, при необходимости - см. стр. 177.

На цветном информационном дисплее \* данное сообщение имеет красный цвет.

Подтверждение предупредительных сообщений - см. стр. 84.

## Тормозная система

Для безопасности движения большое значение имеет эффективная работа тормозов.

Чтобы эффективность работы тормозов не нарушилась, не тормозить излишне резко до пробега первых 200 км после установки новых дисковых тормозных накладок.

Износ тормозных накладок не должен превышать определенной величины. Поэтому для обеспечения безопасности дорожного движения необходимо регулярно выполнять техническое обслуживание согласно указаниям, приведенным в сервисной книжке.

Изношенные тормозные накладки необходимо заменить на станции техобслуживания. Проверенные и подходящие накладки гарантируют оптимальную эффективность торможения.

При износе тормозных накладок до минимальной толщины может возникать скрежет. Можно продолжить движение, следует, однако, как можно скорее заменить тормозные накладки. Для замены тормозных накладок обратиться за помощью на станцию техобслуживания.

### **Внимание!**

Несоблюдение описаний может привести к травмам или опасности для жизни.

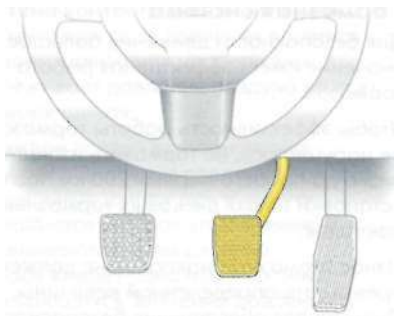

17206T

### Тормозной ассистент

При резком, сильном нажатии педали тормоза автоматически выполняется торможение с максимальным усилением, чтобы при экстренном торможении сократить до минимума тормозной путь (тормозной ассистент).

На всем протяжении экстренного торможения не уменьшать давление на педаль тормоза. При отпускании педали тормоза снимается максимальное усиление торможения.

### Главный тормоз

Тормозная система состоит из двух отдельных тормозных контуров.

При отказе одного контура, торможение автомобиля обеспечивается вторым контуром тормозной системы.

В этом случае необходимо прилагать большее усилие и полностью выжимать педаль тормоза. Тормозной путь в этом случае также увеличивается.

Если ход педали тормоза при движении автомобиля увеличился по сравнению с обычным, автомобиль при торможении ведет в сторону, или слышен шум тормозов, необходимо обратиться на станцию техобслуживания.

Для использования всей длины хода педали, особенно в случае отказа контура тормозной системы, в области хода педалей не должно быть никаких ковриков - см. стр. 128.

После выключения двигателя действие усилителя торможения прекращается после одного или двух нажатий на педаль тормоза. Тормозной эффект не уменьшается, однако, требуется прилагать гораздо больше усилий на педаль тормоза. Необходимо соблюдать особую осторожность при управлении буксируемым автомобилем.

Перед поездкой проверить тормозные сигналы. Вскоре после начала движения, особенно если тормоза влажные, например, после мойки автомобиля, необходимо проверить эффективность работы тормозной системы на малой скорости, не создавая при этом неудобств другим участникам дорожного движения.

Чрезмерное торможение при спуске может привести к временному перегреву тормозов. Вместо постоянного торможения лучше переключиться на пониженную передачу.

Необходимо регулярно проверять уровень тормозной жидкости - см. стр. 204.

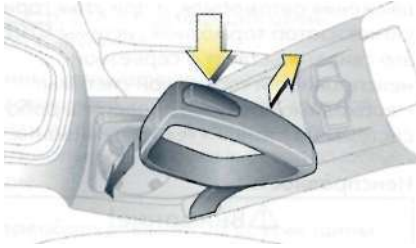

S12815

### Стояночный тормоз

Всегда следует плотно затягивать стояночный тормоз. На наклонной поверхности следует максимально плотно затягивать стояночный тормоз.

Механический стояночный тормоз воздействует на тормоза задних колес. При затягивании он фиксируется самостоятельно.

Чтобы отпустить стояночный тормоз, нажать и удерживать кнопку, слегка потянув рычаг вверх, а затем опустить его, удерживая кнопку нажатой.

Для облегчения перемещения рычага стояночного тормоза одновременно нажать педаль тормоза.



S 13688

### Сигнализатор тормозной системы

Горит после включения зажигания. Гаснет после запуска двигателя.

Сигнализатор загорается при включении стояночного тормоза и / или слишком низком уровне тормозной жидкости в системе.

Уровень тормозной жидкости - см. стр. 204.

#### **Внимание!**

Если горит эта надпись при отпущенном стояночном тормозе: остановить автомобиль, незамедлительно прервать движение.

Проверить уровень и при необходимости долить тормозную жидкость прежде, чем обращаться на станцию техобслуживания. Устранить причину утечки тормозной жидкости.

Запрещается ездить на автомобиле, если сигнализатор светится и при этом нарушена работа тормозов или в тормозной системе обнаружена утечка. В этом случае необходимо отбуксировать автомобиль на станцию техобслуживания для осмотра и ремонта.

Если сигнализатор не загорается при включении зажигания или при незатянутом стояночном тормозе (с включенным зажиганием), остановиться и обратиться за помощью на станцию техобслуживания.

## Противоблокировочная система торможения (ABS)

Система ABS постоянно контролирует работу тормозной системы автомобиля и предотвращает блокировку колес, независимо от состояния дорожного покрытия и сцепления шин с ним.

При опасности блокирования одного из колес устройство регулирует тормозное давление соответствующего колеса. Автомобиль остается управляемым даже при полном торможении, например, на поворотах или при боковом маневрировании. Даже при аварийном торможении ABS позволяет объехать препятствие, не отпуская педали тормоза.

Работа системы ABS сопровождается пульсированием педали тормоза и характерным шумом.

### **Внимание!**

Для достижения оптимального тормозного эффекта выжимать педаль рабочих тормозов полностью в течении всего процесса торможения, не обращая внимания на пульсацию педали и не уменьшая усилие.

Данная предохранительная система не дает Вам права на рискованный стиль вождения.

Безопасность движения обеспечивается только при ответственном управлении автомобилем.





S13689

### Сигнализатор для ABS

Горит желтым цветом примерно 4 секунды после включения зажигания.

В это время система выполняет самотестирование. Как только сигнализатор гаснет, система готова к работе.

Если сигнализатор не загорается при включении зажигания, не гаснет спустя примерно 4 секунды или загорается во время движения, это свидетельствует о неисправности в системе ABS. Тормозная система автомобиля при отсутствии регулирования со стороны ABS может оставаться работоспособной.

Если сигнализатор  светится во время движения автомобиля, и при этом горит сигнализатор тормозной системы , это свидетельствует о серьезной неисправности тормозной системы. Необходимо сразу же проверить работу системы на станции техобслуживания.

### Неисправность

#### **Внимание!**

Если в системе ABS имеется неисправность, колеса при слишком резком торможении могут оказаться заблокированными. Это может привести к заносу автомобиля. Преимущества системы ABS утрачены.

Вы можете продолжать свою поездку, управляя автомобилем осторожно.

Устранить причину неисправности на станции техобслуживания. Интегрированная система диагностирования неисправностей позволяет быстро выявлять и устранять неисправности.



## Колеса, шины

См. стр. 218 о подходящих шинах и ограничениях.

Шины, установленные на заводе-изготовителе, соответствуют ходовой части автомобиля и обеспечивают оптимальный комфорт и безопасность езды.

### Переоборудование на другие шины

Перед заменой на другие шины или ободья обратить внимание на необходимые изменения.

#### **Внимание!**

Применение неподходящих шин или ободьев может привести к аварии и изъятию технического допуска к эксплуатации автомобиля.

При необходимости установки колесных дисков другого типа следует также заменить гайки крепления колес. Мы рекомендуем обратиться к партнеру фирмы Opel.

Если используются шины, отличающиеся размером от установленных на заводе-изготовителе (в том числе зимние шины), может оказаться необходимым перепрограммирование электронного спидометра, чтобы он правильно показывал скорость движения автомобиля.

### Автомобили с системой контроля давления в шинах \*

При переходе на зимние шины или шины другого типоразмера позднее по желанию на станции техобслуживания можно установить датчики давления для системы контроля давления в шинах. В противном случае система не будет сигнализировать об отклонении показаний давления в шинах.

Система контроля давления в шинах - см. стр. 144.

### Монтаж новых шин

Новые шины необходимо устанавливать парно, а еще лучше в комплекте.

Следует убедиться в том, что обе покрышки на оси:

- одинаковой величины,
- одинаковой конструкции,
- одного изготовителя,
- с одинаковым рисунком протектора.

Шины с предписанным направлением вращения монтировать таким образом, чтобы они катились в направлении движения автомобиля. Направление вращения показано символом (например, стрелкой) на боковине покрышки.

Смонтированные против направления движения шины (например, при смене колес) как можно быстрее перемонтировать. Только таким образом обеспечивается оптимальное использование характеристик шин.

При утилизации шин соблюдать законодательные предписания.

Некоторые виды шин имеют окружающие обод защитные утолщения, предназначенные для защиты легкосплавных ободьев от повреждений. При использовании колпаков колес на стальных дисках с шинами, имеющими защитные утолщения, следует соблюдать следующие условия:

- Использование колпаков колес и шин, допущенных фирмой Opel для данного автомобиля и поэтому соответствующих всем требованиям, предъявляемым к комбинациям колес и шин.
- В случае применения не допущенных фирмой Opel колпаков колес и шин на шинах не должно быть защитных утолщений.

#### **Внимание!**

Применение неподходящих шин или ободьев может привести к внезапной потере давления воздуха и, в результате этого, к аварии.

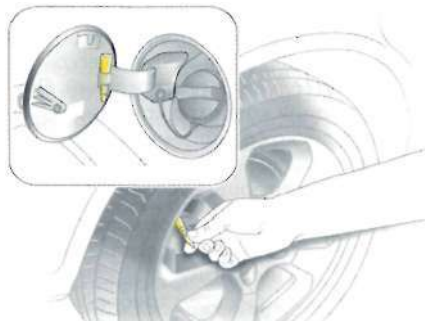

S 14434

### Давление в шинах

Давление в шинах проверять на холодных шинах не реже, чем раз в 14 дней, и перед каждой длительной поездкой. Не забывать про запасное колесо.

Для облегчения откручивания колпачков вентилях использовать специальный ключ для колпачков вентилях \*. Этот ключ находится на внутренней стороне заправочного лючка.

Давление в шинах - см. стр. 219.

Повышенное давление в шинах при их нагреве не нужно сбрасывать, так как в противном случае при снижении температуры шин оно может упасть ниже минимально допустимого значения.



После проверки давления в шинах необходимо надежно затянуть колпачки вентилях.

При давлении выше или ниже предписанных значений снижается безопасность, ухудшаются ходовые качества, комфортность и расход топлива, а также повышается износ шин.

Чрезмерно низкое давление может привести к сильному нагреву шин, внутренним повреждениям и за счет этого на высоких скоростях - к отслаиванию ходовой поверхности шин и даже к их разрыву.

Скрытые повреждения шин невозможно устранить последующей корректировкой давления воздуха.

### **Внимание!**

Неправильное давление в шине может привести к ее разрыву.

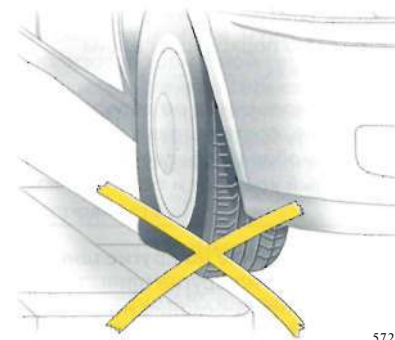

57214T

### Состояние шин, состояние колес

Преодоление при езде препятствий с острыми краями может привести к появлению скрытых повреждений шин и колес, которые обнаруживаются гораздо позже и могут привести к разрыву шин.

Преодолевать препятствия с острыми краями нужно на малой скорости, двигаясь, по возможности, перпендикулярно к ним. При парковке убедиться в том, что шины не прижаты к краю бордюра.

Регулярно проверять шины на отсутствие повреждений (инородных тел, проколов, порезов, трещин, вздутий по бокам).

Проверять колеса на отсутствие повреждений. В случае повреждения или повышенного износа, обратиться на станцию техобслуживания.

### **Внимание!**

Повреждение может привести к разрыву шины.

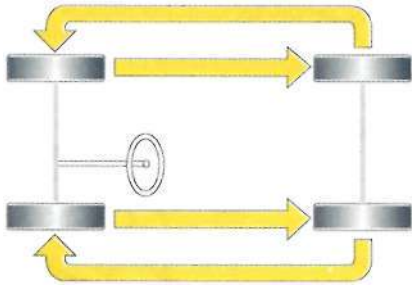

17215 T

### Высота рисунка протектора

Регулярно проверять степень износа протекторов. Если износ передних шин больше, чем задних, необходимо поменять пары местами, установив на переднюю ось шины с меньшим износом.

О замене колеса - см. стр. 178.

Проверка давления в шинах - см. стр.219.



17216 T

Для обеспечения безопасности шины необходимо менять при износе протектора до глубины 2 - 3 мм. Минимальная разрешенная глубина изношенного протектора составляет 1,6 мм и устанавливается по одному из индикаторов износа протектора.

Внутри протектора по всей окружности шины равномерно распределены несколько индикаторов износа. Их положение отмечено также указателями на боковой поверхности шины.

### Общие указания

Необходимо помнить, что при изношенных шинах и неправильном давлении воздуха в шинах существенно возрастает опасность аквапланирования.

Шины стареют, даже если автомобиль не ездит или ездит мало. Неиспользованное запасное колесо после шести лет применять только в крайних случаях и только при медленной езде.

Никогда не применяйте подержанные шины, происхождение которых Вам неизвестно;

### Обозначение шин

Значение:

например, **235/60 R 17 102 H**

**235** = Ширина шины в мм

**60** = Соотношение размеров (высоты шины к ее ширине в %)

**R** = Конструкция шины: **Р**адиальная

**17** = Диаметр обода в дюймах

**102** = Условное обозначение нагрузки, например: 91 соответствует 618 кг

**H** = Условное обозначение максимально допустимой скорости

Буквы обозначения скорости:

**Q** До 160 км/ч

**S** До 180 км/ч

**T** До 190 км/ч

**H** До 210 км/ч

**V** До 240 км/ч

**W** До 270 км/ч

### Зимние шины \*

На странице 218 приведены имеющиеся ограничения.

Зимние шины улучшают безопасность при очень низких наружных температурах, их следует устанавливать на все колеса.

Летние шины по своей конструкции имеют ограниченные характеристики при зимней эксплуатации.

Если максимальная допустимая скорость для зимних шин меньше, чем у автомобиля, необходимо прикрепить указательную табличку с допустимой максимальной скоростью зимних шин на видном для водителя месте \*<sup>1)</sup>

При использовании запасного колеса с летней шиной возможно изменение ходовых качеств автомобиля, особенно на скользкой дороге. Срочно заменить поврежденную шину, отбалансировать колесо и установить его на автомобиль.

При использовании зимних шин проверить, соответствует ли давление в них значению, указанному изготовителем шин.

### Колпаки колес \*

В случае применения не допущенных фирмой Opel колпаков колес и шин необходимо обратить внимание на то, чтобы на шинах не было защитных утолщений-см. стр. 149.

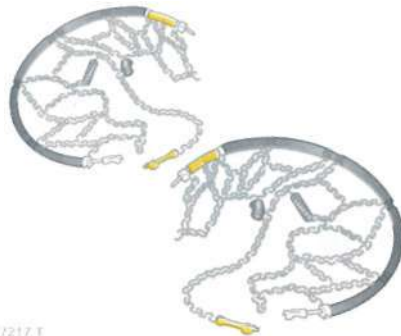

1/217 T

### Цепи противоскольжения \*

На странице 218 приведены имеющиеся ограничения.

Использование цепей противоскольжения на аварийном колесе не допускается. Если при проколе шины переднего колеса необходимо ехать с цепями противоскольжения, аварийное колесо следует установить на задний мост, а заднее колесо - на передний.

<sup>1)</sup> Местные отклонения в соответствии с законодательными предписаниями.

Всегда использовать мелкозвенные цепи, высота которых на протекторе и с внутренней стороны шины не превышает 15 мм (включая замок цепи).

Цепи противоскольжения можно использовать при скоростях не больше 50 км/час<sup>1)</sup> или не больше значения, указанного изготовителем, выбирая в качестве предела меньшее из двух значений.

При езде по расчищенным от снега дорогам цепи можно использовать только кратковременно, так как они быстро изнашиваются и могут порваться.

Чтобы не повредить цепи, следует избегать резких поворотов, колдобин и ям, а также блокировки колес при торможении.

Восстанавливать натяжение цепей после пробега примерно 1 км. Как только по звуку можно определить или предположить, что цепи касаются автомобиля, следует остановиться и восстановить натяжение цепей.

Необходимо обязательно прочитать инструкции, прилагаемые к цепям при поставке.

<sup>1)</sup> Местные отклонения в соответствии с законодательными предписаниями.

### Аварийное колесо

Аварийное колесо предназначено для использования только на данном автомобиле.

Нельзя переставлять шину с запасного колеса на другое колесо или устанавливать на запасное колесо другую шину, так как их размеры не совпадают.

Указания по использованию аварийного колеса - см. стр. 178.

Необходимо убедиться в том, что аварийное колесо накачено до нужного давления - см. стр. 219.

Замена колеса - см. стр. 178.

### Багажник на крыше \*



Несоблюдение этих инструкций может привести к травмам или опасности для жизни. Соответствующим образом проинформировать пассажиров.

В целях безопасности и во избежание повреждения крыши мы советуем использовать для Вашего автомобиля допущенную фирмой Opel систему багажника на крыше.

Закрепить верхний багажник на направляющих на крыше автомобиля в соответствии с прилагаемыми к нему инструкциями, убедиться в том, что нагрузка равномерно распределена между направляющими и поперечинами. Запрещается устанавливать грузы на поверхность крыши.

Для предотвращения повреждений или утраты груза необходимо систематически проверять надежность его крепления на верхнем багажнике.

При нагруженном верхнем багажнике изменяется положение центра тяжести автомобиля; соблюдать осторожность на поворотах и не вести автомобиль с большой скоростью.

Советы водителю - см. стр. 127.



S 14512

### Система Flex-Fix \*

Система Flex-Fix позволяет крепить два велосипеда на выдвигающемся держателе, интегрированном в днище автомобиля.

Максимальная грузоподъемность составляет 40 кг.

Если система Flex-Fix не используется, она задвигается в днище автомобиля.

На велосипедах не должно быть никаких предметов, поскольку во время транспортировки они могут потеряться.

В качестве оснастки несущей системы предлагается мультифункциональный бокс \*. Транспортировка других предметов не разрешена.

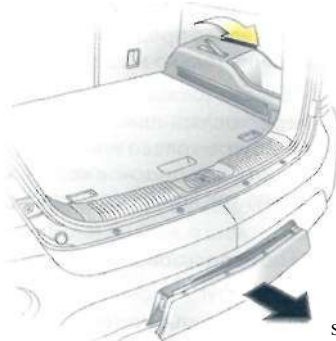

S14513

### Выдвижение системы Flex-Fix

Открыть заднюю откидную дверь - см. стр. 26.



**Внимание!**

Во время выдвигания системы Flex-Fix в этой зоне не должны находиться люди; риск травмирования.

Потянуть вверх рычаг фиксатора.  
Система освобождается из фиксаторов и быстро выдвигается из бампера.



S14514

О полном выдвижении системы Flex-Fix свидетельствует фиксирующий щелчок.

Убедиться, что возвращение системы Flex-Fix в исходное положение невозможно без повторного воздействия на рычаг фиксатора.



S14568

Поднять держатель номерного знака и полностью вставить опоры держателя в фиксаторы.

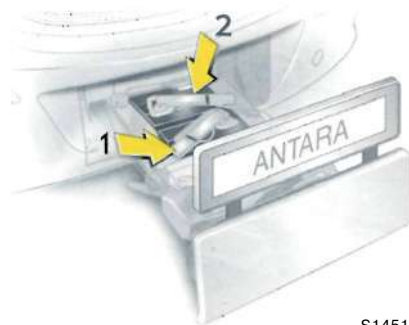

S14515

#### Установка задних фонарей

Вынуть левый задний фонарь (1), потом правый задний фонарь (2) из отсека для их хранения.

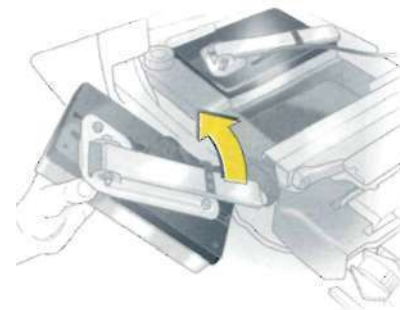

IS3S9 s

Полностью разложить держатель фонаря, расположенный на тыльной стороне заднего фонаря.

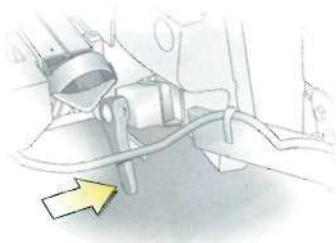

S 14570

Нажать фиксирующий рычаг и вставить держатель фонаря в фиксатор до упора. Выполнить эту процедуру для обеих задних фонарей.

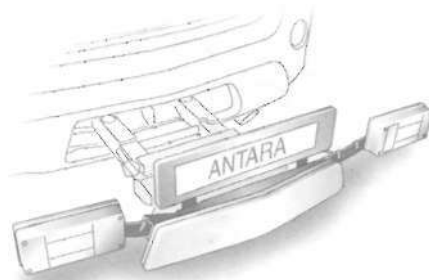

S14516

Проверить положение кабеля и фонаря, а также правильность и надежность их установки.

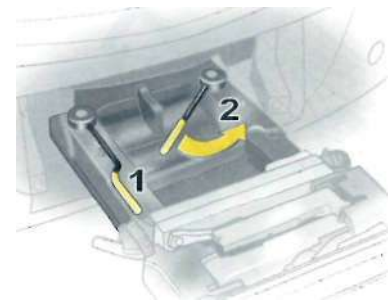

18478 S

#### Фиксация системы Flex-Fix

Сначала передвинуть наружу левый (1), а потом правый фиксирующий рычаг (2) до упора. Оба фиксирующих рычага должны быть направлены назад, в противном случае не гарантируется надежность функции.

#### **Внимание!**

Разрешается устанавливать предметы в систему Flex-Fix только тогда, когда система правильно зафиксирована. Если не удастся правильно зафиксировать систему Flex-Fix, устанавливать в нее предметы нельзя. Следует задвинуть систему назад. Обратиться за помощью на станцию техобслуживания.

Закрыть заднюю откидную дверь.





S14517

### Разложение креплений для кривошипов педалей

Разложить одно или оба крепления кривошипов педалей вверх до фиксации диагональной опоры.

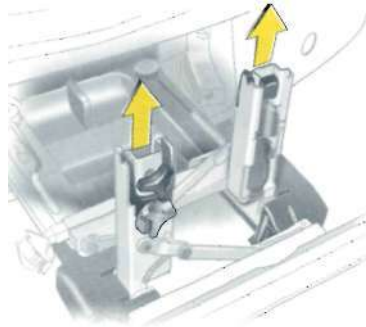

JS344S

Вынуть фиксаторы кривошипов педалей из креплений кривошипов педалей.

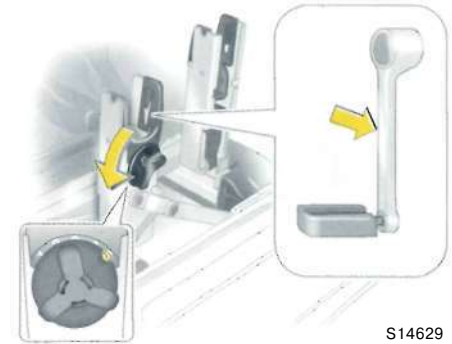

S14629

### Подгонка системы Flex-Fix под велосипед

При помощи вращающейся ручки на креплении кривошипа педали привести регулируемое устройство для кривошипа педали в грубое соответствие с изгибом кривошипа.

Если у велосипеда прямые кривошипы педалей, полностью выкрутить регулируемое устройство для кривошипа педали (положение 5), см. рисунок.

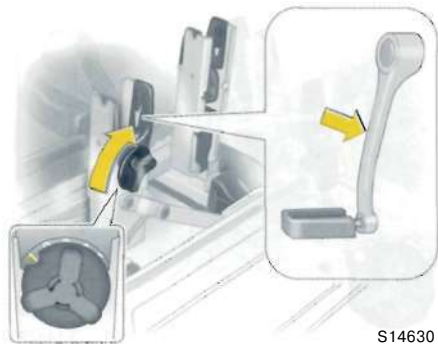

При изогнутых кривошипах педалей полностью вкрутить регулируемое устройство для кривошипов педалей (положение 1), см. рисунок.

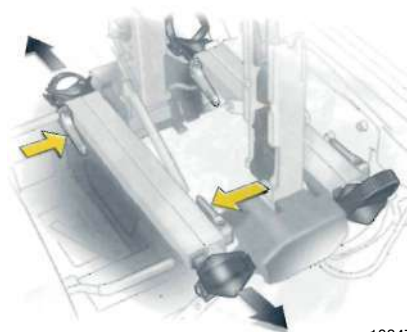

Нажать на рычаг фиксатора и вытянуть крепления для колес.



Нажать рычаг фиксатора на натяжной ленте и вытянуть натяжную ленту.



18349 S

### Подготовка велосипеда к креплению

Повернуть левую педаль (напротив цепной зубчатки) вертикально вниз. Педаль на левом кривошипе должна находиться в горизонтальном положении.

Передний велосипед должен стоять передним колесом влево.

Задний велосипед должен стоять передним колесом вправо.

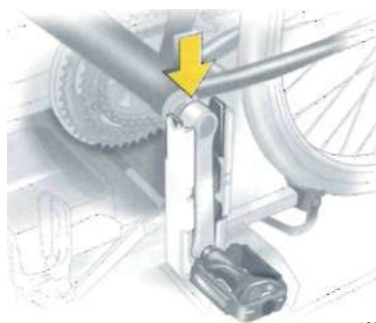

18350 S

### Крепление велосипеда в системе Flex-Fix

Установить велосипед. При этом кривошип педали должен быть помещен в выемку крепления кривошипа педали, как показано на рисунке.

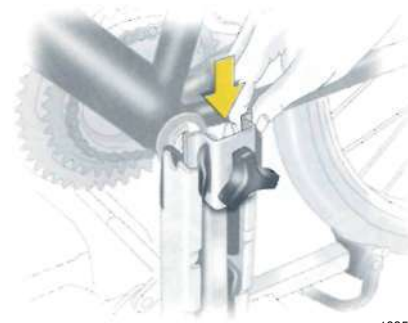

18351 S

Вставить фиксатор кривошипа педали сверху в наружную шину соответствующего крепления кривошипа педали и задвинуть вниз до упора, см. рис. 18454S.

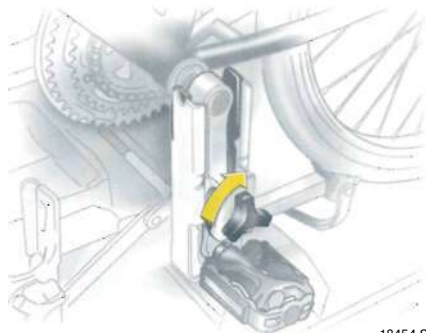

18454 S

Закрепить кривошип педали, поворачивая зажимной винт в фиксаторе кривошипа педали.



S 14518

Установить крепления для колес так, чтобы велосипед находился почти в горизонтальном положении. При этом расстояние между педалями и задней откидной дверью должно составлять минимум 5 см. Установка креплений для колес - см. стр. 158.

Обе шины велосипеда должны находиться в креплениях для колес. Во избежание повреждений корпус подшипника педалей на велосипеде и кривошип педали не должны соприкасаться с креплением кривошипа педали.



S14519

Установить велосипед в продольном направлении автомобиля:

Слегка ослабить фиксатор подшипника педалей - см. стр. 157, рис. 14629 S.

Установить велосипед вертикально, используя вращающуюся ручку на креплении кривошипа педали - см. стр. 157, рис. 14629 S или стр. 158 рис. 14630 S.

Если велосипеды мешают друг другу, можно скорректировать их положение с помощью регулировки креплений колес, а также поворачивающейся ручки на креплении кривошипа педали так, чтобы велосипеды не касались друг друга. Обеспечить достаточный зазор между велосипедами и автомобилем.

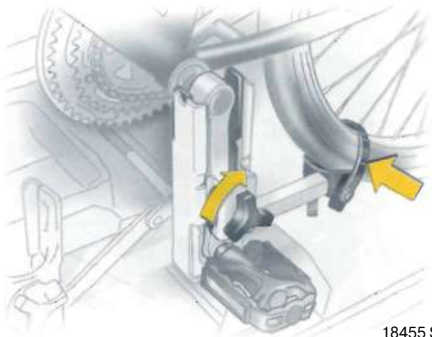

18455 S

Максимально затянуть зажимной винт фиксатора подшипника педалей.

Закрепить оба колеса велосипеда натяжными лентами в креплениях для колес.

Проверить надежность крепления велосипеда.

Регулируемые параметры креплений для колес и поворачивающейся ручки крепления кривошипа педали для каждого велосипеда можно записать и сохранить. Правильная предварительная установка облегчит в следующий раз монтаж велосипеда.

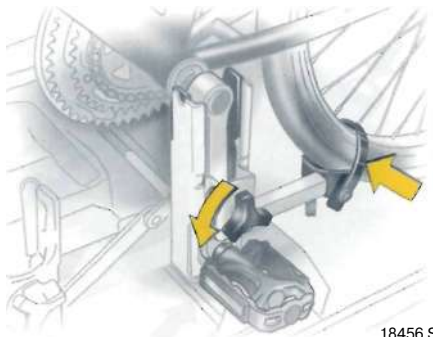

18456 S

### Демонтаж велосипеда из системы Flex-Fix

Расстегнуть натяжные ленты на обеих шинах велосипеда.

Придерживая велосипед, ослабить зажимной винт крепления подшипника педалей, а потом вынуть вверх фиксатор подшипника педалей.

Снять велосипед с системы Flex-Fix.

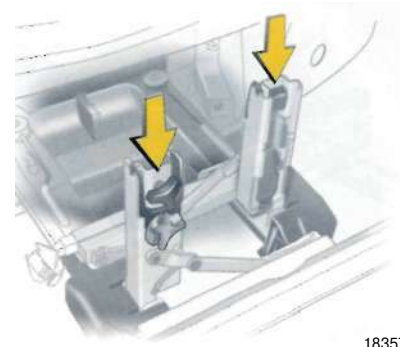

18357 S

### Задвижение системы Flex-Fix

Вдавить фиксаторы кривошипа педалей в крепления кривошипа педалей.



18358 S

Застегивая натяжную ленту, как можно сильнее натянуть ее вниз.

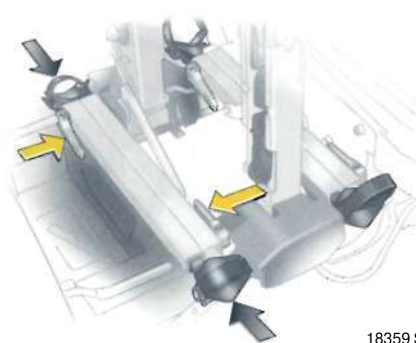

18359 S

Нажать на рычаг фиксатора и продвинуть до упора в крепления для колес.



18360 S

Разблокировать стопорный рычаг на диагональной опоре и сложить вниз оба крепления кривошипов педалей.

 **Внимание!**

Соблюдать осторожность, опасность защемления пальцев.

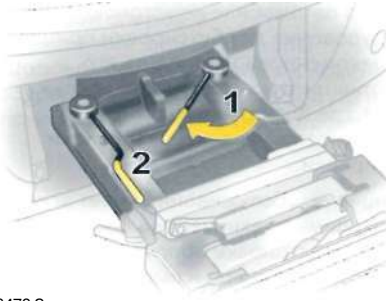

18479 S

Передвинуть сначала правый (1), а потом левый фиксирующий рычаг (2) вовнутрь так, чтобы можно было их зафиксировать в соответствующих креплениях.

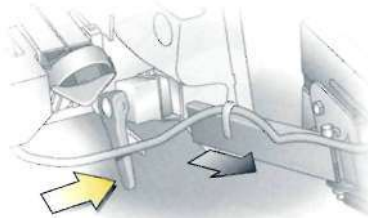

S14571

Нажать фиксирующий рычаг и вынуть оба держателя фонарей из креплений.

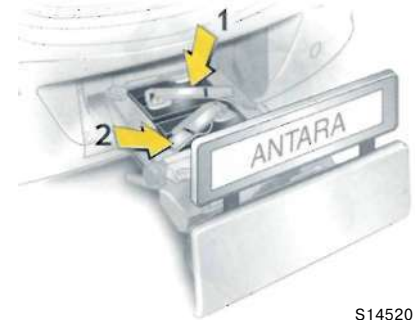

S14520

Сложить держатели фонарей на тыльной стороне задних фонарей.

Сначала поместить правый задний фонарь (1), а потом левый задний фонарь (2) в соответствующие выемки и вдавить их вниз до упора. Вложить провода по всей длине во все направляющие, чтобы предотвратить их повреждение.

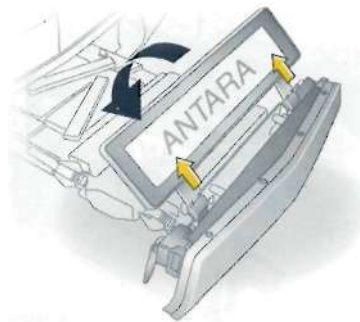

S14569

Вынуть держатель номерного знака и сложить его вниз в горизонтальное положение.

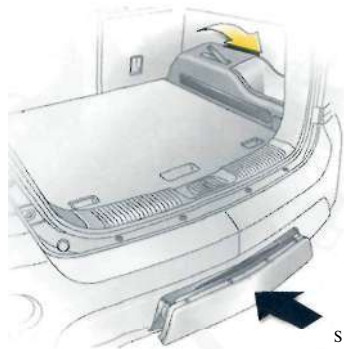

S 14521

Открыть заднюю откидную дверь.

Поднять рычаг фиксатора и задвинуть систему в бампер до фиксации.

Проверить, вернулся ли рычаг фиксатора в исходное положение.

**⚠ Внимание!**

Если не удастся правильно зафиксировать систему, необходимо обратиться на станцию техобслуживания.

**Тягово-сцепное устройство\***

Если на автомобиле не установлено оборудование для буксировки прицепа, мы рекомендуем установить его, обратившись на станцию техобслуживания, где Вас проконсультируют о возможностях увеличения нагрузки буксировки.

Станция техобслуживания имеет всю необходимую техническую документацию по установке оборудования для буксировки прицепа и выполнению всех необходимых изменений, касающихся системы охлаждения, теплозащитных панелей или другого оборудования.

**⚠ Внимание!**

При езде без прицепа шаровую опору следует демонтировать.

Монтажные размеры тягово-сцепного устройства - см. стр. 222.



**Тягово-сцепное устройство со съемной шаровой опорой \***

Размещение шаровой опоры

Шаровая опора находится в пакете, закрепленном с помощью хомута под панелью пола в багажном отделении.

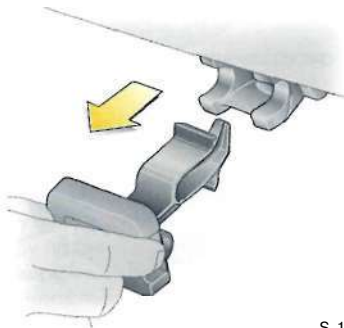

S 13518

**Монтаж шаровой опоры**

Снять заглушку с отверстия для шаровой опоры и уложить ее в багажный отсек.

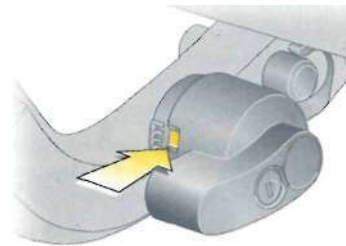

S13519

Убедиться в том, что на рычаге имеется метка красного цвета.

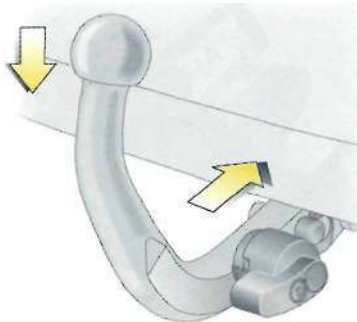

S13520  
S13520

**Установка шаровой опоры**

Вставить шаровую опору в стыковочную муфту и, прижимая вниз, зафиксировать до щелчка.

Если зафиксировать не удалось, повторить процедуру установки с самого начала.

Не пытаться качать шаровую опору в стороны или вверх-вниз, чтобы надежное крепление не разболталось.

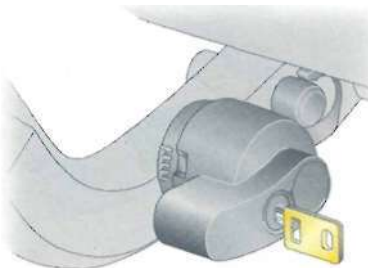

S13521

Зафиксировать шаровую опору поворотом ключа, входящего в запорном цилиндре шаровой опоры.

Вынуть ключ.

**Важные указания**

Проверить правильность установки шаровой опоры:

- На рычаге должна быть видна зеленая метка.
- Шаровая опора плотно закреплена в корпусе муфты сцепления,

Шаровая опора заперта и ключ вынут.

**⚠ Внимание!**

Езда с прицепом допускается только с правильно установленной шаровой опорой. Если шаровую опору правильно установить не удастся, необходимо обратиться за помощью на станцию техобслуживания.

**Проушина для тягового троса \***

Если прицеп оборудован тормозами \*, присоединять разъемный тормозной кабель необходимо к проушине, а не к соединительной опоре.



S13522

### Демонтаж шаровой опоры

Разблокировать шаровую опору и вынуть ключ.

Нажать рычаг влево в направлении соединительной опоры и повернуть ее вниз. Вынуть шаровую опору из стыковочной муфты.

Перед тем, как вставить заглушку в отверстие, удалить с места стыка муфты и шаровой опоры следы грязи и коррозии.

Вложить шаровую опору в пакет, закрепить хомутом и поместить в багажное отделение под панель пола.

Не производить очистку шаровой опоры путем обдува горячим паром или другими устройствами высокого давления.

### Буксировка

#### Прицепная нагрузка<sup>1)</sup>

Разрешенная прицепная нагрузка ограничена максимальными значениями, установленными для автомобиля и двигателя, превышать которые запрещается.

Действительное значение прицепной нагрузки определяется как разность между полным весом прицепа и измеренным значением нагрузки соединительной муфты при прицепленном прицепе.

Поэтому при измерении прицепной нагрузки на устройство для взвешивания необходимо устанавливать именно колеса прицепа, а не откидное опорное колесо.

Допустимая прицепная нагрузка Вашего автомобиля записана в документах автомобиля. При отсутствии особой записи значение допустимой прицепной нагрузки применимо для подъемов с уклоном не более 12%.

Эксплуатировать автомобиль с полной допустимой прицепной нагрузкой следует только водителям, имеющим достаточный опыт в буксировке крупных прицепов.

Разрешенная прицепная нагрузка устанавливается для определенного подъема и действует до высоты 1000 метров над уровнем моря.

С высотой уменьшается мощность двигателя из-за разреженности воздуха, поэтому уменьшается способность преодолевать подъем и, следовательно, на горных дорогах может оказаться невозможным полностью использовать разрешенную прицепную нагрузку.

Разрешенный вес буксируемого прицепа уменьшается на 10% на каждую 1000 метров дополнительной высоты.

При езде по дорогам с небольшим подъемом (меньше 8%, например, по автомагистралям) нет необходимости уменьшать вес буксируемого прицепа.

Действительное значение прицепной нагрузки в сумме с общей массой автомобиля не должны превышать максимально разрешенного веса буксируемого прицепа. Например, если общая масса автомобиля соответствует максимально разрешенному, то прицепная нагрузка ограничивается максимальным разрешенным весом буксируемого прицепа.

Максимально разрешенный вес буксируемого прицепа указан на типовой табличке автомобиля - см. стр.210.

<sup>1)</sup> Соблюдать местные предписания.

### Опорная нагрузка

Опорная нагрузка представляет собой нагрузку давления прицепа на соединительную шаровую опору. Данное усилие можно регулировать путем распределения веса при загрузке прицепа.

Максимально разрешенная нагрузка на соединительную муфту при буксировке (80 кг) указана на типовой табличке тягово-сцепного устройства и обязательно должна приниматься во внимание, особенно при буксировке тяжелых прицепов. Нагрузка на соединительную муфту не должны быть меньше 25 кг.

При замере опорной нагрузки установить дышло загруженного прицепа на ту же высоту, на которой оно будет находиться после присоединения прицепа к загруженному автомобилю. Это особенно важно для прицепов с двойной осью.

### Нагрузка на заднюю ось при езде с прицепом

При буксировке прицепа и полной загрузке автомобиля (со всеми пассажирами) необходимо следить, чтобы не была превышена нагрузка на заднюю ось.

Необходимо соблюдать установленные правилами дорожного движения ограничения максимальной скорости автомобилей с прицепом.



17213 T

### Давление в шинах

При буксировке прицепа необходимо увеличить давление в шинах до значения, соответствующего полной нагрузке, (см. страницу 219). Проверить также давление в шинах прицепа.

**Ходовые качества, советы водителю**

Если прицеп оборудован тормозами ❁, присоединить разъемной тормозной кабель к проушине ❁, а при отсутствии проушины - закрепить в виде петли на шаровой опоре.

Убедиться в том, что кабель проходит под соединительной муфтой, чтобы предотвратить падение носа прицепа на землю при отцеплении от тягово-сцепного устройства.

Не допускать, чтобы кабель волочился по земле и обеспечить необходимый запас длины для крутого разворота. Выполнять все требования прилагаемой к тягово-сцепному устройству инструкции.

Перед тем, как прицепить прицеп, необходимо нанести смазку на шаровую опору тягово-сцепного устройства. Однако, если используется установленный на шаровой опоре стабилизатор для демпфирования колебаний, смазку наносить нельзя.

Ходовые качества в значительной мере зависят от загрузки прицепа. В связи с этим груз в прицепе следует размещать по возможности в его центре, т.е. над осью, и закреплять так, чтобы он не перемещался.

Изготовленные фирмой Opel дополнительные приспособления, предназначенные для установки на автомобиль, например, увеличенные зеркала для широких прицепов, облегчают вождение при буксировке.

Если прицеп имеет слабую продольную устойчивость, можно применить фрикционный стабилизатор демпфирования колебаний.

Запрещается двигаться со скоростью, превышающей 80 км/час, даже если это разрешено правилами дорожного движения.

На подъемах не превышать скорости 30 км/час на 1-й передаче, или 50 км/час на 2-й передаче.

Следите за наличием достаточного радиуса для поворота. Избегайте резких рулевых маневров.

Если прицеп начинает вилять, замедлить движение, но не пытаться компенсировать влияние рулевыми маневрами. При необходимости следует резко затормозить.

В случае необходимости экстренного торможения выжать педаль тормоза с максимальным возможным усилием.

Вентилятор охлаждения приводится в действие электродвигателем. Охлаждающая способность вентилятора не зависит от оборотов двигателя. Если автомобиль может преодолеть подъем на более высокой передаче, нет необходимости переключаться на пониженную передачу.

На длинных спусках автомобиль с прицепом требует большего усилия торможения, поэтому следует выбирать такую передачу, как на подъеме с таким же наклоном, и двигаться примерно с такой же скоростью.

При включенной автоматической коробке передач автоматически выбирается режим, обеспечивающий оптимальное торможение двигателем. Необходимо помнить, что тормозной путь автомобиля при буксировке прицепа всегда больше, чем автомобиля без прицепа на буксире, независимо от того, оборудован ли прицеп тормозами, или нет. Если на прицепе установлены тормоза, строго соблюдать требования имеющихся инструкций. Запрещается вносить в конструкцию тормозной системы какие-либо изменения.

Перед буксировкой обязательно проверить фонари прицепа. Убедиться в том, что соблюдены все местные предписания.

Задняя противотуманная фара автомобиля при буксировке прицепа не действует.

При движении задним ходом желательно, чтобы кто-либо корректировал движение.

На крутых спусках двигаться с низкой скоростью на пониженной передаче, тогда не будет необходимости постоянно нажимать на педаль тормоза, что предотвратит перегрев и снижение эффективности тормозов.

При парковке блокировать колеса автомобиля и прицепа, а также всегда надежно затягивать стояночный тормоз. По возможности не выбирать место стоянки на склонах.

**⚠ Внимание!**

При снятии тормозных башмаков необходим помощник. Снимая тормозные башмаки, стоять сбоку от автомобиля.

Запрещается снимать тормозные башмаки, находясь сзади прицепа, это создает опасность травмирования и повреждений автомобиля и прицепа.



S13691

**Парковка на подъемах**

При вынужденной парковке на подъеме нажать педаль тормоза, попросить помощника установить тормозные башмаки под колеса прицепа, а затем отпустить педаль тормоза, чтобы башмаки приняли нагрузку.

Снова нажать педаль тормоза, затянуть стояночный тормоз, включить первую передачу, если автомобиль на подъеме, или заднюю передачу - на спуске, (автоматическая коробка передач \* в положение **P**) и затем отпустить педаль тормоза.

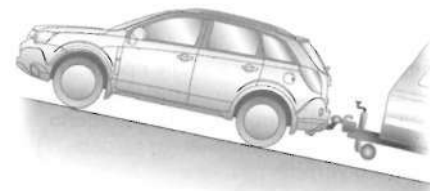

S13692

**Трогание с места на подъемах**

Нажать педаль тормоза и, удерживая ее, запустить двигатель, затем включить передачу и отпустить стояночный тормоз.

Отпустить педаль тормоза и медленно сдвинуться с места, чтобы освободить тормозные башмаки прицепа. Остановить автомобиль и попросить помощника убрать тормозные башмаки. По возможности при этом не уменьшать обороты двигателя.

Если автомобиль оборудован автоматической коробкой передач \*, и она работает в автоматическом режиме, включить дросселирование.

Перед троганием с места в экстремальных условиях (например, высокая масса прицепа, езда в горных условиях с крутыми подъемами) следует выключить все ненужные потребители энергии (например, обогрев заднего стекла, кондиционер, обогрев передних сидений \*).

## Самопомощь, уход за автомобилем

Топливная система дизеля, удаление воздуха.....	171
Капот.....	171
Пуск.....	172
Пуск двигателя с помощью вспомогательных стартовых кабелей.*.....	172
Буксировка.....	174
Домкрат и автомобильный инструмент.....	176
Знак аварийной остановки ▲*, дорожная аптечка ☹️*.....	177
Аварийное колесо.....	177
Замена колеса.....	178
Электрическое оборудование.....	181
Предохранители и важнейшие цепи с предохранителями.....	182
Замена ламп.....	185
Уход за автомобилем.....	191

### ⚠️ Внимание!

Несоблюдение этих инструкций может привести к травмам или опасности для жизни. Соответствующим образом проинформировать пассажиров.

### Топливная система дизеля, удаление воздуха

Категорически запрещается езда до полного расхода топлива! Если загорается сигнализатор ⚠️, необходимо как можно скорее заправиться.

При отсутствии топлива в баке двигатель можно запустить. При запуске двигателя возможна задержка. Включить зажигание трижды примерно на 15 секунд. Затем попытаться запустить двигатель не более, чем на 40 секунд. Если двигатель не запускается, необходимо выждать как минимум 10 секунд перед следующей попыткой. Если двигатель запустить не удалось, обратиться на станцию техобслуживания.

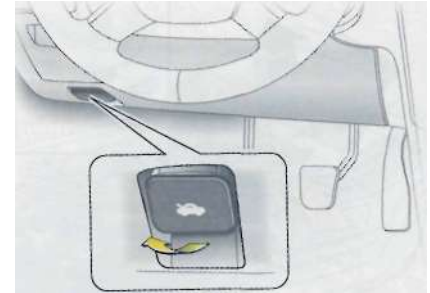

S12869

### Капот

Чтобы открыть капот, следует потянуть отжимной рычаг ⚠️, расположенный с левой стороны под приборной панелью.

Капот разблокируется и немного приоткроется. Вернуть отжимной рычаг в исходное положение.

Запрещается тянуть отжимной рычаг во время движения автомобиля.

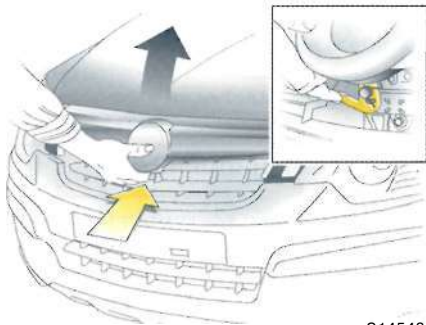

S14543

Чтобы открыть полностью, следует нащупать предохранительный захват на нижней поверхности капота, нажать его вверх и осторожно поднять капот. Пневматические опоры будут поддерживать капот в открытом положении.

При открытом капоте листья, грязь или снег, лежащие на капоте, могут скатиться вниз и перекрыть воздухозаборник. Удалить все листья, грязь или снег. Воздухозаборник - см. стр. 114.

Нельзя управлять автомобилем с открытым капотом.

Для закрытия капота следует опустить его вниз и отпустить на высоте примерно 30 см для защелкивания фиксатора.

Перед поездкой следует убедиться в плотном закрытии капота, потянув вверх его передний край. Если капот плохо зафиксирован, повторить процедуру закрытия.

### Пуск

#### Не запускать двигатель агрегатом быстрой зарядки

для сохранения электронных элементов.

#### **Внимание!**

Если необходимо зарядить аккумулятор, не вынимая его из автомобиля, то для предотвращения опасности взрыва следует убедиться в том, что аккумуляторный отсек хорошо проветривается внутри и снаружи.

#### Пуск двигателя толканием или буксировкой запрещен

Поскольку Ваш автомобиль оборудован катализатором, пуск двигателя с помощью толкания или буксировки запрещается - см. стр. 133.

Пуск возможен только с помощью провода для запуска двигателя от внешнего источника - см. следующие страницы.

#### Пуск двигателя с помощью вспомогательных стартовых кабелей \*

Если аккумулятор разрядился, двигатель можно запустить с помощью вспомогательных стартовых кабелей и аккумулятора другого автомобиля.

Попытки запуска можно повторять через 1 минуту, и они не должны длиться более 15 секунд.

#### **Внимание!**

Это необходимо выполнять с максимальной осмотрительностью. Любые отклонения от приведенных ниже инструкций могут привести к травмам или повреждениям из-за взрыва аккумулятора, а также к повреждениям электрических систем обоих автомобилей.



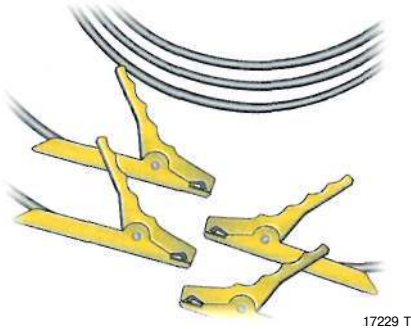

- Избегать искр и открытого пламени вблизи аккумулятора.
- Разряженный аккумулятор может замерзнуть уже при температуре 0 °С. Перед тем как подключить вспомогательные стартовые кабели, необходимо разморозить замерзший аккумулятор в теплом помещении.
- Не допускать контакта аккумуляторной жидкости с глазами, попадания ее на кожу, ткани или окрашенные поверхности. Жидкость содержит серную кислоту, которая может нанести травму или иной ущерб при прямом контакте.
- При работе с аккумулятором надевать защитные очки и одежду.

- Использовать вспомогательный аккумулятор постоянного напряжения (12 В). Его емкость (Ач) не должна быть значительно меньше емкости разряженного аккумулятора. Значения напряжения и емкости указаны на аккумуляторах.
- Следует использовать стартовые кабели с изолированными полюсными зажимами и шириной не менее 16 мм (для дизельных двигателей - 25 мм<sup>2</sup>).
- Разряженный аккумулятор не отключать от бортовой сети.
- Отключить все ненужные потребители энергии. Если при вспомогательном запуске двигателя включить информационно-развлекательную систему, можно ее повредить.
- Во время всей процедуры вспомогательного запуска не наклоняться над аккумулятором.
- Полюсные зажимы одного кабеля не должны касаться зажимов другого.
- Во время вспомогательного запуска не прикасаться к автомобилям.
- Затянуть стояночный тормоз.
- Механическая коробка передач должна быть в нейтральном положении, автоматическая коробка передач **⚡** в положении **P**.

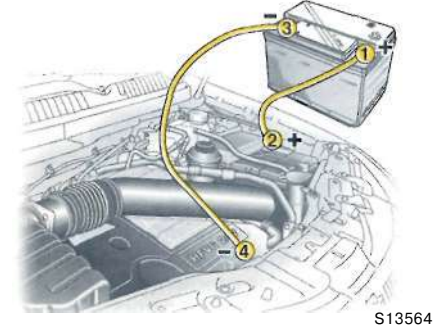

Подключить кабели в показанной на рисунке последовательности:

1. Подключить кабель к положительному полюсу 1 вспомогательного аккумулятора (знак «плюс» на корпусе аккумулятора или на клемме).
2. Другой конец первого провода подключить к положительному полюсу 2 разряженного аккумулятора (знак «+»).
3. Подсоединить один конец второго провода к отрицательному полюсу 3 вспомогательного аккумулятора (знак «-» на корпусе аккумулятора или на клемме).
4. Другой конец второго провода 4 присоединить к корпусу автомобиля с разряженным аккумулятором, например, к блоку двигателя.

**⚠ Внимание!**

Необходимо убедиться в том, что провода по неосторожности не оказались в контакте с металлическими поверхностями внутри отсека.

- Не подключать кабель к отрицательному полюсу разряженного аккумулятора.
- Последняя точка подключения должна находиться как можно дальше от разряженного аккумулятора.
- Провода проложить таким образом, чтобы они не касались вращающихся деталей моторного отделения.
- Запустить двигатель автомобиля, с которого подается ток.
- Через 5 минут запустить двигатель другого автомобиля. Попытки пуска не должны длиться более 15 секунд с интервалом в 1 минуту.
- После запуска обоих двигателей дать им поработать около 3 минут на холостом ходу, не отключая проводов.
- Чтобы избежать избыточных напряжений в электрической системе, перед отключением кабелей от клемм следует включить какой-либо потребитель электроэнергии (например, фонари, обогрев заднего стекла) на запускаемом автомобиле.
- Для подзарядки необходимо, чтобы двигатель автомобиля с разряженным аккумулятором проработал примерно 20 минут.
- Снятие кабелей производить точно в обратном порядке.

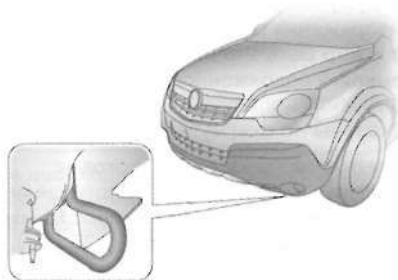

S 14541

### Буксировка

#### Буксировка автомобиля

Присоединить буксировочный трос \*, а лучше - буксировочную тягу \* к передней проушине, предназначенной для буксировки (расположена под передним бампером). Запрещается движение буксируемого автомобиля задним ходом.

Переднюю буксирную проушину допускается использовать только для буксировки, а не для поднятия автомобиля.

**⚠ Внимание!**

Запрещается поднимать автомобиль за проушину, предназначенную для буксировки.

Рычаг переключения передач установить в нейтральное положение. Включить зажигание, чтобы разблокировать рулевую колонку и обеспечить работу тормозных сигналов и стеклоочистителей ветрового стекла. Трогаться с места медленно, избегая резких рывков. Чрезмерные усилия тяги могут повредить автомобили.

**⚠ Внимание!**

Поскольку усилитель торможения действует только при работающем двигателе, необходимо сильнее нажимать на педаль тормоза. Необходимо прилагать значительно большее усилие при повороте рулевого колеса, так как данный усилитель работает только при включенном двигателе.

Обеспечить зазор между буксировочным тросом \* и передним бампером и убедиться в том, что оба конца троса надежно закреплены в предназначенных для буксировки проушинах. Для проверки натянуть буксировочный трос \*.

Для защиты от выхлопных газов буксирующего автомобиля включить систему рециркуляции воздуха (см. стр. 109) и закрыть окна.

Запрещается перевозка пассажиров в буксируемом автомобиле.

Запрещается буксировка автомобиля с поврежденными деталями, крепление которых нарушено, а также с повреждениями колес, тормозов или рулевого управления.

Для предотвращения повреждения автомобиля, не следует буксировать его тросом \* или буксировочной тягой \* длительное время. Осуществлять буксировку только по дорогам с твердым покрытием.

Для автомобилей с автоматической коробкой передач \* использовать исключительно платформу или специальную тележку. Буксировка с помощью троса может серьезно повредить коробку передач.

Обратиться за помощью на станцию техобслуживания.

### Буксирная служба

Выбрать буксирную службу, которой Вы можете доверить свой автомобиль, и согласовать с ней стоимость буксировки перед тем, как пользоваться ее услугами. Это позволит Вам избежать излишних затрат и возможных проблем при рассмотрении дела об ущербе со страховой компанией.

По возможности вместо буксировки использовать платформу. Если автомобиль необходимо перевозить, используя специальную тележку, необходимо, чтобы у установленного на нее автомобиля все колеса были подняты над поверхностью земли.

Запрещается для буксировки автомобиля использовать стропы или подвесы, а также буксировать автомобиль, передние или задние колеса которого касаются дороги, чтобы избежать серьезных повреждений автомобиля.

Перед началом буксировки автомобиля необходимо установить рычаг переключения передач в нейтральное положение (автоматическую коробку передач \* в положение **N**), включить аварийные световые сигналы, повернуть ключ зажигания в положение ACC и отпустить стояночный тормоз.

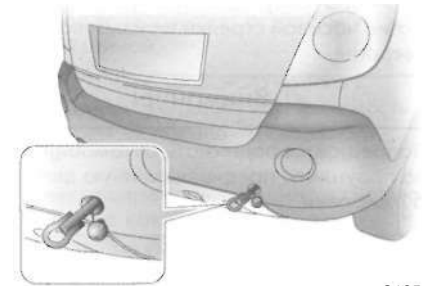

S13574

### Буксировка другого автомобиля

Только в случае крайней необходимости прикрепить буксировочный трос \*, а лучше - буксировочную тягу \* к задней проушине, предназначенной для буксировки.

Заднее приспособление для буксировки с проушиной \* хранится под панелью пола в багажном отделении.

Снять крышку, находящуюся в заднем бампере, выдавливая нижнюю часть крышки.

Вкрутить заднюю проушину, предназначенную для буксировки, против часовой стрелки в резьбовое отверстие.

### **Внимание!**

Запрещается поднимать автомобиль за проушину, предназначенную для буксировки.

Трогаться с места медленно, избегая резких рывков. Чрезмерные усилия тяги могут повредить автомобилю.

Чтобы избежать повреждений, не натягивать буксировочный трос слишком резко.

После буксировки выкрутить заднее приспособление для буксировки с проушиной по часовой стрелке и установить крышку на место.

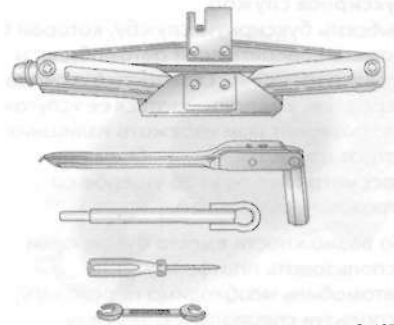

S 13702

### **Домкрат и автомобильный инструмент**

Домкрат и автомобильный инструмент предназначены специально для Вашего автомобиля и могут использоваться только для него. Использовать домкрат только для замены колес.

Домкрат и автомобильный инструмент находятся под панелью пола в багажном отделении.

### **Внимание!**

Незакрепленные предметы при внезапной остановке автомобиля или аварии могут разлететься по салону автомобиля и травмировать людей или повредить салон.

Необходимо надежно закрепить домкрат и другие инструменты автомобиля под панелью пола багажного отделения.

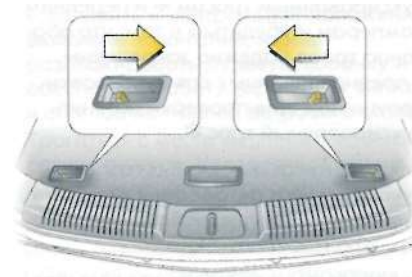

S 13700

Чтобы достать домкрат или автомобильный инструмент, необходимо открыть заднюю откидную дверь. Нажать оба рычага крышки пола в направлении ручки и поднять крышку пола багажного отделения за ручку.

Подвесить крючок к верхней части проема задней откидной двери (см. стр. 63, рис. S 13419).

Удалить стопорный винт загнутым стержнем из домкрата, вращая его против часовой стрелки, а затем вынуть домкрат и мешок с колесным ключом.

Снять крепления, удерживающие пакет с колесным ключом. Вынуть колесный ключ из пакета.

## Знак аварийной остановки \*, дорожная аптечка

Комплект необходимых инструментов и знак аварийной остановки в форме треугольника может находиться под панелью пола в багажном отделении.

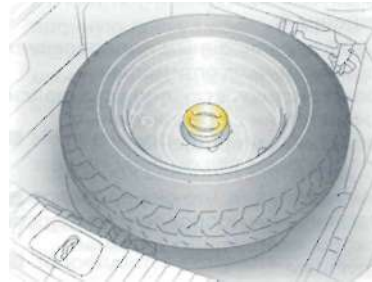

S13457

## Аварийное колесо

Аварийное колесо находится в багажном отделении под панелью пола и закреплено винтовым стопором.

Нажать оба рычага на крышке пола в направлении ручки и поднять крышку пола за ручку (см. стр. 176, рис. S 13700). Подвесить крючок к верхней части проема задней откидной двери (см. стр. 63, рис. S 13419).

Удалить стопор, выкручивая его против часовой стрелки, и вынуть аварийное колесо из отсека.

## Общие указания

Если установлены зимние шины , запасное колесо может оставаться с летней шиной.

Использование запасного колеса с летней шиной ухудшает управляемость автомобиля, особенно на скользкой дороге.

Заменить поврежденную шину на новую необходимо как можно скорее, выполнив при ее установке на автомобиль балансировку колеса.

### Указания по использованию аварийного колеса

- При использовании аварийного колеса могут измениться ходовые качества автомобиля, особенно при использовании зимних шин \*. Срочно заменить поврежденную шину, отбалансировать колесо и установить его на автомобиль.
- Монтировать только одно аварийное колесо.
- Запрещается ездить со скоростью выше 80 км/час.
- На поворотах ехать медленно.
- Не использовать длительное время.
- Незамедлительно заменить аварийное колесо нормальным колесом.
- Автомобиль с установленным аварийным колесом запрещается мыть в автомойке с направляющими рельсами. Аварийное колесо может застрять в направляющих, из-за чего будет повреждена шина, колесо и другие детали автомобиля.
- Запрещается использовать цепи на аварийном колесе.  
Если необходимо использовать цепи противоскольжения, а переднее колесо пробито, необходимо переставить заднее колесо вперед, а аварийное колесо установить на заднюю ось. Проверить и при необходимости отрегулировать давление в шинах - см. стр. 219.
- Соблюдать указания по использованию аварийного колеса на стр. 153, 181 и 218.

### Указания по применению шин с предписанным направлением вращения \*

Шины с предписанным направлением вращения имеют оптимальные характеристики, если они установлены в соответствии с предписанным направлением вращения. Если шина или запасное колесо установлены так, что они вращаются в неправильном направлении вследствие прокола, необходимо запомнить следующее:

- Это может привести к изменению ходовых качеств автомобиля. Как можно скорее заменить поврежденную шину, отбалансировать колесо и установить его на автомобиль.
- Запрещается ездить со скоростью выше 80 км/ч.
- Особенно осторожно ездить в сырую и снежную погоду.
- Прочие указания, касающиеся шин с предписанным направлением вращения - см. стр. 149.

### Замена колеса

Во избежание возможных травм выполнить необходимые приготовления и действовать следующим образом:

- Остановить автомобиль на ровной, надежной и не скользкой поверхности.
- Включить аварийный световой сигнал и затянуть стояночный тормоз. Включить 1-ю передачу или задний ход (рычаг автоматической коробки передач \* установить в положение **P**).
- Правильно установить предупреждающий знак в форме треугольника \*.
- Убедиться в том, что все пассажиры вышли из автомобиля и находятся в стороне от него и от проезжей части.
- Вынуть запасное колесо из-под крышки пола багажного отделения - см. стр. 177.
- Перед подъемом автомобиля привести передние колеса в прямое положение.

- Снять колпак колеса\*.
- Перед затяжкой гаек крепления колеса при замене колеса следует слегка смазать конус каждой гайки крепления колеса. В связи с этим необходимо возить с собой стандартную пластичную смазку.
- Перед подъемом автомобиля ослабить гайки крепления колеса на один оборот, но не выкручивать их полностью и не удалять их, пока колесо не оторвется от поверхности.
- Категорически запрещается одновременно менять несколько колес.
- Заблокировать колесо, расположенное по диагонали к сменяемому, подложив перед и за колесом тормозные башмаки или подобные предметы.
- Не поднимать автомобиль домкратом вблизи от проезжей части дороги.
- Использовать домкрат только для замены колес.
- Запрещается превышать максимально допустимое значение нагрузки на домкрат (900 кг).

- Если грунт в месте стоянки автомобиля мягкий, под домкрат можно подложить прочную доску (макс. толщина 1 см). Использование более толстой доски может привести к повреждению домкрата и автомобиля.
- Не поднимать автомобиль выше, чем это необходимо для замены колеса.
- В поднятом автомобиле не должны находиться люди или животные.
- Запрещается включать или запускать двигатель или находиться под автомобилем, поднятым домкратом.
- Полностью затянуть гайки крепления колеса, опустив автомобиль. Проверить правильность момента затяжки гаек (см. стр. 218).
- Если условия не позволяют безопасно выполнить замену колеса, следует обратиться на станцию техобслуживания.



S13577

1. Поддеть и снять колпак колеса\*.
2. С помощью ключа для гаек крепления колес ослабить гайки на один оборот, устанавливая ключ на головку гаек как можно глубже.

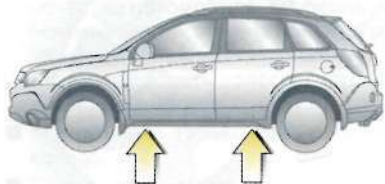

S13693

3. Передняя и задняя точки установки домкрата обозначены метками на нижнем крае кузова автомобиля под дверями.

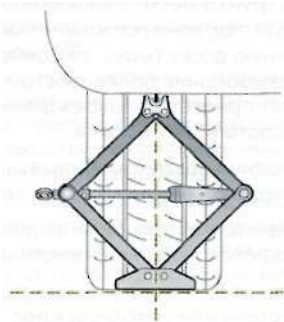

S13694

4. Перед установкой домкрата отрегулировать необходимую высоту, поворачивая проушину вручную.

Установить домкрат под предназначенной для этого передней или задней точкой вблизи заменяемого колеса так, чтобы захват домкрата обхватил вертикальную основу. Проверить правильность установки домкрата.

Подпятник домкрата должен быть установлен на грунте вертикально под точкой установки так устойчиво, чтобы не выскользнул.

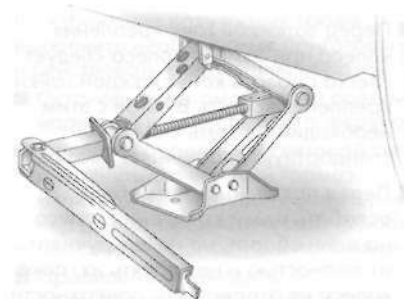

S13727

5. Вставить ключ в проушину резьбовой штанги, вращением рукоятки поднять автомобиль.

Если в процессе подъема подпятник оказывается не строго под точкой установки, немедленно осторожно опустить автомобиль и повторить процедуру установки домкрата.

Поднимать автомобиль, пока колесо не оторвется от земли.

6. Выкрутить гайки крепления колес против часовой стрелки и отложить в сторону, позаботившись о том, чтобы резьба не засорилась.





S 13S99

7. Заменить колесо.  
Замечания по поводу установки запасного колеса - см. стр. 178.
8. Вкрутить гайки крепления колес и слегка затянуть их вручную так, чтобы колесо прилегало к барабану.
9. Повернуть ключ для гаек крепления колес против часовой стрелки и опустить автомобиль на поверхность дороги.
10. Затянуть гайки крепления колес попарно-перекрестно, устанавливая ключ на головку гайки как можно глубже.

11. Уложить замененное колесо в отсек багажника.
12. Сложить домкрат и предупреждающий знак в форме треугольника \* см. стр. 176, 177.
13. Проверить давление в шине установленного колеса - см. стр. 219. При необходимости отрегулировать.
14. Необходимо как можно скорее установить на автомобиль сбалансированное новое колесо и проверить, а при необходимости отрегулировать момент затяжки гаек колес. Момент затяжки - см. стр. 218.
15. Заменить дефектную шину демонтированного колеса.
16. Незамедлительно заменить аварийное колесо нормальным колесом.

## Электрическое оборудование

### Внимание!

Электронные системы зажигания работают с очень высокой мощностью разряда. Не прикасаться, опасно для жизни.

### Предохранители

В автомобиле имеется две коробки предохранителей: коробка предохранителей приборной панели расположена слева в передней части нижнего пространства салона со стороны пассажира, коробка предохранителей моторного отделения расположена рядом с бачком для охлаждающей жидкости.

Рекомендуется иметь полный комплект предохранителей.

Запасные предохранители хранятся в коробке предохранителей в багажном отделении.

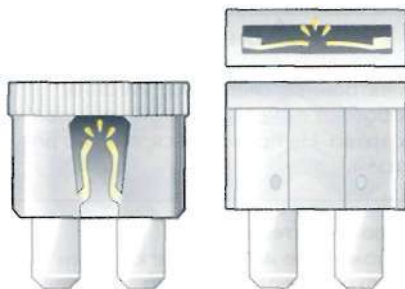

17259 T

При замене предохранителя отключить соответствующий выключатель или выключить зажигание.

Сгоревший предохранитель можно определить по расплавленной проволочке. Устанавливать новый предохранитель разрешается только после устранения причины неисправности.

В коробках предохранителей моторного отделения и приборной панели имеется съемник для замены предохранителей. При замене предохранителей пользоваться только изолированным инструментом.

Запрещается устанавливать предохранители с номиналами, отличающимися от указанных. Номинал предохранителя обозначен на нем, кроме того, номинал можно определить по цвету предохранителя.

Предохранители, Цвет	Предохранители, Номинал <sup>1)</sup>
Серый	2 А
Светло-коричневый	5 А
Темно-коричневый	7,5 А
Красный	10 А
Светло-голубой	15 А
Желтый	20 А
Белый	25 А
Светло-зеленый	30 А
Оранжевый	40 А
Синий	60 А

<sup>1)</sup> Пропорции в амперах.

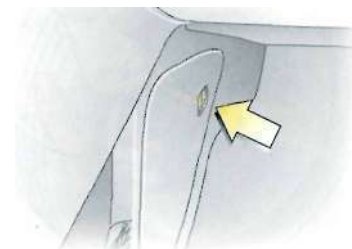

S14537

### Предохранители и важнейшие цепи с предохранителями

#### Коробка предохранителей приборной панели

Расположена в передней части нижнего пространства салона слева от сиденья переднего пассажира. Чтобы открыть коробку, следует опустить фиксатор.

При замене предохранителей для удобства использовать съемник из коробки предохранителей в моторном отделении.

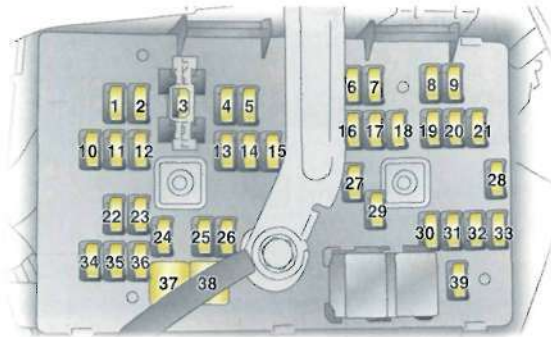

S13493

Некоторые цепи могут быть защищены несколькими предохранителями.

№ Электрическая цепь	Сила тока
1 Розетка для дополнительных принадлежностей	20 А
2 Обогрев сиденья	20 А
3 Аудио	15 А
4 Прицеп	10 А
5 Стояночный огонь (правая сторона)	10 А
6 Кондиционер	10 А
7 Сервоусилитель рулевого управления	10 А
8 Блок управления электронными системами кузова	10 А
9 Устройство противоугонной сигнализации	10 А

№ Электрическая цепь	Сила тока
10 Центральная блокировка дверей	20 А
11 Указатель поворота (правая сторона)	15 А
12 Указатель поворота (левая сторона)	15 А
13 Стоп	15 А
14 Омыватель фар	15 А
15 Задний блок	10 А
16 Кондиционер	15 А
17 Блок управления электронными системами кузова	20 А
18 Блок управления электронными системами кузова	15 А
19 Замок зажигания	2 А
20 Задние противотуманные фары	10 А

№ Электрическая цепь	Сила тока
21 Подушка безопасности	10 А
22 Замок передней двери	15 А
23 Розетка для дополнительных принадлежностей	20 А
24 Блок управления трансмиссией	15 А
25 Двигатель	15 А
26 Блок управления электронными системами кузова	10 А
27 -	
28 Омыватель ветрового стекла	10 А
29 Обогрев наружного зеркала	15 А
30 Блок	10 А
31 Зажигание	10 А
32 Подушка безопасности	10 А
33 Дистанционное управление рулевого колеса	2 А
34 Откидные зеркала	10 А
35 -	
36 Прикуриватель	20 А
37 Стекло с электроподъемником со стороны сиденья пассажира	20 А
38 Стекло с электроподъемником со стороны сиденья водителя	20 А
39 Автоматическая коробка передач	10 А

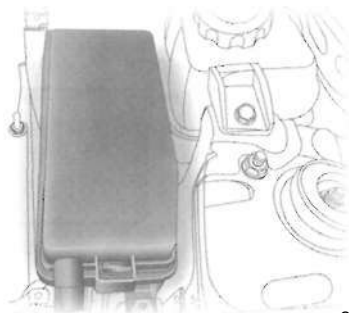

S13579

### Коробка предохранителей в моторном отделении

Коробка предохранителей расположена в моторном отделении рядом с бачком охлаждающей жидкости.

#### **Внимание!**

Во избежание травм выключать двигатель перед тем, как открывать коробку предохранителей в моторном отделении.

Чтобы открыть коробку, разблокировать крышку и поднять ее вверх.

При замене предохранителей для удобства использовать съемник из коробки предохранителей в моторном отделении.

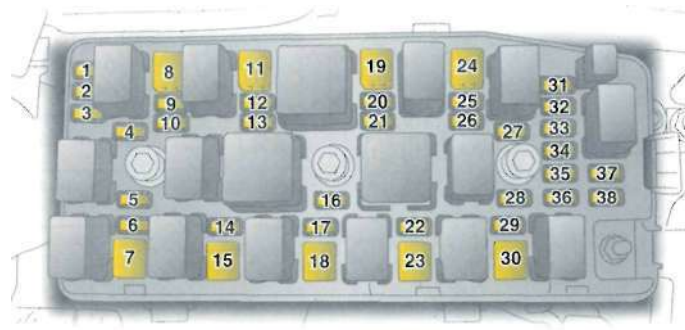

S 13580

Некоторые цепи могут быть защищены несколькими предохранителями.

#### № Электрическая цепь

№	Электрическая цепь	Сила тока
1	Двигатель 1	15 А
2	Двигатель 2	15 А
3	Контроллер ЭСУД	20 А
4	Двигатель 3	15 А
5	Кондиционер	10 А
6	Основной	10 А
7	Стартер	20 А
8	Охлаждающий обдув	30 А
9	Топливный насос	15 А
10	Система полного привода (AWD)	15 А

#### № Электрическая цепь

№	Электрическая цепь	Сила тока
11	Вспомогательный охлаждающий вентилятор	30 А
12	Стоп	15 А
13	Обогрев сиденья	20 А
14	Модуль системы ABS	20 А
15	Модуль системы ABS	40 А
16	Звуковой сигнал	15 А
17	Стеклоочистители	25 А
18	Пуск	40 А
19	Дополнительные принадлежности/Зажигание	40 А
20	Раздвижная крыша.	20 А
21	Противоугонное устройство	15 А

№	Электрическая цепь	Сила тока
22	Сиденье с электроприводом	30 А
23	Аккумулятор	60 А
24	Антизапотеватель	30 А
25	Ближний свет (левая сторона)	15 А
26	Ближний свет (правая сторона)	15 А
27	Стояночный огонь (левая сторона)	10 А
28	Передние противотуманные фары	15 А
29	Дальний свет	15 А
30	Задние стеклоочистители	20 А
31	-	
32	Омыватель фар	20 А
33	Блок управления трансмиссией	15 А
34	Стояночный огонь прицепа (левая сторона)	10 А
35	Запасное колесо	25 А
36	Запасное колесо	20 А
37	Запасное колесо	15 А
38	Запасное колесо	10 А

### Замена ламп

Перед тем, как заменить лампу, отключить цепь ее питания соответствующим выключателем.

Новые лампы брать только за цоколи! Не брать лампу за стекло голыми руками, так как в противном случае на стекле остаются следы пальцев. Грязь оседает на рефлекторе и ухудшает его отражательную способность. Удалить следы прикосновения чистой, неволокнистой тканью, пропитанной алкоголем или спиртом.

Устанавливаемая лампа должна соответствовать данным на цоколе заменяемой лампы. Запрещается устанавливать лампы, мощность которых превышает указанное на цоколе заменяемой лампы значение.

### Регулировка фар

Мы рекомендуем поручать регулировку фар станции техобслуживания, у которой для этого имеется специальное оборудование.

При регулировке фар ручной регулятор угла наклона фар \* должен быть установлен на **0**.

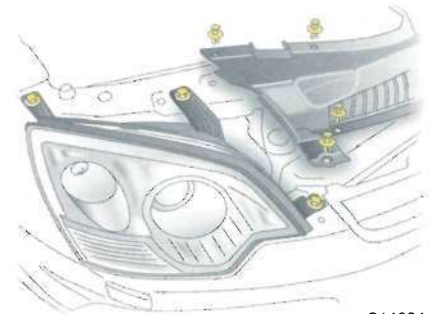

S14624

### Демонтаж фар

Для замены лампы необходимо сначала демонтировать узел фары.

1. Выключить зажигание и выключатель фары.
2. Открыть капот, освободить 11 фиксаторов и снять крышку радиатора.
3. Выкрутить 3 болта и снять фару.
4. Нажать наконечники разъема жгута проводов и отсоединить провода фары.
5. Снять узел фары.

Установка узла фары осуществляется в обратной последовательности - проверить положение установочного штифта соответственно розетке.

Не затягивать чрезмерно болты и фиксаторы.

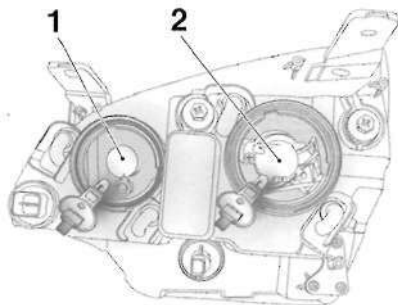

S14623

### Система галогенных фар

#### Ближний и дальний свет

Дальний свет **1** (внутренние лампы накаливания) и ближний свет **2** (внешние лампы накаливания).

1. Демонтаж узла фары - см. стр. 185.
2. Демонтировать крышку фары.
3. Снять фиксирующую пружину лампы накаливания и вынуть лампу из корпуса фары.
4. При установке новой лампы проверить правильность фиксации зажимов в выемках фары. Не прикасаться к стеклу.
5. Зафиксировать пружину лампы накаливания и установить на место крышку фары.
6. Установить на место узел фары.

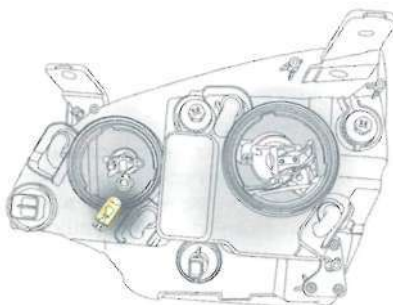

S 14631

#### Стояночный свет

1. Демонтаж узла фары - см. стр. 185.
2. Снять крышку фары и вынуть патрон лампы накаливания (расположен рядом с лампой дальнего света) из узла лампы.
3. Демонтировать лампу из патрона, вытянув ее прямо.
4. Установить новую лампу, используя для придерживания лампы неволокнистую ткань.
5. Установить патрон в узел лампы и вставить крышку фары.
6. Установить на место узел фары.

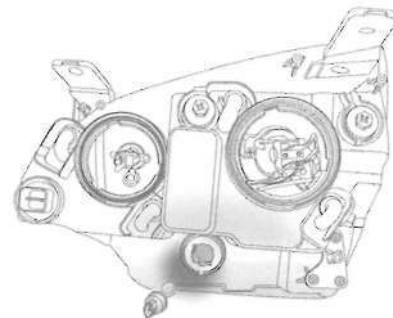

S14632

#### Передние указатели поворота

1. Демонтаж узла фары - см. стр. 185.
2. Повернуть патрон против часовой стрелки и вынуть его из узла лампы.
3. Прижать лампу и, повернув против часовой стрелки, вынуть ее из патрона.
4. Установить новую лампу в патрон, прижать ее и повернуть по часовой стрелке.
5. Установить патрон в узел лампы, поворачивая его по часовой стрелке.
6. Установить на место узел фары.

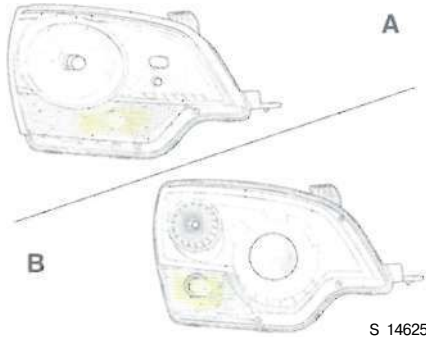

S 14625

### Система ксеноновых фар \*

Гапогеновые фары **A** отличаются от ксеноновых фар **B** размещением колпаков фар.

#### **Внимание!**

Ксеноновые фары работают при очень высоком напряжении. Не прикасаться к ним, высокое напряжение смертельно опасно. Замену ламп ближнего и дальнего света выполнять только на станции техобслуживания.

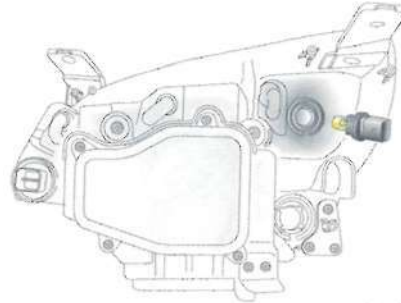

S14626

S14626

#### Стояночный свет

1. Демонтаж узла фары - см. стр. 185.
2. Повернуть патрон против часовой стрелки и вынуть его из узла лампы.
3. Демонтировать лампу из патрона, вытянув ее прямо.
4. Установить новую лампу, используя для придерживания лампы неволокнистую ткань.
5. Установить патрон в узел лампы, поворачивая его по часовой стрелке.
6. Установить на место узел фары.

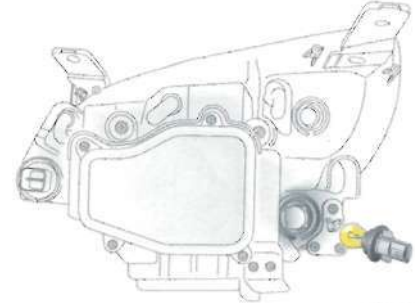

S14627

#### Передние указатели поворота

1. Демонтаж узла фары - см. стр. 185.
2. Повернуть патрон против часовой стрелки и вынуть его из узла лампы.
3. Прижать лампу и, повернув против часовой стрелки, вынуть ее из патрона.
4. Установить новую лампу в патрон, прижать ее и повернуть по часовой стрелке.
5. Установить патрон в узел лампы, поворачивая его по часовой стрелке.
6. Установить на место узел фары.

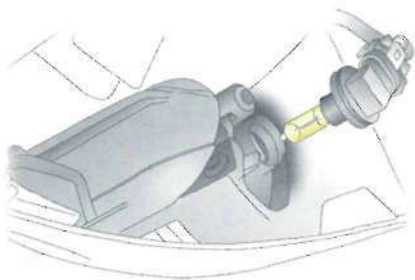

S13768

#### **Передние противотуманные фары**

1. Открутить 2 винта крепления панели снизу под передними противотуманными фарами и снять панель.
2. Отсоединить разъем жгута проводов от патрона лампы и повернуть его против часовой стрелки.
3. Демонтировать патрон лампы из узла лампы, повернуть лампу против часовой стрелки и удалить ее из патрона.
4. Установить новую лампу в патрон и повернуть ее по часовой стрелке.
5. Установить патрон в узел лампы и подсоединить разъем жгута проводов.
6. Установить на место панель, закрепив ее снизу 2-мя выкрученными ранее винтами.



S13527

#### **Боковые повторители сигнала поворота**

1. Извлечь узел лампы из крыла с помощью подходящей отвертки.
2. Повернуть патрон лампы против часовой стрелки.
3. Демонтировать лампу из узла, вытянув ее прямо из патрона.
4. Установить новую лампу в патрон, нажав ее и повернув патрон лампы по часовой стрелке.
5. Вставить узел лампы на место в крыло.

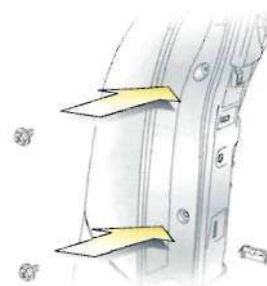

S13528

#### **Задние тормозные и габаритные световые сигналы, указатели поворота, задние фонари и задняя противотуманная фара**

1. Открыть заднюю откидную дверь, выкрутить 2 винта и демонтировать узел лампы.
2. Демонтировать патрон, повернув его против часовой стрелки.
3. Вынуть лампу из патрона, нажимая и поворачивая ее против часовой стрелки.
4. Установить в патрон новую лампу.
5. Установить патрон лампы в узел лампы. Повернуть патрон по часовой стрелке и убедиться в том, что он зафиксирован.



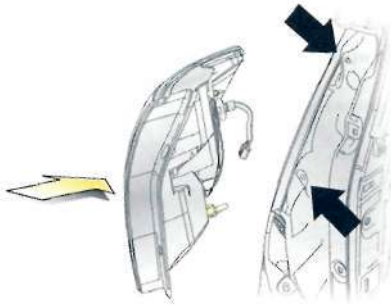

S13529

6. Установить на место узел световых указателей, направляя выступы на нем в соответствующие отверстия (см. черные стрелки на рисунке).
7. Вкрутить демонтированные ранее 2 винта и закрыть заднюю откидную дверь.

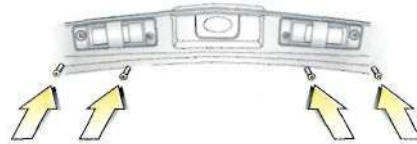

S13530

#### Освещение номерного знака

1. Выкрутить 4 винта (обозначены стрелками) и снять колпачки ламп.
2. Повернув патрон против часовой стрелки, вынуть его из узла лампы.
3. Потянув лампу просто, удалить ее из патрона.
4. Установить новую лампу.
5. Установить патрон лампы в узел лампы, поворачивая патрон по часовой стрелке, и убедиться в том, что он зафиксирован.
6. Установить на место колпачки ламп, используя ранее снятые 4 винта.

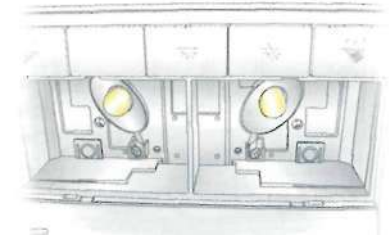

s13631

#### Передние лампы для чтения

1. Снять колпак лампы из панели крыши, используя соответствующую отвертку.
2. Вынуть лампу.
3. Установить новую лампу.
4. Установить колпак лампы на панели крыши.

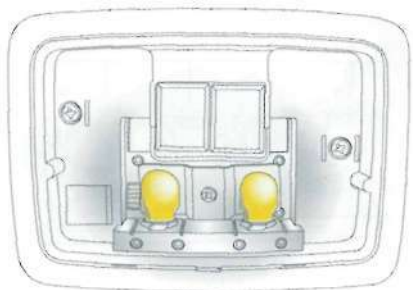

S13532

#### **Задние лампы внутреннего освещения**

1. Снять колпак лампы из панели крыши, используя соответствующую отвертку.
2. Вынуть лампу.
3. Установить новую лампу.
4. Установить колпак лампы на панели крыши.

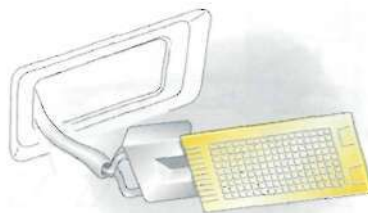

S13533

#### **Лампы подсветки багажного отделения\***

1. Снять колпак с узла лампы, используя соответствующую отвертку.
2. Вынуть лампу.
3. Установить новую лампу.
4. Установить колпак на узел лампы.

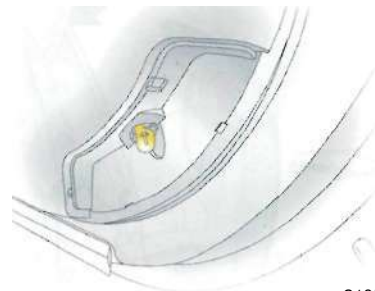

S13535

#### **Лампы подсветки передней двери**

1. Снять колпак лампы из облицовки передней двери с помощью подходящей отвертки.
2. Вынуть лампу.
3. Установить новую лампу.
4. Установить колпак лампы в облицовку передней двери.

**Дополнительный стоп-сигнал на уровне глаз водителя, подсветка щитка приборов и переднего вещевого ящика**  
Мы рекомендуем замену ламп выполнять на станции техобслуживания.

### **Уход за автомобилем**

При уходе за автомобилем, особенно при мойке автомобиля, необходимо соблюдать местные законодательные предписания по охране окружающей среды.

Регулярный и тщательный уход обеспечит отличное состояние автомобиля и сохранение его достоинств. Он является также необходимым условием при предъявлении гарантийных претензий по поводу повреждений лакокрасочных покрытий или коррозии. На следующих страницах приведены советы по уходу за автомобилем, которые при условии правильного выполнения помогут устранить нежелательные и опасные воздействия окружающей среды.

### **Средство по уходу \***

Мойка автомобиля:

- Автошампунь
- Губки
- Замша
- Очистители колес
- Очистители двигателя
- Очистители стекол

Средства для ухода за наружными поверхностями:

- Штрих-корректор
- Аэрозоль и краска для ликвидации дефектов
- Средства для полировки автомобиля/восстановления цвета
- Защитные автомобильные покрытия/замазки
- Очиститель колес, изготовленных из сплавов
- Защитное средство для колес, изготовленных из сплавов
- Воск-металлик
- Средства защиты от ржавчины
- Смазки в аэрозоли
- Смазка для цилиндров замков
- Антиобледенительные аэрозоли
- Аэрозоль для удаления нагара
- средство для удаления следов от насекомых
- Аэрозоль для очистки стекла
- Моющее и антифризное средство

Средства для ухода за внутренними поверхностями:

- Средства для чистки салона/обивки

### Мойка

Окружающая среда оказывает воздействие на лакокрасочное покрытие, например, постоянная смена погодных условий, промышленные выхлопные газы и пыль, а также посыпаемая на дороги соль. Поэтому автомобиль нуждается в регулярной мойке и консервации. При пользовании автомойкой выбирать программу с консервацией воском.

Птичий помет, мертвых насекомых, древесную смолу, пыльцу цветов и прочее необходимо тут же удалять, так как они содержат активные вещества, которые могут повредить лакокрасочное покрытие.

При пользовании автомойкой соблюдать соответствующие инструкции производителя оборудования для мойки автомобилей. Стеклоочистители ветрового стекла и стекла задней откидной двери необходимо отключать - см. стр. 15, 16. Открутить и отсоединить съемную антенну.

Не очищать струей под высоким давлением.

При мойке автомобиля ручным способом необходимо убедиться в том, что внутренние поверхности крыльев также тщательно промыты. Во избежание удаления воскового слоя с окрашенных поверхностей не пользоваться бытовыми жидкостями для мытья посуды.

Очистить края и пазы открытых дверей, капота и их внутренние участки.

Автомобиль основательно промыть и протереть кожей. Кожу чаще промывать. Для лаковых поверхностей и поверхностей стекол использовать разную кожу: остатки консервирующих средств на стеклах приводят к ухудшению обзора.

При мытье алюминиевых элементов отделки, не применять абразивных материалов, предназначенных для полировки автомобилей или хромированных изделий, а также пара или едкого мыла. Обычно вполне достаточно мытья водой.

Соблюдать местные предписания.

### Консервация

Консервацию производить регулярно, особенно после мойки автошампунем, но не позже того момента, когда вода начинает плохо стекать с лакокрасочного покрытия. В противном случае лак высыхает.

Также необходимо навощить алюминиевые детали отделки, края и изгибы дверей, а также створки и участки, которые они закрывают.

### Полировка

Полировка необходима в том случае, если лаковый слой покрыт твердыми наслоениями, стал матовым или потерял внешний вид.

Полироль для лака с силиконом образует отталкивающую защитную пленку, которая делает ненужной консервацию.

Пластмассовые детали кузова средствами для полировки и консервации не обрабатывать.

Уход за лакированными поверхностями типа металлик производить с использованием воска-металлик.

### **Ободья**

Для чистки ободьев используйте средства для чистки ободьев с нейтральным рН.

Не применять абразивных материалов и щеток, которые могут испортить полировку.

Ободья колес лакированы, и уход за ними может осуществляться с использованием тех же средств, что и для кузова. Для ухода за легкосплавными ободьями рекомендуется специальное средство для ухода.

### **Повреждение лака**

Незначительные повреждения лакокрасочного покрытия, например, сколы от ударов камней, царапины и т.п. немедленно устранить с помощью штрих-корректора Opel или аэрозоли и краски для ликвидации дефектов Opel, прежде чем на них образуется ржавчина. Если же ржавчина все-таки образовалась, ее следует удалить на станции техобслуживания. Необходимо также следить за поверхностями и кромками снизу кузова автомобиля, на которых ржавчина может образовываться незаметно.

### **Пятна смолы**

Пятна смолы немедленно удалять без использования твердых предметов с помощью аэрозоли для удаления смолы. Аэрозоль для удаления смолы не использовать для удаления пятен смолы на покрытиях фар и наружных световых ламп.

### **Лампы наружного освещения**

Колпаки фар и ламп изготовлены из пластмассы. Если после мойки автомобиля их чистота окажется недостаточной, вымыть автошампунем. Не использовать при этом наждачные и травящие средства, не применять скребки и не производить сухую очистку.

### **Пластмассовые и резиновые детали**

Для дополнительной очистки пластмассовых и резиновых деталей применять чистящие средства, предназначенные для салонов автомобилей. Другие средства, а особенно растворители и бензин, использовать запрещается.

### **Колеса и шины**

Для очистки колес и шин запрещается применять обдув сжатым воздухом.

### Салон и обивка

Регулярно чистить салон, включая крышку щитка приборов и облицовочные панели, средством для чистки салона/обивки.

Матерчатую обивку лучше всего чистить с помощью пылесоса и щетки. Для удаления пятен воспользоваться средством для очистки салона, которое пригодно для материи и искусственной кожи.

Открытые застёжки «на липучке» на одежде могут повредить обивку сидений. Обеспечить, чтобы застёжки «на липучке» были закрыты.

Запрещается использовать чистящие средства, такие как ацетон, четыреххлористый углерод, разбавитель краски, растворитель краски, жидкость для снятия лака для ногтей, стиральный порошок или отбеливатель для чистки тканей, ковровых покрытий, приборной панели или кожаной отделки \* салона автомобиля. Также запрещается применять бензин, газалин, лигроин, смывки для эмали и разбавители лака.

При чистке стараться не вдыхать паров чистящих средств и других химикатов. По возможности избегать применения указанных чистящих средств в ограниченных пространствах малого объема с плохой вентиляцией, чтобы избежать вдыхания вредных паров. Держать двери открытыми.

Запрещается применять химические растворители или сильные моющие средства на передних сиденьях, оборудованных боковыми подушками безопасности \*.

Не мочить чистящими средствами для салона/обивки чехлы сидений, чтобы не допустить засорения системы подушек безопасности, в противном случае боковые подушки безопасности \* могут при аварии не сработать.

### Ремни безопасности

Ремни безопасности необходимо всегда содержать в чистом и сухом состоянии.

Для очистки ремней безопасности достаточно теплой воды или средства чистки салона/обивки.

Периодически проверять ремни безопасности и немедленно заменять их новыми, если обнаружены повреждения или их износ.

### Оконные стекла

При очистке заднего обогреваемого стекла убедиться в том, что нагревательный элемент внутри стекла не поврежден. Запрещается прикреплять к заднему стеклу изнутри наклейки.

Пользоваться мягкой, не оставляющей ворса, ветошью или замшей, специальным средством для очистки автостекол в аэрозоли и средством для удаления следов насекомых. Запрещается применять острые инструменты или абразивные чистящие средства.

Для удаления инея со стекол применять моющее и антифризное средство фирмы Opel.

Для механического снятия инея используйте скребок с острыми краями. Скребок вплотную прижимать к стеклу, чтобы под него не попадала грязь, которая может поцарапать стекло.

**Щетки стеклоочистителей**

Воск, применяющийся, например, на автомойках, может приводить к образованию полос на стекле при включении стеклоочистителей.

Загрязненные щетки стеклоочистителей можно очищать мягкой ветошью и моющим и антифризным средством фирмы Opel. При необходимости заменить щетки - см. стр. 206. Запрещается использовать абразивные чистящие средства.

**Замки**

Замки смазаны на заводе-изготовителе высококачественной смазкой для замков. Смазка для цилиндров замков фирмы Opel предотвращает их замерзание.

Средства для удаления льда следует применять только в экстренных случаях, так как они удаляют смазку и ухудшают функционирование замков. После применения средства для удаления льда необходимо заново смазать замки на станции техобслуживания.

**Моторное отделение**

За лакированными поверхностями в моторном отделении, окрашенными в цвет автомобиля, следует ухаживать так же, как и за другими лакированными поверхностями.

Мойку двигателя желательно производить перед началом зимнего сезона и по его окончании и выполнять консервацию воском. Перед мойкой двигателя необходимо закрыть пластиковой пленкой генератор и бачок с жидкостью.

Используя для мойки двигателя пароструйный аппарат, не направлять струю пара на элементы противоблокировочной системы торможения (ABS), кондиционера или на ремennую передачу и ее компоненты.

При мойке двигателя смывается также дополнительно нанесенный защитный воск. Поэтому после мойки необходимо произвести тщательную консервацию защитным воском двигателя, расположенных в моторном отсеке узлов тормозной системы, элементов моста с устройством управления, а также деталей и углублений кузова.

По окончании холодного времени года необходимо произвести мойку моторного отделения для удаления приставшей грязи, которая может быть дополнительно перемешана с солью. Проверить защитный восковой слой, при необходимости восстановить.

**Днище**

На заводе-изготовителе области, на которые попадает грязь из-под колес, включая продольные части днища, покрыты защитным покрытием из ПВХ, которое, как долговременная защита, не требует никакого особого ухода. Поверхности на нижней стороне автомобиля, не защищенные ПВХ, покрыты в особо важных местах стойким слоем защитного воска.

На автомобилях, которые часто моют в автомойках с приспособлениями для мойки днища кузова, защитная смазка может быть повреждена присадками, используемыми для растворения грязи, поэтому после мойки днище необходимо проверить и при необходимости восстановить смазку. Перед началом холодов проверить состояние покрытий ПВХ и защитной смазки и при необходимости восстановить их качество.

Соблюдать осторожность - имеющиеся в продаже битумно-каучуковые материалы могут повредить слой ПВХ. Мы рекомендуем поручать выполнение работ на днище станции техобслуживания, которая обладает необходимыми знаниями о предписанных материалах и опытом работы с ними.

По окончании холодного времени года необходимо произвести мойку днища для удаления приставшей к нему грязи, которая может быть дополнительно перемешана с солью. Проверить защитный восковой слой, при необходимости восстановить его.

## Сервис, техническое обслуживание

Инспекционная система .....	198
Фирменные запасные части и принадлежности Opel .....	198
Указания по технике безопасности .....	198
Контроль и доливание жидкостей .....	199
Моторное масло .....	199
Дизельный топливный фильтр .....	202
Охлаждающая жидкость .....	203
Тормозная жидкость .....	204
Жидкость для сцепления * .....	205
Жидкость сервоусилителя рулевого управления .....	206
Стеклоочистители ветрового стекла .....	206
Устройство промывки стекол .....	207
Аккумулятор .....	208
Защита электронных узлов .....	209
Установка автомобиля на парковку .....	209

Наша цель состоит в том, чтобы Ваш автомобиль доставлял Вам только радость.

Партнеры фирмы Opel обеспечат первоклассное обслуживание по умеренным ценам.

Вам окажут быструю, надежную и индивидуальную помощь.

Опытный, обученный на фирме Opel персонал работает в соответствии со специальными инструкциями фирмы Opel.

У каждого партнера фирмы Opel Вы можете приобрести

### **«Фирменные запасные части и принадлежности Opel»**

а также детали для переоборудования, допущенные для Вашего автомобиля.

Все запасные части прошли специальный контроль качества и точности изготовления для обеспечения их надежности, безопасности использования и пригодности к установке на автомобили фирмы Opel.

Служба технической поддержки фирмы Opel опирается на опыт одного из ведущих производителей автомобилей в мире.

Сервисные филиалы Adam Opel GmbH и General Motors повсеместно проконсультируют Вас и окажут Вам необходимую помощь:

**В Люксембурге** обращаться в сервисное отделение General Motors в Antwerpen - Бельгия  
Телефон 00 32-34 50 63 29

**В Албании, Боснии-Герцеговине, Болгарии, Хорватии, Эстонии, Латвии, Литве, Македонии, Румынии, Сербии-Черногории и Словении** обращаться к фирме General Motors, Сервисный отдел в Budaors - Венгрия  
Телефон 00 36-23 446 100



General Motors Austria GmbH  
Groß-Enzersdorfer Str. 59  
**1220 Wien - Австрия**  
Телефон 00 43 1-2 88 77 444 или  
00 43-1-2 88 77 0

Vauxhall Motors Ltd.  
Customer Care  
Griffin House, Osborne Road  
**Luton, Bedfordshire, LU1 3YT - Англия**  
Телефон 00 44-845 090 2044

General Motors Belgium N.V.  
Noordelaan 401 - Haven 500  
**2030 Antwerpen - Бельгия**  
Телефон 00 32-34 50 63 29

General Motors Southeast Europe Ltd.  
Szabadsag utca 117  
**2040 Budaors - Венгрия**  
Телефон 00 36-23 446 100

ADAM OPEL GmbH  
Bahnhofsplatz 1  
**65423 Russelsheim - Германия**  
Телефон 00 49-61 42-77 50 00 или  
00 49-61 42-7 70

General Motors Hellas S.A.  
56 Kifisias Avenue & Delfon str.  
Amarousion  
**151 25 Athens - Греция**  
Телефон 00 30-1-6 80 65 01

General Motors Danmark  
Jaegersborg Alle 4  
**2920 Charlottenlund - Дания**  
Телефон 00 45-39 97 85 00

General Motors India  
Sixth Floor, Tower A  
Global Business Park  
Mehrauli - Gurgaon Road  
**Gurgaon 122 022, Haryana - Индия**  
Телефон 00 91-124 280 3333

General Motors Ireland Ltd.  
Opel House, Unit 60, Heather Road  
**Sandyford, Dublin 18 - Ирландия**  
Телефон 00 353 1-216 10 00

General Motors Espana S.L.  
Paseo de la Castellana, 91  
**28046 Madrid - Испания**  
Телефон 00 34-902 25 00 25

General Motors Italia Sri  
Piazzale dell'Industria 40  
**00144 Roma - Италия**  
Телефон 00 39-6-5 46 51

General Motors Nederland B.V.  
Lage Mosten 49 - 63  
**4822 NK Breda - Нидерланды**  
Телефон 00 31-76-5 44 83 00

General Motors Norge AS  
Kjeller Vest 6  
**2027 Kjeller - Норвегия**  
Телефон 00 47-23 50 01 04

General Motors Poland Sp. z o. o.  
Wotoska 5  
**06-675 Warszawa - Польша**  
Телефон 00 48-22-606 17 00

General Motors Portugal  
Quinta da Fonte  
Edificio Fernao Magalhaes, Piso 2  
**2780-190 Pago d'Arcos - Португалия**  
Телефон 00 351-21 440 75 00

General Motors Southeast Europe  
org. slozka  
Apollo Business Centre  
Mlynske Nivy 45  
**821 09 Bratislava - Словакия**  
Телефон 00 421-2 58 275 543

General Motors Turkiye Ltd. Sti.  
Kemalpaşa yolu üzeri  
**35861 Torbalı/Izmir - Турция**  
Телефон 00 90-2 32-8 53-14 53

General Motors Finland Oy  
Pajuniityntie 5  
**00320 Helsinki - Финляндия**  
Телефон 00 358-9 817 101 47

General Motors France  
1 - 9, avenue du Marais  
Angle Quai de Bezons  
**95101 Argenteuil Cedex - Франция**  
Телефон 00 33-1-34 26 30 51

General Motors Southeast Europe,  
org. slozka  
Olbrachtova 9  
**140 00 Praha - Чешская Республика**  
Телефон 00 420-2 39 004 321

General Motors Suisse S.A.  
StelzenstraSe 4  
**8152 Glattbrugg - Швейцария**  
Телефон 00 41-44 828 28 80

General Motors Norden AB  
Arstaangvagen 17  
**100 73 Stockholm - Швеция**  
Телефон 00 46-20 333 000

### Инспекционная система

Для обеспечения экономичной и безопасной эксплуатации автомобиля и сохранения его достоинств, чрезвычайно важно, чтобы все операции по техническому обслуживанию проводились своевременно, как указано фирмой Opel в сервисной книжке. Срок очередного технического обслуживания автомобиля устанавливается по времени или пробегу в километрах и определяется первым из двух событий.

При небольшом суммарном пробеге в километрах, сопровождающимся частыми холодными стартами или использованием преимущественно в городских условиях с короткими интервалами движения и частыми остановками, рекомендуется выполнять дополнительную замену моторного масла и фильтра.

Сервисная книжка находится в переднем вещевом ящике.

Необходимо, чтобы техническое обслуживание - и ремонт корпуса и оборудования - выполнялись профессионалами. Мы рекомендуем обратиться к партнеру фирмы Opel, который отлично знает автомобили фирмы Opel и имеет специальное оборудование и самую новую техническую документацию фирмы Opel. Особенно рекомендуется пользоваться услугами партнера фирмы Opel в течение гарантийного срока, чтобы не нарушить условия гарантии. Дополнительная информация по этому вопросу приведена в сервисной книжке.

### Специальная проверка антикоррозионной защиты

Регулярно выполнять этот осмотр при техническом обслуживании или отдельно, как указано в сервисной книжке.

### Фирменные запасные части и принадлежности Opel

Мы рекомендуем использовать «Фирменные запасные части и принадлежности Opel», а также детали для переоборудования, допущенные специально для Вашего типа автомобиля. Такие детали были подвергнуты специальным проверкам, в ходе которых была испытана их надежность, безопасность и пригодность именно для Вашего типа автомобиля. Несмотря на постоянно проводимые нами наблюдения за рынком, мы не можем дать оценку и какие-либо гарантии в отношении иных изделий, даже если они имеют официальное или иное разрешение на эксплуатацию.

«Фирменные запасные части и принадлежности Opel» и преобразованные запасные части, допущенные фирмой Opel, можно приобрести у партнера фирмы Opel, у которого можно получить полную консультацию по поводу разрешенных технических изменений и который гарантирует правильность установки запасных частей.



S11814

### Указания по технике безопасности

Обязательно выключать зажигание перед проверками в моторном отделении (например, проверкой уровня тормозной жидкости или уровня моторного масла).

#### **Внимание!**

Работой вентилятора охлаждения может управлять термовыключатель, поэтому вентилятор может неожиданно включаться даже при выключенном зажигании. Опасность травмирования.

Электронные системы зажигания работают с очень высокой мощностью разряда. Не прикасаться, опасно для жизни.

Запрещается самостоятельно проводить любые работы по ремонту, наладке и техническому обслуживанию автомобиля. Это в особенности относится к работам на двигателе и ходовой части, а также на деталях системы безопасности. По незнанию Вы можете нарушить законодательные предписания и некомпетентными действиями навлечь опасность на себя и других участников дорожного движения.

### Контроль и долив жидкостей

Крышка маслоналивной горловины двигателя, крышка заливной горловины охлаждающей жидкости, крышка емкости с промывочной жидкостью омывателя ветрового стекла и рукоятка маслощупа могут быть окрашены в желтый цвет, чтобы легче было их найти.

### Моторное масло

Сведения о моторных маслах приведены в сервисной книжке.

#### Уровень моторного масла, расход моторного масла

При нормальной работе любого двигателя имеется небольшой расход масла, но периодически необходимо проверять уровень моторного масла и доливать его между заменами масла.

#### Внимание!

Следить за тем, чтобы уровень моторного масла не снижался ниже минимального уровня.

С этой целью уровень моторного масла необходимо проверять после каждых 500 км пробега или перед длительной поездкой.

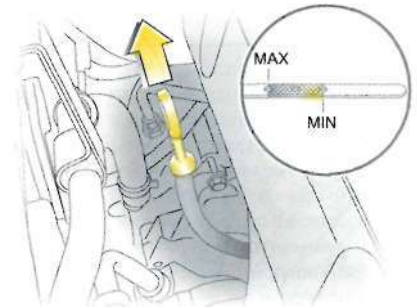

S13657

На рисунках показано, как проверить и долить моторное масло в бензиновые двигатели Z 24 XE, Z 32 и дизельный двигатель Z 20 соответственно.

Для проверки уровня масла необходимо вынуть маслощуп, вытереть его насухо и снова вставить до упора. Затем щуп снова вынуть и проверить, находится ли уровень масла между нижней и верхней предельными (**MIN** и **MAX**) отметками.

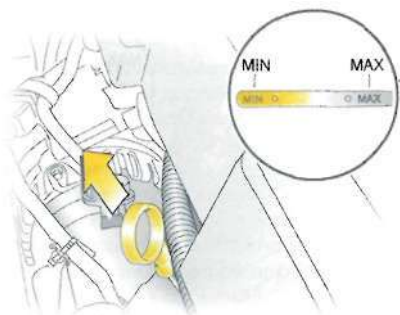

S13581

### Проверка уровня моторного масла и доливка масла

Контроль уровня моторного масла производить только при горизонтально стоящем автомобиле и выключенном, прогретом (до рабочей температуры) двигателе. Перед проверкой выждать несколько минут, чтобы циркулирующее масло стекло в масляную ванну.

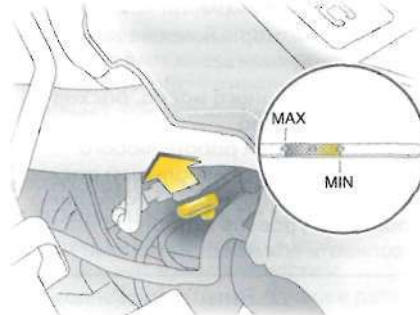

S13658

Если уровень моторного масла соответствует нижней отметке «add oil» (или отметке **MIN**, необходимо долить масло.

Уровень масла не должен быть выше верхней отметки (или **MAX**) на щупе. Иначе это может привести, например, к увеличению расхода масла, избыточному образованию коксовых остатков и возможной опасности повреждения катализатора или двигателя.

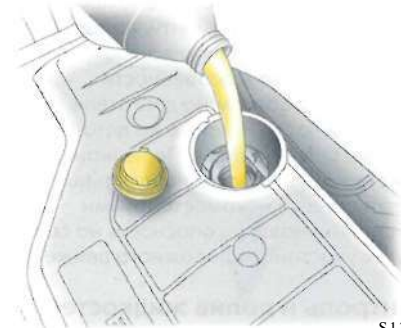

S13660

Добавляя масло, следует по возможности использовать моторное масло того же типа, что и при последней замене масла.

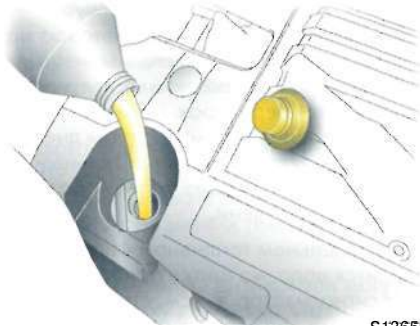

S13659

Вместимость - см. стр. 220.

Стабилизация расхода масла наступает после пробега автомобилем нескольких тысяч километров. Только тогда можно установить реальный уровень расхода масла.

Если по истечении указанного периода расход масла превышает 0,6 литра на 1000 км, необходимо обратиться на станцию техобслуживания.



S13661

### **Замена моторного масла, замена масляного фильтра**

Замена моторного масла выполняется по сроку или по пробегу в километрах, так как масло теряет свои смазочные свойства не только в процессе работы двигателя, но и с течением времени.

Мы рекомендуем использовать оригинальный масляный фильтр фирмы Opel.

### **⚠ Внимание!**

Использованные масляные фильтры двигателя и пустые емкости от масла запрещается выбрасывать в мусорные баки для бытовых отходов. Мы рекомендуем, чтобы замену масла и масляных фильтров выполняла станция техобслуживания, которая хорошо знает требования нормативных документов в отношении утилизации использованного масла и поэтому содействует охране окружающей среды и здоровья людей.

Моторное масло для двигателя представляет опасность для здоровья; не допускать его длительного контакта с кожей и тщательно промывать места, на которые оно попало.

Выполнив замену моторного масла, обязательно обнулить показания контрольного устройства состояния моторного масла \* см. стр. 202.

### Контрольное устройство состояния моторного масла \*

Контрольное устройство состояния моторного масла показывает, когда необходимо заменить масло. В зависимости от условий езды, пробега в километрах, после которого контрольное устройство показывает необходимость замены масла, может значительно отличаться.

Чтобы система работала правильно, ее необходимо обнулять при каждой замене масла. Дополнительную информацию можно получить на станции техобслуживания.

Когда система определяет, что срок использования масла в двигателе истекает, на приборной панели загорается сигнализатор  см. стр. 73. Моторное масло необходимо заменять примерно каждые 1000 км. Мощность двигателя может снизиться.

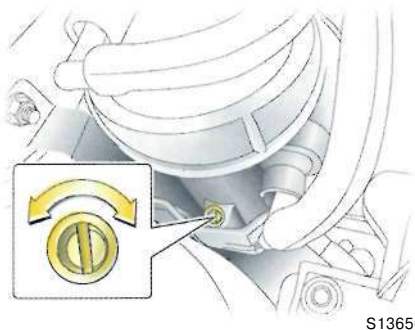

S13656

### Дизельный топливный фильтр

При каждой замене моторного масла сливать остаточную воду из фильтра дизельного топлива.

Установить емкость под корпусом фильтра. Чтобы слить воду, повернуть с помощью отвертки пробку сливного отверстия с левой стороны корпуса фильтра против часовой стрелки.

Слив воды закончен, когда из сливного отверстия начинает вытекать дизельное топливо. Ввернуть пробку и затянуть ее, поворачивая по часовой стрелке.

Для выполнения предпускового цикла при выключенном двигателе повернуть ключ зажигания в положение ON, подождать примерно 5 секунд и повернуть ключ до фиксации. Повторить эту операцию не менее 3-х раз при выключенном двигателе, чтобы предотвратить попадание воздуха в топливопровод.

При усложненных условиях эксплуатации, например, при повышенной влажности (преимущественно на побережье), очень высоких или низких наружных температурах, а также при сильных перепадах температуры днем и ночью следует проверять дизельный топливный фильтр через более короткие промежутки времени.

Если в дизельном топливном фильтре находится вода, на щитке приборов горит сигнализатор  - см. стр. 73. Необходимо сразу же слить воду.

## Охлаждающая жидкость

При работе система находится под повышенным давлением. Поэтому температура может подняться выше 100 °С.

Антифриз обеспечивает отличную защиту системы охлаждения и обогрева от коррозии, а также защиту от замерзания при низких температурах до -28 °С.

Определенные виды антифризов могут вызвать поломку двигателя. Поэтому настоятельно рекомендуется использовать антифриз, допущенный фирмой Opel.

### **Внимание!**

Антифриз вреден для здоровья, поэтому хранить его следует только в оригинальной упаковке и беречь от детей.

## Защита от замерзания и антикоррозионная защита

До наступления холодов проверить, соответствует ли норме концентрация охлаждающей жидкости. Количество антифриза должно быть таким, чтобы обеспечивалась защита до температуры примерно -28 °С. При слишком низкой концентрации антифриза снижается защита от замерзания и коррозии. При необходимости долить антифриз.

Если для пополнения запаса охлаждающей жидкости использовалась деминерализованная вода, необходимо проверить концентрацию антифриза и при необходимости долить антифриз.

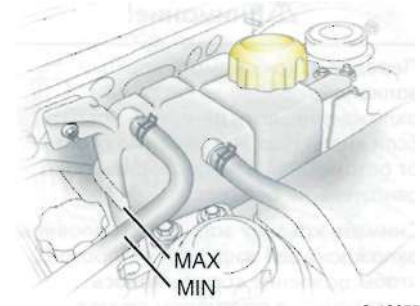

S 13655

## Уровень охлаждающей жидкости

При замкнутой системе охлаждения потери практически отсутствуют. Поэтому долив охлаждающей жидкости необходим весьма редко.

Когда температура системы снизится, уровень охлаждающей жидкости должен быть между отметками **MIN** и **MAX**.

### **Внимание!**

Перед тем, как снимать крышку заливной горловины системы охлаждения, дать двигателю остыть. Если виден пар, необходимо отойти от автомобиля и не подходить, пока двигатель не остынет.

Снимать крышку заливной горловины охлаждающей жидкости осторожно, чтобы давление сбрасывалось постепенно, в противном случае возникает опасность ожога.

При достижении рабочей температуры двигателя уровень охлаждающей жидкости повышается, а при охлаждении снижается. Если при этом уровень опускается ниже метки **MIN**, необходимо долить охлаждающую жидкость.

Долить антифриз. При отсутствии антифриза долить чистую питьевую воду или дистиллированную воду в качестве заменителя.

Доливая питьевую воду или дистиллированную воду, добавить концентрированный антифриз или смесь с антифризом. Устранить причину утечки охлаждающей жидкости на станции техобслуживания.

Слишком низкий уровень охлаждающей жидкости может привести к повреждению двигателя.

Закрыв крышку заливной горловины, затянуть ее до упора.

### **Температура охлаждающей жидкости**

Загорание сигнализатора  указывает на превышение температуры охлаждающей жидкости. Проверить уровень охлаждающей жидкости:

- Слишком низкий уровень охлаждающей жидкости:  
Долить охлаждающую жидкость. При этом соблюдать указания в разделах «Защита от замерзания и коррозии» и «Уровень охлаждающей жидкости». Устранить причину потери охлаждающей жидкости на станции техобслуживания.
- Уровень охлаждающей жидкости в норме:  
Устранить причину повышения температуры охлаждающей жидкости на станции техобслуживания.

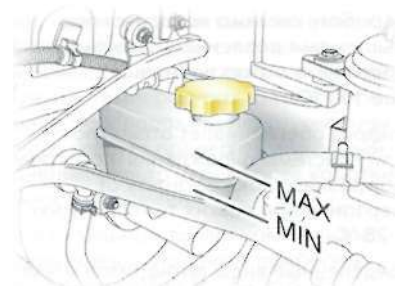

S 13652

### **Тормозная жидкость** **Уровень тормозной жидкости**

#### **Внимание!**

Будьте осторожны - тормозная жидкость - ядовитое и едкое вещество. Не допускать попадания тормозной жидкости в глаза, на кожу, ткани или окрашенные поверхности. Непосредственный контакт может привести к травмированию и повреждениям.



Уровень тормозной жидкости в бачке должен быть не выше отметки **MAX** и не ниже отметки **MIN**.

Не превышать уровень заполнения емкости с тормозной жидкостью, так как это может привести к возгоранию двигателя из-за вспышки жидкости, что грозит травмированием и повреждением автомобиля.

Использование определенных типов тормозной жидкости может привести к отказу или нарушению эффективности работы тормозной системы. Необходимо хорошо разобраться в данном вопросе. Мы рекомендуем использовать допущенную фирмой Opel высококачественную тормозную жидкость.

Тормозная жидкость должна быть исключительно чистой, так как ее загрязнение может привести к неисправности тормозной системы.

Если уровень тормозной жидкости слишком низкий, на приборной панели загорается сигнализатор тормозной системы  - см. стр. 70.

После корректировки уровня тормозной жидкости устранить причину утечки на станции техобслуживания.

### Замена тормозной жидкости

Тормозная жидкость гигроскопична, она поглощает воду. При торможении могут возникать пузырьки испарений, которые ослабляют эффективность работы тормозной системы.

Поэтому следует соблюдать интервалы замены, указанные в сервисной книжке.

#### **Внимание!**

Мы рекомендуем поручить замену тормозной жидкости станции техобслуживания, персонал которой осведомлен о законодательных предписаниях по утилизации тормозной жидкости и позаботится о сохранности окружающей среды и Вашего здоровья.

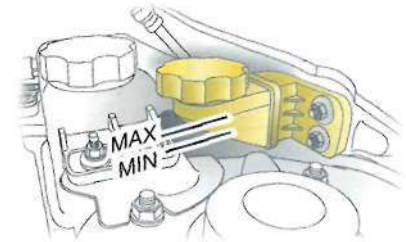

S13731

### Жидкость для сцепления \*

Жидкость для сцепления не требует никаких дополнительных мер технического обслуживания, кроме указанных в сервисной книжке.

Если уровень жидкости в емкости находится ниже отметки **MIN**, следует обратиться на станцию техобслуживания.

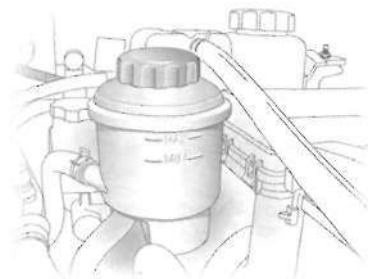

S 13649

### Жидкость сервоусилителя рулевого управления

Жидкость сервоусилителя рулевого управления не требует никаких дополнительных мер технического обслуживания, кроме указанных в сервисной книжке.

Если уровень жидкости в емкости находится ниже отметки **MIN**, следует обратиться на станцию техобслуживания.

### Стеклоочистители ветрового стекла

Ясный обзор необходим для безопасности движения.

Регулярно проверять стеклоочистители, чтобы была уверенность в их надежной работе. Щетки рекомендуется заменять не реже одного раза в год.

При загрязнении ветрового стекла перед включением стеклоочистителей или устройства автоматического управления стеклоочистителями с датчиком дождя \* вначале воспользоваться омывателем ветрового стекла, чтобы предотвратить износ щеток стеклоочистителей.

Не включать стеклоочистители ветрового стекла, если оно сухое или покрыто слоем, например, снега или льда, так как это может привести к повреждению стекла, щеток или механизма стеклоочистителей.

Мы рекомендуем отделять примерзшие стеклоочистители с помощью размораживающего аэрозоля фирмы Opel.

Загрязненные щетки можно очищать мягкой тканью с применением моющего и антифризного средства фирмы Opel.

Стеклоочистители с затвердевшими, потрескавшимися или покрытыми силиконом щетками следует заменить. Это может быть необходимо после повреждения за счет действия льда, соли, тепла или после неправильного употребления средств по уходу.

Выключать стеклоочистители в автомойке - см. стр. 15 и 192.

Уход за стеклоочистителями - см. стр. 195.

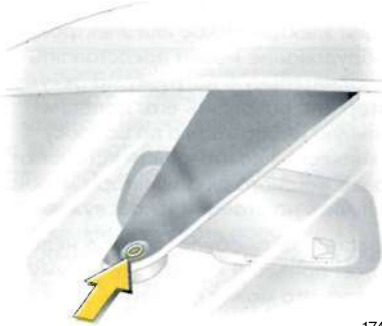

17498 T

Для того, чтобы обеспечить безотказное функционирование датчика дождя\*, окошко датчика должно быть чистым от пыли, грязи и льда, для чего следует периодически включать омыватель ветрового стекла или удалить лед с окошка датчика. Автомобили с датчиком дождя отличаются окошком датчика сверху на ветровом стекле.



S 11826

### Замена стеклоочистителей ветрового стекла

Поднять рычаг стеклоочистителя, прижать и удерживать нажатым зажимное приспособление, отсоединить щетку.



S13650

### Устройство промывки стекол

Не разбрызгивать промывочную жидкость на ветровое стекло в морозную погоду, чтобы не образовался лед и не нарушилась видимость.

Заливная горловина емкости с промывочной жидкостью системы омывателя ветрового стекла находится в передней части моторного отделения.

В омывателе ветрового стекла использовать только готовые к употреблению промывочные жидкости промышленного производства. Запрещается использовать водопроводную воду, так как минеральные примеси засоряют систему.

В холодную погоду не заполнять емкость больше, чем на три четверти, оставляя достаточно места для расширения в случае замерзания жидкости, чтобы не повредить емкость.

При температурах ниже нуля использовать в омывателе ветрового стекла промывочную жидкость со свойствами антифриза. Запрещается применять антифриз, используемый в системе охлаждения, или водопроводную воду, чтобы не допустить замерзания раствора и повреждения системы омывателя ветрового стекла.

Закрывая емкость, надежно прижать крышку по всей окружности.

Если уровень промывочной жидкости в емкости для омывателя ветрового стекла слишком низкий, то на приборной панели горит сигнализатор  см. стр. 73. Как можно скорее долить жидкость в емкость омывателя.



S13651

### Аккумулятор

в техобслуживании не нуждается.

#### **Внимание!**

Мы рекомендуем поручить замену аккумулятора станции техобслуживания, персонал которой осведомлен о законодательных предписаниях по утилизации отработавших аккумуляторов и позаботится о сохранности окружающей среды и Вашего здоровья.

Устанавливаемое в период эксплуатации электрическое или электронное оборудование может представлять дополнительную нагрузку на аккумулятор или разрядить его. Дополнительную информацию по вопросу технической возможности установки более мощного аккумулятора можно получить на станции техобслуживания.

Простой автомобиля свыше 6 недель может привести к разрядке аккумулятора, что может сократить срок его службы. Поэтому следует отключить аккумулятор от бортовой сети, отсоединив минусовую клемму (в этом случае устройство противоугонной сигнализации  не работает).

Подключать аккумулятор только при выключенном зажигании. После подключения аккумулятора необходимо выполнить следующие действия:

- Установить дату и время на информационном дисплее - см. стр. 80, 86.
- При необходимости включить управление стеклоподъемниками и раздвижной крышей  - см. стр. 32, 34.

Для предупреждения разрядки аккумулятора некоторые потребители энергии, например, лампы освещения салона, через некоторое время автоматически выключаются.

**⚠ Внимание!**

При зарядке аккумулятора необходимо обеспечить достаточную вентиляцию. При зарядке аккумулятора выделяются газы, которые, скапливаясь, могут привести к взрыву.

Электролит - это ядовитое и едкое вещество. Не допускать попадания электролита в глаза, на кожу, ткани или окрашенные поверхности. Непосредственный контакт может привести к травмированию и повреждениям.

Запрещается работать с аккумулятором вблизи открытого огня или источника искр. Не курить!

Каждые 6 недель отсоединенный аккумулятор необходимо заряжать.



S 11814

**Защита электронных узлов**

Во избежание отказа электронных узлов в электрической системе запрещается отсоединять аккумулятор при работающем двигателе. Не запускать двигатель при отсоединенном аккумуляторе (например, с помощью провода для запуска двигателя от внешнего источника).

Во избежание повреждения автомобиля запрещается вносить какие-либо изменения в электрооборудование, например, подключать дополнительные устройства, потребляющие электроэнергию, или вмешиваться в работу электронных устройств управления (Чип тюнинг).

**⚠ Внимание!**

Электронные системы зажигания работают с очень высокой мощностью разряда. Не прикасаться, опасно для жизни.

**Отключить аккумулятор от бортовой сети или подключить**

Перед зарядкой отсоединить аккумулятор от бортовой сети: вначале отсоединить отрицательный, а затем положительный кабель.

Ни в коем случае не путать полярность аккумулятора, т.е. подключение клемм положительного и отрицательного кабелей. При подключении вначале присоединить положительный, а затем отрицательный кабель.

**Установка автомобиля на парковку**

Если автомобиль не использовался долгое время, мы рекомендуем обратиться за консультацией на станцию техобслуживания.

## Технические данные

Документация на автомобиль, типовая табличка.....	210
Охлаждающая жидкость, тормозная жидкость, масла.....	211
Параметры двигателей.....	212
Ходовые данные.....	213
Расход топлива, эмиссия CO <sub>2</sub> .....	214
Весовые данные, загрузка и груз на крыше.....	216
Шины.....	218
Электрическое оборудование.....	220
Заправочные объемы.....	220
Габаритные размеры.....	221
Размеры крепления тягово-сцепного устройства для буксировки прицепа.....	222

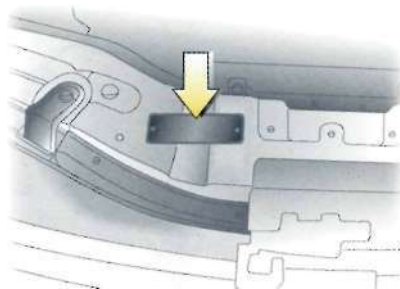

S 13729

### Документация на автомобиль, типовая табличка

Технические данные определены по нормам ЕС. Возможны изменения. Данные, приведенные в техническом паспорте автомобиля, всегда имеют приоритет перед данными в инструкции по эксплуатации.

Идентификационный номер автомобиля (VIN) нанесен на типовую табличку автомобиля в верхней части передней панели, которая хорошо видна при поднятом капоте.

На типовой табличке автомобиля могут также быть указаны в килограммах общая масса автомобиля (GVW), вес брутто автомобиля с прицепом (GTW) и максимально допустимые значения нагрузок на переднюю и заднюю оси. Обратить внимание на указанные предельные значения при использовании автомобиля с полной нагрузкой или при буксировке с максимальной тягой.

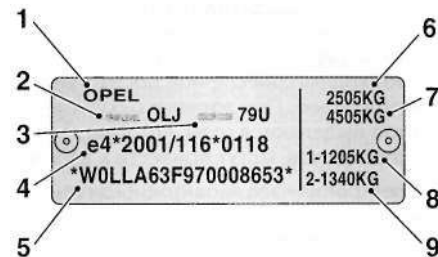

S 14540

Данные на типовой табличке<sup>1)</sup>:

- 1 Изготовитель
- 2 Уровень отделки салона
- 3 Цветовой код
- 4 Номер разрешения
- 5 Идентификационный номер автомобиля
- 6 Допустимая общая масса автомобиля
- 7 Допустимый вес брутто автомобиля с прицепом
- 8 Максимальная допустимая нагрузка на переднюю ось
- 9 Максимальная допустимая нагрузка на заднюю ось

<sup>1)</sup> Табличка с идентификационным номером автомобиля может отличаться от приведенной на рисунке.

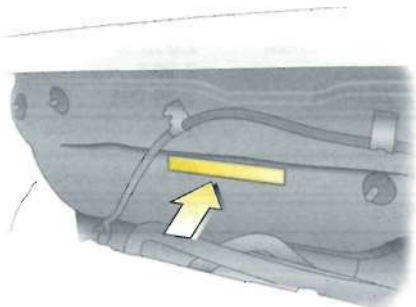

S13662

Идентификационный номер автомобиля (VIN) также выгравирован на правой верхней стороне переборки вблизи центральной части противопожарной перегородки двигателя.

Обозначение идентификационного кода двигателя и номера двигателя: выштампованы на блоке цилиндров под выпускным коллектором двигателя (бензиновые двигатели) или впускным коллектором (дизельные двигатели).

### **Охлаждающая жидкость, тормозная жидкость, масла**

Использовать только разрешенные жидкости.

Применение неподходящих жидкостей может привести к серьезным повреждениям автомобиля.

### **Моторные масла**

Сведения о моторных маслах приведены в сервисной книжке.

### Параметры двигателей

Торговая марка Штамп двигателя Идентификационный код двигателя	2.4 Бензиновый Z24SE <b>Z24XE</b>	3.2 V6 Бензиновый 10 HM <b>Z32SE</b>	2.0 Дизельный Z20S <b>Z 20 DMH</b>	2.0 Дизельный Z 20 S <b>Z 20 DM</b>
Число цилиндров	4	6	4	4
Диаметр цилиндров (мм)	87,5	89,0	83,0	83,0
Ход поршня (мм)	100,0	85,6	92,0	92,0
Рабочий объем (см <sup>3</sup> )	2405	3195	1991	1991
Максимальная мощность двигателя (КВт) при оборотах в минуту	103 5200	167 6600	110 4000	93 4000
Крутящий момент (Нм) при об/мин	220 2400	297 3200	320 2000	295 2000
Степень сжатия	9,6	10,3	17,5	17,5
Вид топлива	Бензин	Бензин	Дизель	Дизель
Требования к цетановому числу (CN)	-	-	49(D) <sup>1)</sup>	49(D) <sup>1)</sup>
Октановое число (ОЧИ) <sup>2)</sup> неэтилированный или неэтилированный	91 <sup>3)4)</sup> <b>95<sup>3)</sup></b>	91 <sup>3)4)</sup> <b>95<sup>3)</sup></b>		-
Допустимая максимальная частота вращения двигателя, постоянная эксплуатация (об/мин) приблизительно	6200	6700	4750 <sup>5)</sup> /4500 <sup>6)</sup>	4750
Расход моторного масла (л/1000 км)	0,6	0,6	0,6	0,6

<sup>1)</sup> Стандартные высококачественные виды топлива: D = Дизель.

<sup>2)</sup> Стандартные высококачественные виды топлива, например неэтилированный бензин DIN EN 228; жирным шрифтом указано: рекомендованное топливо.

<sup>3)</sup> Регулятор детонации в зависимости от сорта заправленного топлива (его октанового числа) автоматически настраивает систему зажигания.

<sup>4)</sup> При использовании топлива 91 ОЧИ снижается мощность и крутящий момент. Если нет возможности использовать неэтилированный бензин Premium, можно использовать топливо 91 ОЧИ, не допуская при этом работы двигателя с повышенной или полной нагрузкой, а также избегая езды в горных районах с прицепом или с полной нагрузкой.

<sup>5)</sup> Механическая коробка передач.

<sup>6)</sup> Автоматическая коробка передач.



**Ходовые данные**

(примерно км/ч)

Двигатель <sup>1)</sup>	Z24XE	Z32SE	Z 20 DMH	Z 20 DM
Максимальная скорость <sup>2)</sup>				
Механическая коробка передач	175	-	180	174
Автоматическая коробка передач	-	203	178	-

<sup>1)</sup> Торговое обозначение - см. стр. 212.

<sup>2)</sup> Указанная максимальная скорость достигается при собственной массе автомобиля (без учета водителя) плюс 200 кг загрузки. Специальное оснащение может снижать максимальную скорость.

### Расход топлива, эмиссия CO<sub>2</sub>

Для определения расхода топлива с 1996 г. действует директива 80/1268/ЕЕС (с последним изменением 1999/100/ЕС).

Директива ориентируется на реальные условия дорожного движения: Езда в городе оценивается с коэффициентом примерно  $\frac{1}{3}$ , а езда за городом с коэффициентом примерно  $\frac{2}{3}$  (расход топлива в городе и за городом). При этом учитываются холодные старты и фазы ускорения.

Спецификация эмиссии CO<sub>2</sub> также является составной частью директивы.

Из приведенных данных нельзя делать вывод о том, сколько топлива потребляет каждый конкретный автомобиль.

Все значения относятся к базовой модели ЕС с серийным оборудованием.

При определении расхода топлива в соответствии с директивой 1999/100/ЕС учитывается вес автомобиля в снаряженном состоянии, устанавливаемая на основе этих норм. Дополнительная специальная оснастка может несколько увеличить потребление топлива и уровень эмиссии CO<sub>2</sub> по сравнению с основной версией автомобиля.

Для пересчета л/100 км на мили на галлон, необходимо разделить 282 на число литров/100 км.

Экономия топлива, защита окружающей среды - см. стр. 129.

**Расход топлива (прим. л/100 км), эмиссия CO<sub>2</sub>(прим. г/км)**

<b>Двигатель<sup>1)</sup></b>	<b>Z 24 XE</b>	<b>Z 32 SE</b>	<b>Z 20 DMH</b>	<b>Z 20 DM</b>
Механическая/автоматическая коробка передач				
в городе	13,3/-	-/16,4	8,7/10,9	8,8/-
за городом	7,3/-	-/ 8,9	6,8/ 7,3	6,7/-
смешанный цикл	9,6/-	-/11,6	7,6/ 8,6	7,5/-
CO <sub>2</sub>	229/-	-/278	198/238	200/-

<sup>1)</sup> Торговое обозначение - см. стр. 212.

### Весовые данные, загрузка и груз на крыше

Загрузка представляет собой разность между допустимой общей массой (см. типовую табличку автомобиля, стр. 210) и весом автомобиля в снаряженном состоянии согласно стандарту ЕС.

Для определения собственной массы автомобиля по нормативам ЕС заполнить следующую таблицу:

- Вес автомобиля в снаряженном состоянии со страницы 217 †.....кг
- Вес тяжелого оборудования †.....кг
- Сумма =.....кг

является собственной массой согласно стандарту ЕС.

Дополнительное оборудование и приспособления увеличивают вес автомобиля в снаряженном состоянии, а в некоторых случаях также и допустимую общую массу автомобиля, что приводит к небольшому изменению полезной нагрузки.

Обратить внимание на значения веса, приведенные на типовой табличке автомобиля.

Суммарная нагрузка на переднюю и заднюю оси не должна превышать допустимую общую массу. Если, например, на переднюю ось действует максимальная допустимая нагрузка, то задняя ось может быть нагружена только до достижения допустимой общей массы автомобиля.

Для определения максимально разрешенной нагрузки на оси автомобиля см. типовую табличку автомобиля на странице 210 или техническую документацию на автомобиль.

### Груз на крыше

Максимально разрешенная нагрузка на крышу составляет 100 кг.

Нагрузка на крышу складывается из веса верхнего багажника и груза.

Советы водителю - стр. 127.

Верхний багажник, тягово-сцепное устройство для буксировки прицепа - см. стр. 153, 167.

**Значения веса (кг), Вес автомобиля в снаряженном состоянии**

Автомобиль	Двигатель <sup>1)</sup>	Вес автомобиля в снаряженном состоянии <sup>2)3)</sup>	
		Механическая коробка передач	Автоматическая коробка передач
Enjoy/Edition	Z 24 XE	1805	-
	Z 32 SE	-	1845
	Z 20 DMH	1845	1865
	Z 20 DM	1845	-
Cosmo	Z 24 XE	1805	-
	Z 32SE	-	1845
	Z 20 DMH	1845	1865
	Z 20 DM	1845	-

<sup>1)</sup> Торговое обозначение - см. стр. 212.

<sup>2)</sup> Вес брутто автомобиля с прицепом (GTW) и общая масса автомобиля (GWW) приведены на табличке с идентификационным номером автомобиля - см. стр. 210.

<sup>3)</sup> С учетом веса водителя (75 кг) и всех жидкостей (топливный бак заполнен на 90%).

### Шины

#### Ограничения

Не все имеющиеся на рынке шины в настоящее время соответствуют установленным конструктивным условиям. Мы рекомендуем проконсультироваться о подходящих шинах у партнера фирмы Opel. Эти шины были подвергнуты специальным проверкам, в ходе которых была испытана их надежность, безопасность и пригодность специально для автомобилей фирмы Opel. Несмотря на постоянно проводимые нами наблюдения за рынком, мы не можем дать оценку и какие-либо гарантии в отношении иных изделий, даже если они имеют официальное или иное разрешение на эксплуатацию. Дополнительная информация - см. стр. 149.

#### Зимние шины \*

Шины типоразмера 235/55 R 18 не должны использоваться в качестве зимних шин. Шины типоразмеров 215/70 R 16 или 235/60 R 17 и 235/65 R 17 разрешается использовать в качестве зимних шин.

Установка запасного колеса может повлиять на управляемость автомобиля. Заменять поврежденную шину на новую необходимо как можно скорее, выполнив при ее установке на автомобиль балансировку колеса. Дополнительная информация - см. стр. 152.

### Цепи противоскольжения

#### Ограничения

Мы рекомендуем использовать испытанные фирмой Opel мелкозвенные цепи противоскольжения, высота которых на протекторе и с внутренней стороны шины не превышает 15 мм (включая замок цепи). Применение цепей противоскольжения разрешается только на шинах типоразмера 215/70 R 16. Мы рекомендуем обратиться за консультацией к партнеру фирмы Opel. Дополнительная информация - см. стр. 152.

### Колеса

Момент затяжки гаек колеса составляет 125 Нм.

**Давление в шинах в барах**

Приведенные значения давления даны для холодных шин. Избыточное давление, возникающее в шинах при продолжительной езде, сбрасывать не нужно.

Давление в шинах касается летних и зимних шин.

В запасном колесе всегда должно поддерживаться давление воздуха для полной нагрузки.

Дополнительная информация - см. стр. от 149 до 153.

Двигатель <sup>1)</sup>	Шины	Давление в шинах при загрузке до 4 пассажиров		Давление в шинах для полной загрузки	
		спереди	сзади	спереди	сзади
Z 24 XE, Z 20 DMH, Z 20 DM	215/70 R 16, 235/60 R 17, 235/65 R 17, 235/55 R 18	2,1	2,1	2,3	2,4
Z 32 SE	215/70 R 16 <sup>2)</sup> 235/60 R 17, 235/65 R 17, 235/55 R 18	2,1	2,1	2,3	2,4
Все	T 155/90 R 16 (аварийное колесо) <sup>3)</sup>	4,1	4,1	4,1	4,1

<sup>1)</sup> Торговое обозначение - см. стр. 212.

<sup>2)</sup> Допускается использование только в качестве зимних шин.

<sup>3)</sup> Указания по использованию аварийного колеса - см. стр. 153, 178.

### Электрическое оборудование

Двигатель <sup>1)</sup>		Z 24 XE	Z 32 SE	Z 20 DMH	Z 20 DM
Аккумулятор	напряжение	12 V	12 V	12V	12V
	емкость	60 А часов	70 А часов	90 А часов	90 А часов
Батарейка для дистанционного радиуправления		CR 2032 или аналогичная	CR 2032 или аналогичная	CR 2032 или аналогичная	CR 2032 или аналогичная

<sup>1)</sup> Торговое обозначение - см. стр. 212.

### Заправочные объемы

(примерно, в литрах)

Двигатель <sup>1)</sup>	Z 24 XE	Z 32 SE	Z 20 DMH	Z 20 DM
Охлаждающая жидкость двигателя	9,0	10,0	9,0	9,0
Топливный бак	65	65	65	65
Замена моторного масла и фильтра	4,5	7,4	6,2	6,2
Уровень моторного масла должен быть между отметками MIN и MAX на щупе	1,0	1,0	1,0	1,0
Бачок с промывочной жидкостью для системы омывателя ветрового стекла и стекла задней откидной двери	4,0	4,0	4,0	4,0
Бачок с промывочной жидкостью для системы омывателя ветрового стекла, фар и стекла задней откидной двери	6,7	6,7	6,7	6,7

<sup>1)</sup> Торговое обозначение - см. стр. 212.



## Габаритные размеры

Общая длина (мм)	4576
Ширина (мм)	1850
Общая высота с направляющими на крыше автомобиля (мм)	1747
Колесная база (мм)	2707
Ширина колеи (мм):	
Передней	1562
Задней	1572
Диаметр окружности поворота, от стены до стены (м)	12,78
Максимальная глубина брода (мм) (до 5 км/ч)	450
Передний угол свеса	24°
Угол продольной проходимости	17,6°
Задний угол свеса	23°

### Размеры крепления тягово-сцепного устройства для буксировки прицепа

Размер	мм
<b>A</b>	416
<b>B</b>	507
<b>C</b>	482
<b>D</b>	734
<b>E</b>	1039
<b>F</b> (полностью нагруженный)	353
<b>G</b> (вес в снаряженном состоянии)	446

#### **Внимание!**

Использовать только допущенное для данного типа автомобиля тягово-сцепное устройство. Послепродажный монтаж тягово-сцепного устройства рекомендуется поручить станции техобслуживания.

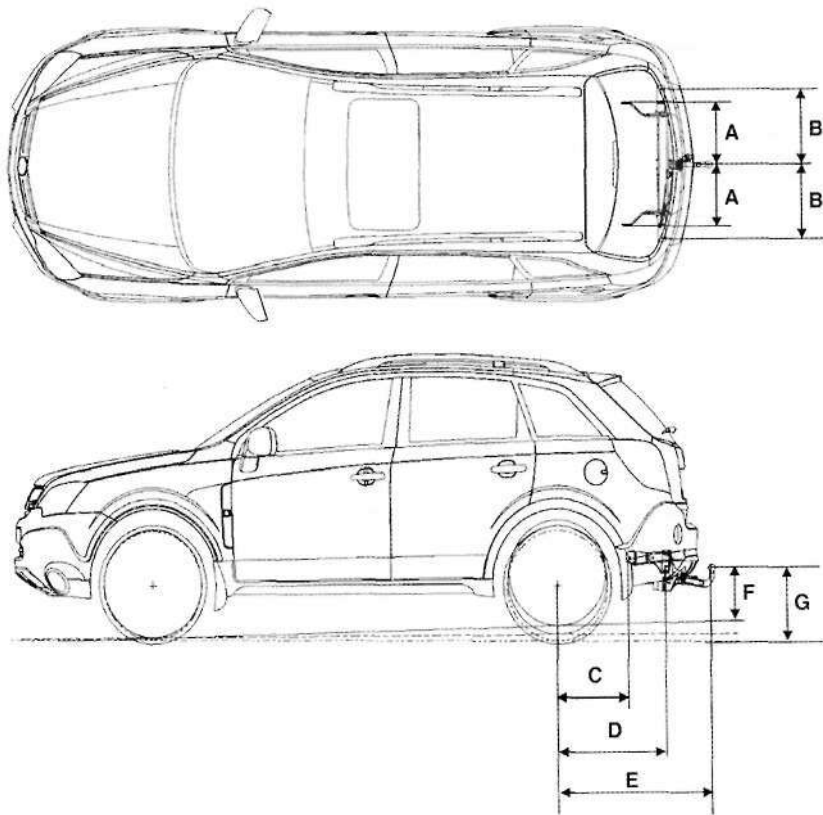

## Предметный указатель

### А

Аварийное колесо.....	153, 177
Аварийный световой сигнал.....	14, 97
Автоматическая коробка передач.....	18, 115
Автоматический режим.....	116
Дисплей отображения режимов трансмиссии.....	116
Зимняя программа.....	118
Неисправность.....	120
Прерывание электропитания.....	120
Принудительное понижение передачи.....	117, 118
Раскачка автомобиля.....	119
Ручной режим.....	117
Рычаг переключения передач.....	116
Торможение двигателем.....	118
Автоматическая регулировка дорожного просвета.....	97, 143
Автоматически затемнящееся внутреннее зеркало.....	32
Автоматически затемняющиеся наружные зеркала.....	31
Автоматический режим циркуляции воздуха.....	112
Автоматическое включение ближнего света.....	95
Автомобильный инструмент.....	176
Аквалангирование.....	151
Аккумулятор.....	208
Прерывание электропитания.....	120
Антенна.....	101, 192

### Б

Багажник Загрузка.....	63, 216
Замена ламп накаливания.....	190
Запирание.....	26
Оградительная решетка.....	60
Освещение.....	100
FlexOrganizer.....	62
Багажник на крыше.....	130, 153
Багажное отделение Отсек для хранения.....	63
Бачок с промывочной жидкостью . . .	207
Безопасность.....	198
Бензин.....	131, 212
Ближний свет.....	14, 95
Замена ламп.....	186
Блокировка от открывания детьми . . .	30
Блокировка пуска двигателя.....	22
Блокировка рулевого колеса.....	13
Блокировка рычага переключения передач.....	18, 116
Боковая воздушная подушка безопасности.....	54
Боковые повторители сигнала поворота Замена ламп.....	188
Бортовой информационный дисплей.....	76, 78
Бортовой компьютер.....	81, 88
Буксирная проушина.....	174, 175
Буксирная служба.....	175
Буксировка.....	127, 169, 174, 175

**В**

Вентиляция.....	103, 104, 107
Весовые данные.....	216
Весовые параметры автомобиля.....	217
Вещевые ящики.....	64
Внутреннее зеркало.....	9, 32
Воздухозаборник.....	114
Воздушная подушка	
безопасности.....	42, 52, 54, 55
Воздушная подушка безопасности	
сиденья переднего пассажира.....	52
Воздушный микрофильтр.....	114
Время.....	80, 85
Вспомогательные поручни.....	69
Вспомогательный стартовый	
кабель.....	172
выбор языка.....	80, 86
Выключатель света.....	13, 94
Выключатель фар.....	13, 94
Высота рисунка протектора.....	151
Выхлопные газы.....	135

**Г**

Генератор.....	74
Гидравлический усилитель	
тормозной системы (НВА).....	138
Главный тормоз.....	146
Глушитель, см. «Система выпуска	
выхлопных газов».....	135
Графический информационный	
дисплей.....	77, 83
Груз на крыше.....	35, 64, 127, 153, 216

**Д**

Давление в шинах.....	150, 168
Давление масла.....	74
Давление моторного масла.....	74
Дальний свет.....	14, 95
Замена ламп.....	186
Сигнализатор.....	73, 95
Данные.....	21, 210
Дата.....	80
Датчик дождя.....	15, 93, 206, 207
Датчик качества воздуха.....	112
Двери.....	72
Держатели для напитков.....	67
Держатель для карточек.....	66
Держатель для солнечных очков.....	65
Детонационная способность	
топлива.....	131
Октановые числа.....	212
Детонация.....	131
Дизель.....	131
Дизельный топливный фильтр.....	202
Дизельный фильтр сажи.....	73, 135
Дисплей.....	76
Дистанционное радиуправление	
Неисправность.....	24
Центральное запорное	
устройство.....	6, 23, 25
Дистанционное управление	
Неисправность.....	24
Центральный замок.....	6, 23, 25
Дистанционное управление	
на рулевом колесе.....	101

Днище сиденья переднего	
пассажира.....	66
Домкрат.....	176
Дополнительный стоп-сигнал	
на уровне глаз водителя	
Замена лампы.....	191
Дорожная аптечка.....	68, 177

**Е**

Единицы измерения.....	81, 87
Езда за границей.....	100, 196
Езда с прицепом.....	127, 167

**Ж**

Жидкость для сцепления.....	205
-----------------------------	-----

**З**

Загрузка.....	63, 168, 216
Задержка выключателя наружного	
освещения.....	98
Задние и тормозные световые сигналы	
Замена ламп.....	188
Задние лампы внутреннего освещения	
Замена ламп накаливания.....	190
Задние противотуманные фары.....	96
Замена ламп накаливания.....	188
Задние сиденья.....	41
Раскладывание спинок сидений.....	41
Складывание спинок сидений.....	41
Задние фонари.....	96
Замена ламп.....	188
Задняя дверь.....	6, 26

Замена батареи	
Устройство дистанционного управления.....	24
Замена колеса.....	178
Замена ламп.....	185
Замена масла.....	201
Замена масляного фильтра.....	201
Замена моторного масла.....	201
Замки.....	195
Замки дверей.....	6, 195
Замок зажигания.....	13
Освещение.....	100
Запасное колесо.....	153, 177
Запасные ключи.....	21
Запасные части.....	196
Запирание дверей.....	25, 28
Запирание изнутри.....	25
Запотевание стекол.....	108, 113
Заправка.....	132
Крышка топливного бака.....	132
Указатель остатка топлива.....	76
Заправочная станция	
Давление в шинах.....	130, 219
Данные автомобиля.....	210
Заправочные объемы.....	220
Ключ автомобиля.....	21
Открытие капота.....	171
Сорта топлива.....	131, 212
Уровень моторного масла.....	199
Устройство промывки стекол.....	207
Заправочные объемы.....	220
Защита от замерзания.....	203, 207
Защита от разрядки аккумулятора ....	100
Звуковой сигнал .....	15

Зеркало.....	9, 16, 30, 32, 105
Зимние шины.....	152
Зимняя программа.....	118
Зимняя эксплуатация	
Аккумулятор.....	128
Замки.....	195
Зимние шины.....	152
Обогрев.....	103, 109, 111
Охлаждающая жидкость, защита от замерзания.....	203
Расход топлива.....	130
Сорта топлива для дизельных двигателей.....	131
Удаление влаги и инея со стекол.....	108, 113
Цепи противоскольжения.....	152, 218
Знак аварийной остановки.....	68, 177

## И

Идентификационный номер автомобиля.....	210, 211
Индикатор коробки передач.....	76, 116
Инспекционная система.....	198
Инструмент.....	176
Информационно-развлекательная система.....	101, 102
Информационный дисплей.....	76
Освещение.....	98
Использованное моторное масло... ..	201

## К

Капот.....	171
Катализатор.....	133, 135, 172
Ключ.....	21
Замок зажигания.....	13
Запасные ключи.....	21
Изъятие.....	92
Пуск двигателя.....	13, 19
Раскладывание.....	21
Ключ для колпачков вентиляей.....	150
Ключи	
Запирание дверей.....	27, 28
Ключи автомобиля, см. «Ключи».....	21
Кожаные изделия.....	194
Кожух багажника.....	59
Колеса, шины.....	149
Колпаки колес.....	152
Кондиционер.....	103, 109
Консольная решетка.....	66
Консольный отсек.....	65
Контрастность.....	87
Контрольное устройство состояния моторного масла.....	73, 202
Контрольные лампы	
Зимняя программа.....	74, 118
Коробка передач, автоматическая	
Сигнализатор.....	117
Коррекция времени.....	86
Крепежные проушины.....	61
Крышка топливного бака.....	132

**Л**

Лампы.....	185
Лампы внутреннего освещения.....	98
Задние лампы внутреннего освещения.....	99
Передние лампы для чтения.....	99
Лампы наружного освещения.....	94
Лампы подсветки передней двери.....	100
Замена ламп.....	190
Логика зажигания.....	80, 87

**М**

Масла.....	199, 211
Меры по борьбе с коррозией.....	198
Место для хранения монет.....	66
Механическая коробка передач.....	17
Механическое противоугонное устройство.....	27
Мобильные телефоны.....	102
Мойка автомобиля.....	191, 192
Мойка двигателя.....	195
Момент затяжки.....	218
Моторные масла.....	199, 211

**Н**

Навигационная система.....	86, 102
Наружная температура.....	77, 78
Наружные зеркала.....	30
Настройка системы.....	79, 85
Нейтральное положение.....	17, 18
Неэтипированное топливо ..	131, 133, 212

Нижний отсек для хранения в багажном отделении.....	63
Номер шасси, см. «Идентификационный номер автомобиля».....	210, 211

**О**

Обдув.....	106, 198
Обкатка.....	127
Тормоза.....	145
Обогрев.....	103, 107
Заднее стекло.....	105
Наружные зеркала.....	105
С помощью кондиционера ..	107, 108
С электронной системой климат-контроля.....	112, 113
Сидения.....	105
Обогрев заднего стекла.....	16, 105
Обогрев наружных зеркал ..	16, 105
Обогрев нижнего пространства салона.....	108
Обогрев передних сидений.....	105
Обозначение двигателя.....	211, 212
Общая масса автомобиля ..	131, 167, 216
Оградительная решетка.....	60
Ограничители натяжения ремней.....	44
Оконные стекла.....	16, 32, 105
Октановые числа.....	212
Омыватель ветрового стекла Защита от замерзания.....	207
Опора для поясицы.....	7, 37
Опорная нагрузка.....	168

Освещение.....	94
Езда за границей.....	100
Освещение вещевого ящика Замена ламп.....	191
Освещение информационного дисплея Замена лампы.....	191
Освещение номерного знака Замена лампы.....	189
Освещение салона.....	98
Выключение.....	99
Замена ламп.....	189
Освещение щитка приборов.....	98
Замена ламп.....	191
Оснастка.....	45, 57, 69, 169, 196, 198, 208
Отделение для чемоданов, см. «Багажник».....	41
Отсек для очков.....	65
Охлаждающая жидкость.....	203, 211
Охлаждение.....	110, 111
Охлаждение переднего вещевого ящика.....	105
Охрана окружающей среды ..	191, 201

**П**

Параметры двигателей.....	212
Парковка.....	20, 119, 170
Парковочный пилот.....	142
Пароструйные аппараты.....	143, 167, 192, 193
Педали.....	128
Пепельницы.....	67
Освещение.....	100

Первые 1000 км.....	127
Перед троганием с места.....	18
Передачи.....	17
Передние лампы для чтения Замена ламп.....	189
Передние подушки безопасности.....	52
Передние противотуманные фары.....	96
Замена ламп.....	188
Передний вещевой ящик.....	64
Освещение.....	64, 100
Охлаждение.....	105
Переоборудование на другие шины.....	149
Повреждение пака.....	193
Повреждение шины.....	177
Подголовники.....	8, 39
Активные подголовники.....	39
Положение подголовника.....	39
Регулировка высоты.....	39
Поддержание микроклимата.....	103
Подлокотник заднего сиденья.....	42
Подлокотник переднего сиденья.....	40
Подлокотники.....	40, 42
Подушка безопасности головы.....	55
Положение сиденья.....	38
Предохранители.....	181
Предохранительные принадлежности.....	47, 68, 177
Предупредительное освещение.....	94
Предупредительные звуковые сигналы.....	92
Предупредительные сообщения.....	79, 84

Прерывание электропитания.....	83, 90, 120
Блокировка рычага переключения передач.....	120
Приборная доска, см. «Щиток приборов».....	10
Приборы.....	70
Прием радиоволн.....	101
Прикуриватель.....	68
Принудительное понижение передачи.....	117, 118
Принудительный холостой ход.....	128
Приспособление для вытягивания предохранителей.....	182
Противоугонная защита.....	13, 20, 21
Противоугонное устройство.....	27
Тягово-сцепное устройство.....	166
Пуск двигателя.....	13, 19
Самопомощь.....	172

### **р**

Рабочая температура.....	128
Радиоаппаратура.....	102
Радиоприемник.....	101
Раздвижная крыша.....	34
Раздвижная крыша с электроприводом.....	34
Раздвижная/откидная крыша.....	34
Разогрев.....	19, 73
Распределение воздуха.....	106
Расход топлива.....	129, 131, 214
Регулирование угла наклона фар.....	97, 185

Регулировка высоты Подголовники.....	8, 39
Ремни безопасности.....	47
Рулевое колесо.....	13
Сиденья.....	8, 37
Регулировка дорожного просвета.....	97, 143
Регулировка положения рулевого колеса.....	13
Регулировка сидений.....	7, 36
Регулировка температуры.....	106, 112
Регулировка угла наклона фар Автоматическая.....	97
Ручная.....	97
Регулировка фар.....	185
Регулятор скорости.....	140
Режим отображения.....	87
Режим рециркуляции воздуха.....	109
Ремни безопасности.....	8, 42, 43, 194
Напоминание о непристегнутом ремне безопасности сиденья переднего пассажира.....	46
Регулировка высоты.....	47
Снятие.....	47
Ремни безопасности сидений Напоминание о непристегнутом ремне безопасности сиденья водителя.....	72
Розетки для дополнительных принадлежностей.....	69
Розетки питания.....	68
Рычаг переключения передач.....	18, 116

## С

Самодиагностика.....	45	Напоминание о непристегнутом ремне безопасности переднего пассажира.....	46	Электронная система коробки передач.....	72
Самопомощь.....	171	Натяжители ремней безопасности.....	45, 72	ABS.....	70, 148
Автоматическая коробка передач.....	120	Парковочный пилот.....	71, 143	Сигнализация.....	29
Дистанционное управление.....	24	Передние противотуманные фары.....	73, 96	Сиденья.....	7, 36
Информационный дисплей.....	80, 86	Предпусковой подогрев.....	73	Обогрев сидений.....	105
Световой сигнал.....	14, 95	Прицеп.....	70	Регулировка.....	7, 8, 36
Сервис.....	196	Промывочная жидкость омывателя ветрового стекла.....	73, 208	Складывание сиденья пассажира ..	40
Сервис фирмы Opel.....	196	Регулятор скорости.....	73, 140	Электрическая регулировка сидений.....	37
Сервисные работы.....	198	Сервоусилитель рулевого управления.....	73	Система активного предотвращения переворачивания (ARP).....	138
Сервоусилитель рулевого управления.....	73, 127	Жидкость.....	206	Система выпуска выхлопных газов ..	135
Жидкость.....	206	Сигнализатор выхлопных газов.....	134	Система галогенных фар.....	185
Сигнализатор выхлопных газов.....	134	Сигнализатор двигателя.....	134	Езда за границей.....	100
Сигнализаторы.....	12, 70	Сигнализаторы.....	12, 70	Замена ламп.....	185
Автоматическая коробка передач ..	120	Система полного привода.....	71, 121	Система зажигания.....	19
Автоматическая регулировка угла наклона фар.....	71, 97	Система управления спуском.....	71, 138, 139	Система контроля.....	91
Вода в дизельном топливе .....	73, 202	Температура охлаждающей жидкости.....	71, 204	Система контроля давления в шинах.....	91, 144
Воздушные подушки безопасности.....	57, 72	Тормозная система.....	70, 147, 205	Система ксеноновых фар.....	97, 187
Выхлопные газы.....	74, 134	Указатели поворотов.....	72	Замена ламп.....	187
Генератор.....	74	Уровень моторного масла.....	73	Система обеспечения безопасности детей Opel.....	47, 59
Давление моторного масла.....	74	Уровень топлива.....	72, 76	Система омывателя стекла задней откидной двери.....	16, 93, 207
Двери.....	72	Устройство противоугонной сигнализации.....	28, 29, 74	Бачок с промывочной жидкостью ..	207
Дизельный фильтр сажи.....	73, 135	Фары дальнего света.....	73, 95	Заправочные объемы.....	220
Задняя откидная дверь.....	72	Электронная блокировка пуска двигателя.....	22, 72	Защита от замерзания.....	207
Задняя противотуманная фара ..	73, 96	Электронная программа стабилизации.....	71, 136	Система омывателя фар	
Замена моторного масла.....	73, 202	Электронная система двигателя.....	72, 134	Бачок с промывочной жидкостью ..	207
Напоминание о непристегнутом ремне безопасности водителя.....	72			Заправочные объемы.....	220
				Защита от замерзания.....	207
				Система полного привода.....	121



Система сигнализации.....	27
Система стабилизации прицепа (TSA).....	138
Система управления спуском.....	138
Система Flex-Fix.....	154
Система FlexOrganizer.....	62
Системы контроля езды.....	136
Складывание внешних зеркал.....	9, 31
Скорость.....	129, 130
Расход топлива.....	129
Смазочные материалы.....	199, 211
Советы водителю.....	127
Солнцезащитные козырьки.....	34
Освещение.....	100
Сопла обдува.....	104
Сорта топлива.....	131
Состояние шин.....	150
Спидометр.....	75
Стекла	
Удаление влаги и инея.....	17, 108, 113
Стеклоочистители.....	15, 92, 206
Стеклоочистители заднего стекла ..	16, 93
Стеклоочистители стекла задней откидной двери.....	16, 93
Стопоры ремней безопасности.....	44
Стояночный огонь	
Замена ламп.....	186, 187
Стояночный тормоз.....	19, 147
Сцепление.....	128
Счетчик пробега.....	75
Счетчик суточного пробега.....	75

**Т**

Тахометр.....	75
Телефон - см. «Мобильные телефоны».....	102
Температура охлаждающей жидкости.....	71, 203
Технические данные.....	210
Техническое обслуживание	
Аккумулятор.....	208
Выхлопные газы.....	135
Давление в шинах.....	150
Жидкость для сцепления.....	205
Жидкость сервоусилителя рулевого управления.....	206
Защита от замерзания.....	203
Катализатор.....	135
Кондиционер.....	114
Моторное масло.....	199
Расход топлива.....	130
Система полного привода (AWD) ...	126
Стеклоочистители.....	206
Тормоза.....	145
Тормозная жидкость.....	204
Шины.....	150
Электронная система климат-контроля.....	114
Типовая табличка.....	210
Толкание, буксировка.....	172
Топливная система дизеля.....	171, 202
Топливная система, дизель.....	202
Топливный фильтр.....	202
Торможение двигателем.....	118

Тормоза.....	145
Главный тормоз.....	146
Система ABS.....	148
Стояночный тормоз.....	147
Тормозная жидкость.....	204
Тормозной ассистент.....	146
Тормозные огни.....	188
Усилитель торможения.....	127
Тормозная система.....	145
Тормозной ассистент.....	146
Трогание с места на подъемах.....	170
Тягово-сцепное устройство.....	164, 222

**У**

Удаление влаги и инея	
С помощью кондиционера.....	108
Удаление влаги и инея со стекол.....	17
Удаление воздуха, топливная система дизеля.....	171
Указатели поворота.....	14, 95
Замена ламп.....	186, 187
Указатель остатка топлива.....	76
Указательные приборы.....	75
Уровень и расход масла.....	199
Уровень моторного масла, расход моторного масла.....	199
Уровень охлаждающей жидкости. . .	203
Устранение запотевания и обледенения стекол	
С помощью электронной системы климат-контроля.....	113
Устройство очистки струей высокого давления. . . .	143, 167, 192, 193

Устройство промывки заднего стекла.....	16, 93, 207
Устройство промывки стекол .	16, 93, 207
Бачок.....	207
Заправочный объем.....	220
Устройство промывки фар . . .	16, 93, 207
Устройство противогололедной сигнализации.....	27
Уход.....	191
Уход за автомобилем.....	191
<b>Ф</b>	
Фары.....	13, 94
Автоматическое включение освещения при включении стеклоочистителей.....	94
Езда за границей.....	100
Замена ламп.....	186, 187
Контроль включения.....	92, 94
Передние противотуманные фары .	96
Фары при езде в дневное время . . .	94
Фары дальнего света.....	14, 95
Замена ламп накаливания.....	186
Сигнализатор.....	73, 95
Фары заднего хода.....	96
Замена ламп накаливания.....	188
Фары при езде в дневное время.....	94
Фирменные запасные части и принадлежности Opel.....	196
<b>Х</b>	
Ходовые данные.....	213
Холодные старты.....	128, 133, 198
Хранение.....	59

**Ц**

Цветной информационный дисплей.....	77, 83
Центральное запорное устройство.....	6, 25
Цепи противоскольжения.....	152

**Ч**

Частота вращения.....	75
Часы.....	76

**Ш**

Шины	
Давление.....	219
Шины с предписанным направлением вращения.....	178

**Щ**

Щиток приборов.....	10
---------------------	----

**Э**

Экономичная езда.....	129
Экономия топлива.....	129
Экономия энергии.....	129
Эксплуатация в зимних условиях	
Омыватель ветрового стекла, борьба с обледенением.....	207
Электрическая регулировка переднего сиденья.....	37
Электрические внешние зеркала . . .	9, 30
Электрическое оборудование.....	181
Электрогенератор, см. «Генератор» . . .	74
Электронная блокировка пуска двигателя.....	22

Электронная программа стабилизации (ESP).....	136
Электронная система климат-контроля.....	17, 103, 111
Электронное управление стеклоподъемниками.....	32
Защитная функция.....	33
Система безопасности детей.....	34
Электронные узлы.....	209
Эмиссия CO <sub>2</sub> .....	214

**А**

ABS.....	148
----------	-----

**С**

Car Pass.....	21
---------------	----

**D**

DCS (Система управления спуском) ..	138
-------------------------------------	-----

**Е**

ESP (Электронная программа стабилизации).....	136
---	-----

**I**

ISOFIX.....	50, 51, 52
-------------	------------

**Opel.** Свежие идеи для новых автомобилей.

Copyright by ADAM OPEL GmbH, Russelsheim, Germany.

Содержащиеся в настоящей инструкции данные и рисунки соответствуют состоянию на указанную ниже дату. Фирма Adam Opel GmbH оставляет за собой право вносить изменения в технологию, оборудование и форму автомобиля в сравнении с данными и рисунками, приведенными в настоящей инструкции по эксплуатации, а также вносить изменения в текст инструкции по эксплуатации.

Издание: Апрель 2007, ADAM OPEL GmbH, Russelsheim.

Отпечатано на бумаге, отбеленной без использования хлора.



**KTA-2648/1-RUS**

**09 927 851**

**04/2007**